



ՄԵՐ ՀԱՂԹԱՆԱԿՆԵՐԸ

ՀԱՏՈՐ Ա

ԵՐԵՎԱՆ
2008

ՀՏԴ 941(479.25)
ԳՄԴ 63.3(23)
Մ 660

«Մեր հաղթանակները» նախագծի հեղինակ՝
Գագիկ ՀԱՐՈՒԹՅՈՒՆՅԱՆ

Հեղինակային խմբի ղեկավար՝
Սուրեն ՄԱՐՏԻԿՅԱՆ

Հատորի հեղինակային խումբ՝
Սուրեն ՄԱՐՏԻԿՅԱՆ
Արտակ ՄՈՎՍԻՍՅԱՆ (պ.գ.թ.)

Գիտական խմբագիր՝
Էդուարդ Լ. ԴԱՆԻԵԼՅԱՆ
պատմ. գիտ. դոկտոր

Մեր հաղթանակները.- Դ.1.
Մ 660 - Եր.: Նորավանք, 2008, 260 էջ

«Մեր հաղթանակները» քառահատորը նվիրված է մարտադաշտերում հայ ժողովրդի տարած հաղթանակների լուսաբանմանը: Առաջին հատորն ընդգրկում է հայոց պատմության հնագույն շրջանից մինչև Ք.հ. III դ. վերջը պատերազմների, արշավանքների ու ճակատամարտերի ընթացքում հայոց զինուժի տարած ռազմավարական և մարտավարական հաղթանակների համառոտ նկարագրությունը:

Գիրքը նախատեսված է ընթերցողների լայն շրջանակների համար:

ԳՄԴ 63.3(23)

ՆԱԽԱԲԱՆ

Գ անկացած քաղաքակրթության հարատևում, ի թիվս այլ գործոնների, պայմանավորված է ռազմական մտքի բարձր մակարդակով և, իհարկե, պատերազմելու, հաղթանակելու կամքով ու կարողությամբ: Այս համատեքստում բացառություն չէ Հայկական քաղաքակրթության պատմությունը. այն նաև զարգացած ռազմարվեստի և հաղթանակների շարունակական ամբողջություն է: Մինչդեռ պետք է ընդունել, որ չնայած ռազմական ոլորտին առնչվող արժեքավոր պատմական վկայություններին և արդի առանձին հետազոտություններին, մեր հաղթանակների համակարգված վերլուծաբանական պատմությունն ըստ արժանվույն չի լուսաբանվել և չի ներկայացվել հայ ու միջազգային հանրությանը: Դա, ըստ մեզ, թերացում է ոչ միայն պատմագրության տեսանկյունից. Հայոց ռազմարվեստի վերաբերյալ հանրության իրազեկումն անխուսափելիորեն նպաստելու է արդի Հայության լայնախոհ և հաղթանակող, հոգեբանական բարդությամբ զերծ ինքնության վերածնվածությունը: Մասնավորապես, այս հանգամանքներն ու խնդիրներն էին, որ դրդեցին մեզ ձեռնամուխ լինել **«Մեր հաղթանակները»** խորագիրը կրող նախագծի իրագործմանը:

Նախագծի շրջանակներում ներկայումս հրատարակվում է **«Մեր հաղթանակները»** քառահատորը, որի հիման վրա նախատեսվում է կազմել Հայ ռազմարվեստի հանրագիտարան: Նախատեսված է թարգմանել այդ հրատարակությունները՝ մեր ռազմարվեստն օտարալեզու հանրությանը ներկայացնելու նպատակով: Ենթադրվում է նաև, որ վերոնշյալ աշխատությունները հիմք են հանդիսանալու բազմաժանր շարժանկարային և թվային ձևաչափեր ստեղծելու համար:

Ընթերցողին առաջարկվող առաջին հատորում, որը հեղինակային խմբի եռամյա աշխատանքի արդյունքն է, ներկայացված է Ք.ա. 3-րդ հազարամյակից մինչև Ք.հ. 3-րդ դարն ընդգրկող պատմական շրջանը: Մտտ ժամանակներս լույս կտեսնի **«Մեր հաղթանակների»** երկրորդ հատորը, ուր տեղ են գտել 4-10-րդ դդ. ռազմական զարգացումները: Ձուգահեռաբար հրատարակության են պատրաստվում աշխատության երրորդ (11–17-րդ դդ.) և չորրորդ հատորները: Վերջինում կներկայացվեն նաև Արցախյան պատերազմում մեր տարած փայլուն և համոզիչ հաղթանակները:

Ակնհայտ է, որ մման ծավալուն նախագծում թերացումները գրեթե անխուսափելի կլինեն. դա վերաբերում է հատկապես Ք.ա. 3-րդ և 2-րդ հազարամյակների շրջանին, որտեղ առկա է պատմական վկայությունների որոշակի պակաս: Բոլոր պարագաներում մեր հանրությունից ակնկալում ենք և՛ դիտողություններ, և՛ նախագծի արդյունավետ իրագործմանն ուղղված աջակցություն:

ԳԱԳԻԿ ՀԱՐՈՒԹՅՈՒՆՅԱՆ

«Մեր հաղթանակները» նախագծի հեղինակ և ղեկավար

«Մեր աշխարհում էլ արհուրյան շատ գործեր
կան գործված, գրով հիշատակության արժանի»:

*Մովսես Խորենացի, Հայոց պատմություն,
Գիրք Ա, Գլուխ Գ*

ՀԱՅՈՑ ԶՈՐԻ ՃԱԿԱՏԱՄԱՐՏԸ (Ք.Ա. 2492Թ.)

ՄԵՐ ԱՌԱՋԻՆ ՀԱՂԹԱՆԱԿԸ

Հայ ժողովուրդն իր դասականացված պատմությունը սկսում է Հայոց ձորի ճակատամարտում Բաբելոնի տիրակալ Տիտանյան Բելի զորքերի դեմ Հայկ Նահապետի տարած ՀԱՂԹԱՆԱԿՈՎ: Այն մեզ հայտնի է Պատմահայր Մովսես Խորենացու «Հայոց պատմության» «Հայկ և Բել» վիպասքից, որն այսօր էլ հայ ժողովրդի ինքնաճանաչման կարևոր խթաններից է: 2008թ. օգոստոսի 11-ին հայ ժողովուրդը տոնեց այս ՀԱՂԹԱԿԱՆ ճակատամարտի 4500-ամյակը: Այս պատկառելի տարեդարձը առիթ է վերինաստավորելու Հայոց պատմության բազմաթիվ հարցեր, այդ թվում ՀԱՅՈՑ ՀԱՂԹԱՆԱԿՆԵՐԸ:

Պահպանելով հայ ժողովրդի պատմության ավանդական շարադրանքը՝ մեր հաղթանակներին նվիրված այս աշխատությունը հարկ ենք համարում սկսել Հայոց ծորում Հայկ Նահապետի տոնած հաղթության նկարագրությամբ:

Վիպասքը

Ըստ Պատմահոր՝ Հայկ Նահապետը (Հապետոսթյան Հայկը), չկամենալով ենթարկվել բռնակալ Տիտանյան Բելին, իր որդիների հետ հեռանում է հյուսիս՝ իր հայրենի երկիրը: Բելն իր որդու գլխավորությամբ պատվիրակություն է ուղարկում Հայկի մոտ, առաջարկում վերադառնալ ու հնազանդվել իրեն, սակայն, վճռական մերժում ստանալով, մեծ բանակով արշավում է Հայկի դեմ (տես քարտեզը):

Հայկը հավաքում է «իր որդիների, թոռների, քաջ և աղեղնավոր այրերին և իր ձեռքի տակ եղած այլոց» ու հասնում Վանա ծովակի ափը:



Հայկ Նահապետի արձանը Երևանում

Վճռական ճակատամարտը տեղի է ունենում Վարազա լեռան և Վանա լճի միջև գտնվող տարածքում՝ Հայոց ձոր գետի աջ ափին, գետաբերանից քիչ հեռու: Հայկի շարած *սեպածև* (անկյունով առաջ) *մարտակարգի* կենտրոնը մխրճվում է Բելի զորքի մեջ: Այդ ժամանակ էլ Հայկն իր *լայնալիճ աղեղը* լարում ու *եռաթև նետով* գետնին է տապալում բռնակալին: Բելի մեծաթիվ բանակը սարսափած ցրվում է:

Պատերազմը

Մովսես Խորենացին թշնամու նախահարձակ գործողությունների մասին գրում է. «Տիտանյան Բելը... **հետևակ զորքի ամբոխով գալիս հասնում է հյուսիս, Արարատի երկիրը, Կաղմոսի տան մոտ**»¹:

¹ Հատուկ շեշտվում է, թե Բելի բանակը բաղկացած էր միայն «հետևակից», որը թեև թվով շատ էր, սակայն հեծյալ զորամասեր չուներ, ինչը վկայում է այն մասին, որ խոսքը հեծելազորի (մարտակառքերի) կիրառմանը նախորդած պատմական դարաշրջանի մասին է: Հետագա պատերազմները նկարագրելիս Մովսես Խորենացին առիթը բաց չի թողնում գովերգելու իր կազմակերպվածությամբ ու շեշտակի գրոհներով Առաջավոր Ասիայում հռչակված հայոց այրուծին կամ հիշատակելու մյուս երկրների հեծյալ զորամասերը:

Բեւելը հարձակումը սկսում է հարավից և առաջին հարվածը հասցնում Հայկի թոռ Կադմոսի տիրույթներին (Կադմոսի տուն): Կադմոսը խուսափում է հակառակորդի հետ բախումից, *Նահանջում* ու միանում է Հայկին: Յյուսիսից լիճը շրջանցելով՝ Կադմոսին ընդառաջ է շարժվում նաև Հայկը: Նա արդեն ավարտել էր զորահավաքը և պատրաստ էր ակտիվ գործողությունների: Բեւելը չի կարողանում խոչընդոտել Հայկի կազմակերպչական բնույթի աշխատանքներն ավարտելուն ու Կադմոսի ուժերի հետ միավորվելուն:

Տեղեկանք. Վիպասքուն նկարագրվող ռազմավարությունը (սահմանամերձ շրջանների ուժերի նահանջը և գլխավոր ուժերին միանալուց հետո միայն մարտական գործողությունների մեջ մտնելը) Հայաստանում կիրառվում էր մինչև Արտաշես Ա-ի (Ք.ա. 189-160թթ.) ռազմական բարեփոխումը: Արտաշես Ա-ն սահմանամերձ շրջաններում ստեղծում է մշտական զորք պահելու իրավունք ունեցող բոլորություններ, որոնց վրա է դրվում սահմանների անվտանգության ապահովումը և հակառակորդին առաջին հակահարված հասցնելով՝ հիմնական (թագավորական) ուժերի համար ժամանակ շահելու խնդիրը:

Բեւելի հրոսակներին երկրի կենտրոնական նահանգներ ներխուժել թույլ չտալու համար Հայկը որոշում է վճռական ճակատամարտում կանգնեցնել նրանց առաջխաղացումը և մարտի նախապատրաստական միջոցառումներ իրականացնում: Հակառակորդին ընդառաջ գնալով ու ճակատամարտի համար հարմար վայր հասնելով՝ Հայկը սպասում է, որ Բեւելի զորքը անցնի գետը:

Ճակատամարտի նախապատրաստումը

Ըստ Խորենացու՝ «Բեւել մեծ ամբոխով հանդարտ կանգնած էր ջրի (գետի) ձախ կողմում մի բլրակի վրա՝ իբրև դիտանոցում»: Բեւելի զորքերը նկարագրելիս Պատմահայրը, որպես քառսային ուժի մարմնավորում, նրանց ներկայացրել է «անճոռնի ամբոխի զորությամբ» և «բազմություն անկարգ հրոսակի» արտահայտություններով: Պատմահայրը ընդգծում է, որ ոչ «հսկաները» և ոչ էլ նրանց «մեծ բազմությունը» չէին կարող Հայկին խուճապի մատնել:

Հայկի գործողությունները համապատասխանում են մարտավարական իրավիճակին: Հայկն իր զորքի մարտակարգը շարունակում է հակառակորդի թույլ կողմերը հաշվի առնելով: Հայկական ուժերը «կարգելով երեքանկյունի ձևով»՝ Հայկը իր վրա է վերցնում կենտրոնի անմիջական հրամանատարությունը, աջ զորաթևը հանձնում է որդիներին՝ Արամանյակի գլխավորությամբ, ձախ թևը՝ թոռներին՝ Կադմոսի գլխավորությամբ, որովհետև «աղել և սուր գործածելու մեջ կորովի մարդիկ էին»: Իսկ «մյուս բազմությունը» կանգնեցնում է հետևում՝ կազմելով սեպածև մարտակարգ:

Մարտավարության մի ամբողջ շարք հարցերի պարզաբանման համար կարևոր է թույլ թևերի ջախջախումից խուսափելու համար «աղեղ և սուր գործածելու մեջ կորովի» մարդկանց ընտրելու կանխամտածված լինելը: Սրակիրներն անմիջապես իրենց վրա էին վերցնելու թևային գրոհների կասեցումը, իսկ նետածիգները, թևերի ուղղությամբ նետահարելով, խափանելու էին թևանցումների իրականացումը: Ընդ որում, գիտակցելով գորաթևերի հրամկազմի զոհվելու մեծ հավանականությունը՝ Հայկը և՛ Արամանյակին, և՛ Կադմոսին ոչ թե մեկական, այլ միանգամից երկուական տեղակալներ է նշանակում:

Տեղեկանք. Մարտից առաջ տեղակալի տեղակալ (մարտում հրամանատարի զոհվելու դեպքում տեղակալի և մարտի ընթացքում հրամանատարությունը ստանձնած տեղակալի զոհվելու դեպքում՝ երկրորդ տեղակալի) նշանակելու սկզբունքը եվրոպական երկրներում սկսեց կիրառվել միայն XVIII դ. և պայմանավորված էր հրետանու արագածգության ու կրակի հզորության աճով: Հայոց բանակում հնագույն ժամանակներից կիրառվող այս սկզբունքի արդիականության մասին է վկայում և այն փաստը, որ նախօրոք երկրորդ (երրորդ) տեղակալի նշանակելու պահանջն այսօր պարտադիր է բոլոր երկրների բանակների մարտական կանոնագրքերում:



Լայնալիճ աղեղ

Ճակատամարտում Հայկի բանակի կողմից կիրառված զենքերից Պատմահայրը նշում է միայն *սուրն ու աղեղը*՝ հակառակորդին մեծ հեռավորության վրա (30 մետրից մինչև 250 և ավելի մետր) խոցելու և մերձամարտի համար նախատեսված հիմնական զենքերը: Պատմահայրը առանձնահատուկ պարծանքով նշում է «*Լայնալիճ*» աղեղի կիրառությունը (որով մետր խոցման հեռավորությունը կարելի էր կրկնակի մեծացնել):

Հասկանալի է, որ միայն երկու տիպի զենքերով բանակը չէր կարող դուրս գալ վճռական ճակատամարտի: Կարելի է զենքերի մի քանի տեսակներ նշել, որոնք հնագույն ժամանակներից տարածված էին Հայկական լեռնաշխարհում (*տեգ, նիզակ, պարսատիկ, դաշույն* և այլն): Թվարկված զենքերի մի մասը բրոնզի դարում շատ ավելի տարածված էր, քան, ասենք, սուրը, որը շատ «թանկարժեք» լինելով՝ զենքի ամենատարածված տեսակը չէր կարող լինել:

Ճակատամարտից առաջ Հայկի արտասանած ճառի միջոցով ձևակերպվում է հայրենասեր հայի կյանքի ու պայքարի սկզբունքը:

Դիմելով զորքին՝ Հայկն ասում է. «Կամ մեռնենք և մեր ազգը Բելի ծառայության տակ ընկնի, կամ մեր մատների հաջողությունը նրա վրա ցույց տանք, նրա ամբոխը ցրվի և մենք հաղթություն տոնենք»: Հետևաբար, Հայկազուն սերունդներին ավանդվում է՝ ազգի նահապետից և թագավորից մինչև շինականը պատրաստ լինել հայրենիքի համար զոհվելու, և յուրաքանչյուրն իր տեղում *հավասարապես* պատասխանատու է հայրենիքի ազատագրման գործի համար:

Հաղթանակը

Ճակատամարտի *առաջին փուլում* Բելն ամբողջ ճակատով վճռական գրոհով փորձում է խախտել Հայկի բանակի մարտակարգը: Մարտը, որքան հնարավոր է արագ՝ առաջին իսկ գրոհով ավարտելու հույսով, Բելը բլրից իջել էր ներքև (տե՛ս սխեմա 1):

Երկրորդ փուլում Հայկի շարած մարտակարգը հակառակորդի զորաթևերին հարկադրել էր առաջանալ ու գրոհի անդրադարձման պահին փաստորեն հայտնվել էր Բելի բանակի կենտրոնում մխրճված դիրքում (տե՛ս սխեմա 2): «Այս անսպասելի տարակուսական դիպվածը տեսնելով Տիտանյան արքան զարհուրեց, և հետ քաշվելով սկսեց բարձրանալ այն բլուրը, որտեղից իջել էր... որովհետև մտածում էր ամբոխի մեջ ամրանալ, մինչև բուրդ զորքը հասնի, որպեսզի երկրորդ անգամ ճակատամարտ սարքի»: Հետևաբար, Հայկը ճիշտ էր ընտրել ոչ միայն *ճակատամարտի վայրը*, այլև *ժամանակը*:

Պատերազմի նկարագրության մեջ ոչ մի տեղ չի խոսվում Բելի կողմից զորքը մասնատելու մասին, և նա ոչ թե մարտը դադարեցնելու կամ նահանջի հրաման է տվել, այլ ընդամենը որոշել է հետ քաշվել՝ բլրի վրայից մարտին հետևելու համար: Հետևաբար, վերջապահ ուժերը մարտադաշտին շատ մոտ պետք է լինեին, և Բելը նրանց տեղ հասնելու հետ մեծ հույսեր էր կապում: Հայկի փոքրաթիվ ուժերը, որոնք մինչ այդ մեծ դժվարությամբ կասեցրել էին առաջին գրոհը, չէին դիմանա էլ ավելի հուժկու երկրորդ գրոհին: «*Աղեղնավոր Հայկը այս բանը հասկանալով՝ իրեն առաջ է նետում, մոտ է հասնում արքային, պինդ քարշում է լայնալիճ աղեղը*» և, արձակելով երեքթևյան նետը, տապալում և սպանում է Բելին:

Բելը նետահարվում է այն ժամանակ, երբ նրա զինվորները շարունակվող մարտի պայմաններում անորոշության մեջ նրա վճռական քայլին էին սպասում, սակայն բռնակալի մեծաթիվ բանակի ամենաթույլ տեղը ինքը՝ բռնակալն էր: Բելի բանակին Հայկական լեռնաշխարհի հարավն էին հասցրել նրա աշխարհակալական նկրտումները, ու նրա ցասումից վախն էր միայն համախմբում այդ տարասեռ ամբոխին: Հետևաբար, Մովսես Խորենացին իրատեսորեն է նկարագրում Բելի սպանվելուց հետո սկսված խուճապը. «Իսկ ամբոխը, տես-

նելով այսպիսի մեծ քաջության գործը, փախչում է, ամեն մեկը իր երեսը դարձած կողմը»:

Պատմահայրը, ամփոփելով իր խոսքը ճակատամարտի հաղթական ավարտի մասին, գրել է. «Մեր երկիրը մեր նախնի Հայկի անունով կոչվում է Հայք»: Հայկը և Հայկազունները շարունակեցին շենացնել Հայոց աշխարհը:

Արդյունքները

Մովսես Խորենացին ակնածանքով է խոսում *զենքին տիրապետելու գործում վարպետացած* Հայկի մասին, կարևորում ճիշտ նշանառման տիրապետելը, ակնարկում նետածիգների հմտությունների կատարելագործման անհրաժեշտությունը, պատմական իրադարձությունների նկարագրմանը զուգընթաց բանակում *դիպուկածիգների (սնայպերների)* դերի բարձրացում է քարոզում: Հայաստանում հնագույն ժամանակներից թե՛ դիպուկ նետածություն էր պահանջվում և թե՛ հեռահարություն: Ուշագրավ է նաև կողմերի սպառազինության նկարագրությունը: Հայկը ներկայացվում է որպես *«աղեղնավոր հսկա»*: Իսկ Բելի նկարագրության ժամանակ տեսնում ենք *սաղավարտը, զրահը, ոտնազրահները, բազկակալները*, գոտուց կախված *սուրը, վահանը*, աջ ձեռքին՝ *նիզակը*, այսինքն՝ ամբողջ սպառազինությունը: Որոշակիորեն ցույց է տրվում, որ *կարևորը ոչ այնքան զենքն ու սպառազինությունն են, որքան զենքին հմտորեն տիրապետելը*, թեև զենքը կարևոր նշանակություն ունի: Հիշենք այն հիացմունքը, որով Խորենացին պատմում է *«լայնալիճ աղեղի»* կիրառման մասին:

«Հայկ և Բել» վիպասքի օրինակով մենք տեսնում ենք, որ V դ. հայոց իրականության մեջ ռազմարվեստի տեսական վերլուծությունը բավական բարձր մակարդակ ուներ:

Հետևաբար, Հայոց ձորի ճակատամարտում տարած հաղթանակի նշանակությունը չի սահմանափակվում մարտավարական «շրջանակներով»: Այն ընդգրկում է ռազմարվեստի և ռազմատեսական մտքի զարգացման բավականին լայն շրջանակ՝ հետագա սերունդների առջև նորանոր հաղթանակների հասնելու գաղտնիքներ բացելով:

ԲԵԼԻ ԱՐՇԱՎԱՆՔԸ ԴԵՊՐԻ ԶՅՈՒՄԻՍ ԵՎ ԶԱՅՈՑ ՁՈՐԻ ՃԱԿԱՏԱՄԱՐՏԸ

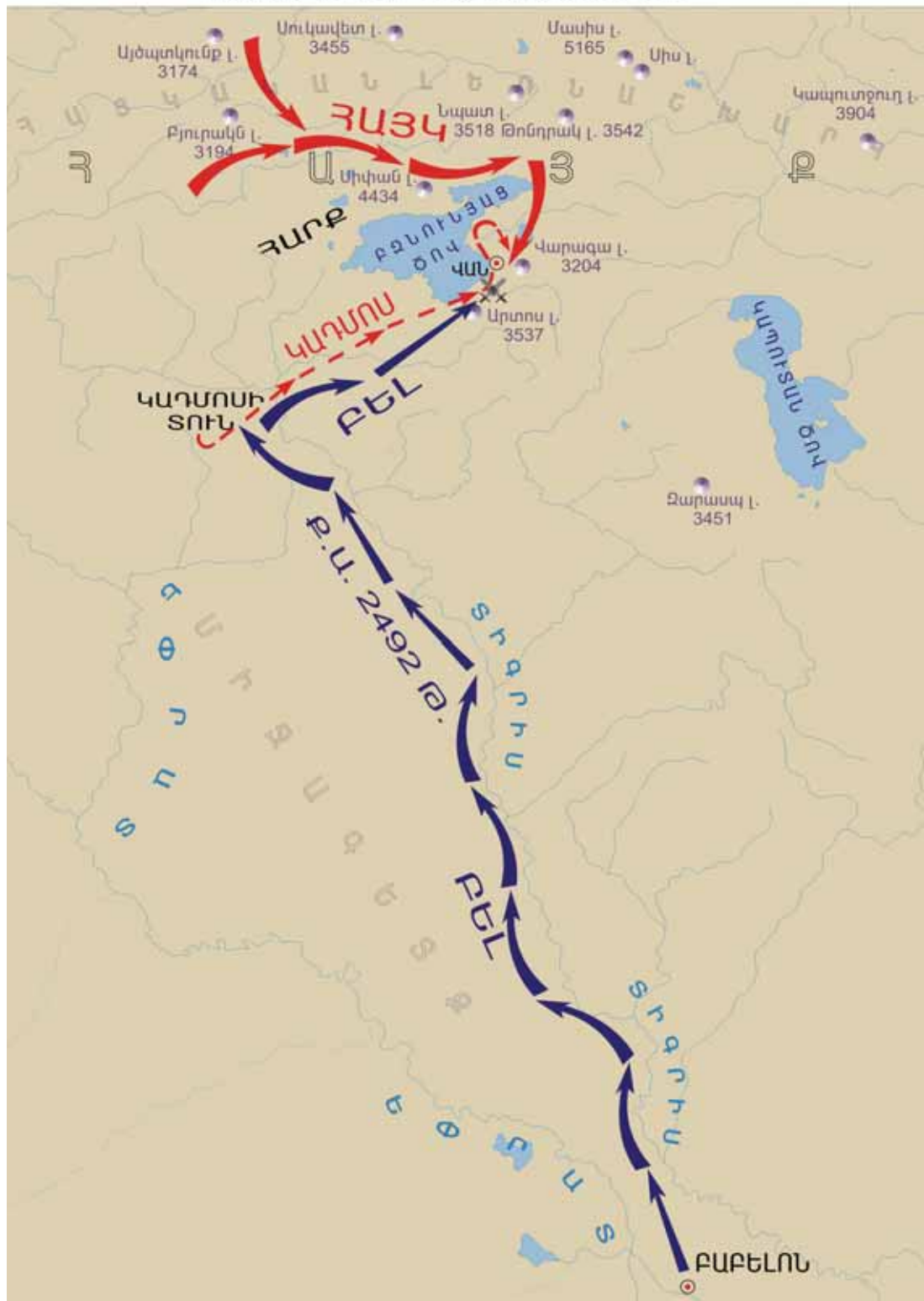

Սխեմա 1

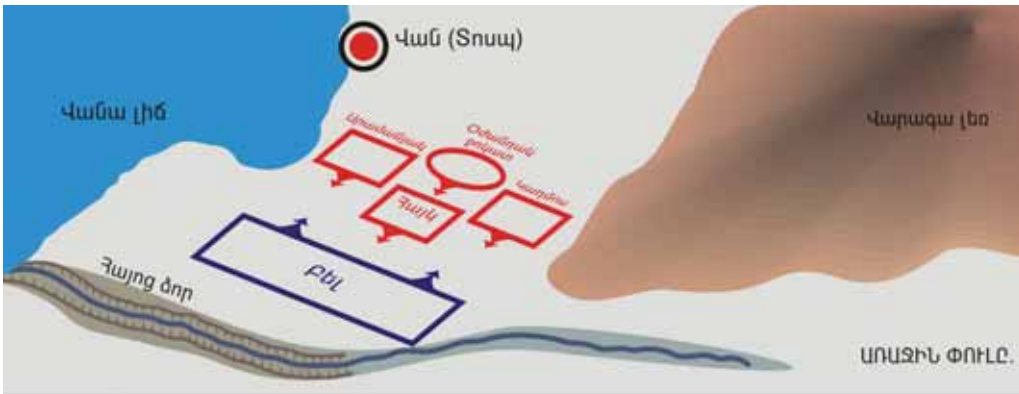

ՀԱՅՈՑ ԶՈՐԻ ԵՎ ՎԱՆԱՍՏԱՆԻՑԸ Ք.Ա. 2492Թ.

Սխեմա 2

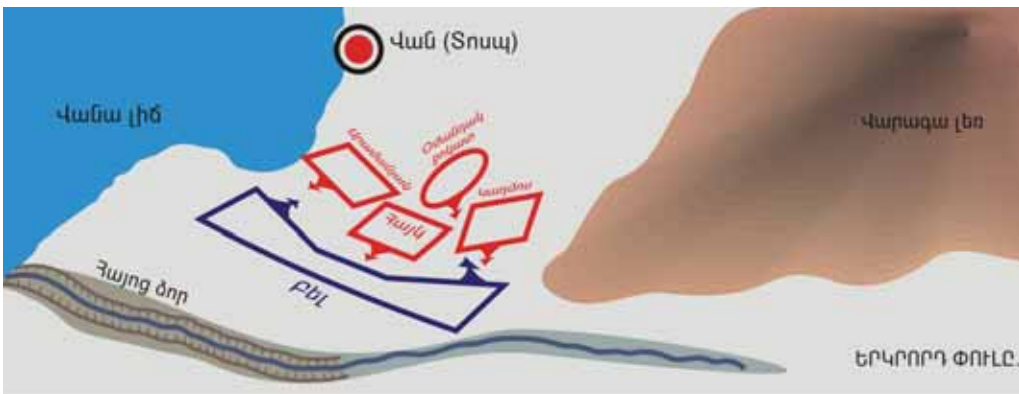

ՀԱՅՈՑ ԶՈՐԻ ԵՎ ՎԱՆԱՍՏԱՆԻՑԸ Ք.Ա. 2492Թ.

ՀԱՅԱՍՏԱՆԸ Բ.Ա. ՈՒ ՀԱԶԱՐԱՄՅԱԿԻ ԱՌԱՋԻՆ ԿԵՍԻՆ

ԱՌԱՋԻՆ ՀՈԳԵԲԱՆԱԿԱՆ ՊԱՏԵՐԱԶՄՆԵՐԸ

Հակառակորդին հոգեբանորեն ճնշելու կարողությունը ճազմարվեստում մշտապես խիստ բարձր է գնահատվում: Հատկանշական է, որ հոգեբանական պատերազմ վարելու մեծ վարպետ էին առաջին հայկական Արատտա պետության արքաները: Արատտայի տիրակալին են պատկանում առաջին հոգեբանական պատերազմ վարողի դափնիները:

Ք.ա. III հազարամյակում Միջագետքի հարավում՝ Շումերում, կազմավորվել էին քաղաք-պետություններ: Ք.ա. XXVIII–XXVI դդ. գերիշխանության կենտրոն դարձավ Ուրուկ քաղաք-պետությունը: Իշխեց Ուրուկի I հարստությունը, որի երեք արքաներ էնմերքարը, Լուգալբանդան և Գիլգամեշը դառնում են շումերական դյուցազնավեպի գլխավոր հերոսները: Անկախ իր էպիկական բնույթից՝ այն կարևոր պատմական սկզբնաղբյուր է:



Արատտայի մասին ամենաամբողջական պահպանված բնագիրը

Տեղեկանք. Շումերները ստեղծել են աշխարհի հնագույն քաղաքակրթություններից մեկը: Ք.ա. III հազարամյակում նրանք բնակվում էին Հարավային Միջագետքում, իսկ մինչ այդ՝ Ք.ա. V հազարամյակում նրանց նախնիները բնակվել են Հայկական լեռնաշխարհի հարավային և Միջագետքի հյուսիսային շրջաններում: Հեռանալով այնտեղից՝ նրանք երկար ժամանակ պահպանել են կապը լեռնաշխարհի հետ: Այդ իսկ պատճառով Հայկական լեռնաշխարհի մասին հնագույն հիշատակությունները գտնում ենք շումերական գրավոր հուշարձաններում:

Դրանց մեջ առանձնահատուկ տեղ է գրավում շումերական դյուցազնավեպը, որի ինը մասերից (վիպերգերից) հինգում հիշատակվում է Արատտա երկիրը, որը նույնացվում է Աստվածաշնչի Արարատ-Հայաստանի հետ: Արատտան հնագույն գրավոր արձանագրություններում հիշատակված Հայկական լեռնաշխարհի առաջին պետական կազմավորումն է, որի մասին տեղեկությունները վերաբերում են Ք.ա. XXVIII-XXVII դարերին:

«Հոգեբանական պատերազմը»

Դյուցազնավեպի առաջին՝ «Էնմերքարը և Արատտայի տիրակալը» բնագրում հաղորդվում է, որ Էնմերքարի և Արատտայի տիրակալի միջև ընթանում էր երկարատև պայքար դիվանագիտական բանակցությունների տեսքով, որն էլ բնագիրը վերծանող Ս. Ն. Քրամերի կողմից որակվեց որպես մարդկության պատմության մեջ «առաջին հոգեբանական պատերազմ»: Շումերի արքան պա-

հանջում է մետաղներ, թանկարժեք քարեր և վարպետներ՝ տաճարների կառուցելու նպատակով: Ի պատասխան Արատտայի արքան պահանջում է մեծ քանակությամբ երկրագործական ապրանքներ, որոնցով հարուստ չէր լեռնային Արատտան: Շումերի արքան անցնում է սպառնալիքների, որին Արատտայի տիրակալը պատասխանում է նույն ոգով՝ անընդհատ ընդգծելով *իր երկրի՝ սրբազան և ժողովրդի՝ աստվածընտրյալ լինելու* հանգամանքը: Բանագնացները ստիպված էին չորս անգամ Շումերից մեկնել Արատտա և վերադառնալ:

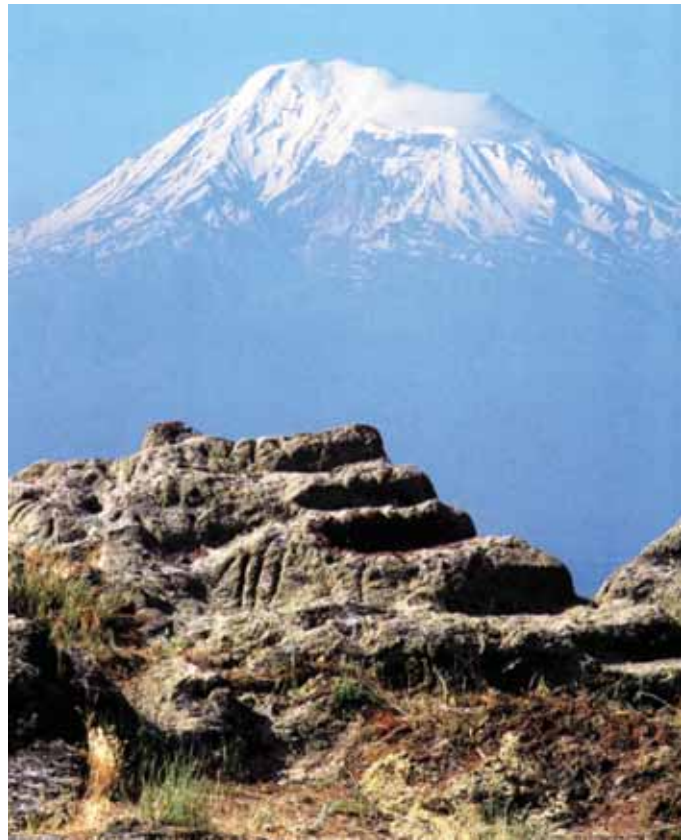

Մեծամորի աստղադիտարանը, որտեղից Ք.ա. XXVIII-XXVI դարերում դիտարկել են Սիրիուսի ծագունը երկրագործական աշխատանքներ սկսելու համար

Չաղթանակ դիվանագիտական պայքարում

Ի վերջո, Շումերի արքան ստիպված էր տեղի տալ, և երկարատև բանակցություններն ավարտվում են հաշտությամբ ու տոնախմբությունների կազմակերպմամբ: Պայմանավորվածության համաձայն, շումերները պետք է Արատտա ուղարկեին երկրագործական ապրանքներ՝ փոխարենը ստանալով մետաղներ: Բացի այդ, Արատտայի վարպետները համաձայնում են Շումերում կառուցել ճարտարապետական կառույցներ:

Այդպիսով՝ համաշխարհային պատմությանն այսօր հայտնի առաջին «հոգեբանական պատերազմն» ավարտվում է մեր հայրենիքի՝ Արատտայի հաղթանակով...

Արշավանք Արատտայի դեմ

Շումերի և Արատտայի հարաբերությունները չէին սահմանափակվում միայն դիվանագիտական բանակցություններով, այլ վերածվում էին նաև ընդհարումների: Լուգալբանդայի մասին բնագրերում պատմվում է հետևյալը: Շումերական զորքի գլուխ անցած՝ Էններթարն արշավում է դեպի Արատտա: Արշավանքի մասնակիցների մեջ էր նաև Լուգալբանդան: Ծանապարհին, երբ զորքը հասնում է Ջամուա երկիր (Ուրմիո լճի հարավում), Լուգալբանդան մահացու հիվանդանում է: Թողնելով նրան այնտեղ՝ զորքը շարունակում է արշավանքը՝ պայմանով, որ վերադարձին վերցնեն Լուգալբանդայի մարմինը և տանեն հայրենի երկիր: Այնուհետև պատմվում է, թե ինչպես է աստվածների և գերբնական ուժերի օգնությամբ նա առողջանում և հասնում բանակին:

Շումերական բանակը պաշարում է Արատտայի նույնանուն մայրաքաղաքը, սակայն մեկ տարվա ընթացքում չի կարողանում գրավել այն:

Պատմական տեղեկանք. «Քաղաքից տեղում էին նետեր, ինչպես անձրևն անպերից, պարսատիկների քարերն անձրևի կաթիլների պես Արատտայի պարիսպներից թափվում էին ամբողջ տարին՝ աղմկոտ սուլոցով: Օրերն անցնում էին, ամիսները երկարում. տարին բոլորեց մի ամբողջ շրջան»:

*«Էններթարը և Լուգալբանդան» շումերական բնագրից
(256-259 տողեր)*

Արատտայի ռազմական հաղթանակը

Շումերական բանակը չկարողանալով գրավել Արատտա քաղաքը, ի վերջո, խայտառակ պարտություն է կրում: Հավանաբար, Արատտայի բանակը հակահարձակման անցնելով հասել է Շումեր: Այլ կերպ անհնար կլինի բացատրել Շումերում Արատտայի կառավարիչների, օրինակ՝ Դումուզի¹ («որի քաղաքն էր Հայան (Սուբուրը)») «հայտնվելն» ու հարյուր տարի թագավորելը:

¹«Դումուզի» անունով հայտնի է Արատտայի հովանավոր աստվածը, որը որդին է իմաստության և տիեզերական ջրերի աստված Հայայի, ում պաշտամունքը կապված է Հայաստանի հետ և արտացոլվել է հայկական ավանդության Հայկի կերպարում, որը սկզբնապես լինելով աստված՝ հետագայում վերածվում է հայոց անվանադիր մայրնի-մահապետի: Հետագայում Հայկի անվան հետ է կապվում նաև հունական դիցաբանության Օրիոնի անունով հայտնի համաստեղությունը:

Պատմական տեղեկանք. «Արատտա» երկրանունը գաղափարանշանային գրության պարագայում գրվում է Սուբուր երկրի գաղափարագրով: Այսինքն՝ որոշակիորեն փաստվում է Արատտա-Սուբուր (Սուբարտու) նույնությունը...

Շումերա-աքադական մի շարք երկլեզու բնագրերում շումերերենի «Հայա» (HA.A) տեղանվանը աքադերենում փոխարինում է Սուբուր երկրանունը, ինչը ցույց է տալիս դրանց՝ միևնույն երկրին վերաբերելը: «Հայ(ա)» հիմքով ցեղանուն և տեղանուններ են հիշատակվում նաև էբլայի, Աշուրի, Խեթական տերության Ք.ա. III-II հազարամյակներով թվագրվող բազմաթիվ բնագրերում, որոնք ակնառու են դարձնում Հայ(ա)-Հայասայի (և Սուբուր-Սուբարտուի) կապը Հայք-Հայաստանի հետ: Մասնավորապես, «հայ(ա)» ցեղանուն և տեղանուն են բազմիցս հիշվում էբլայի բնագրերում (Ք.ա. XXIII դ.), ընդ որում, առնչված Արմի ու Ազի քաղաքների հետ: «Հայա» ցեղանունը հիշվում է Ք.ա. III-II հազ. սահմանագծով թվագրվող Աշուրից գտնված մի բնագրում: Իսկ խեթական արձանագրություններում Ք.ա. XV-XIII դդ. հիշատակվում է Հայասա երկրանունը, որի -(ա)սա վերջավորությունը խեթական տեղանվանակերտ մասնիկ է:

Համակարգի մեջ դիտելիս՝ ակնհայտ է Հայկական լեռնաշխարհի հետ կապվող Հայա աստծո անվան, շումերա-աքադական, էբլայական, հին աշուրական և խեթական աղբյուրների «հայ(ա)» ցեղանվան, նրանով կազմված տեղանունների և հայ ժողովրդի ինքնանվան ծագումնաբանական ընդհանրությունը»:

*Սովսիսյան Ա., Հայաստանը Քրիստոսից առաջ
երրորդ հազարամյակում..., էջ 49-54*

Լուգալբանդան օգնության է մեկնում Շումեր, սակայն, թե ինչ իրադարձություններ են հաջորդում դրան, հայտնի չէ, քանի որ բնագրի վերջնամասը վնասված է: Լուգալբանդայի վիպաշարքն ավարտվում է Շումերի համար ծանր իրադրությամբ: Ամենայն հավանականությամբ, դրանով է պայմանավորված, որ նրան հաջորդում է Դումուզին: Ակնհայտ է, որ խոսքը որոշակի ռազմական գործողությունների՝ իրական հաղթանակի (հակահարձակման, ռազմական գործողությունները հակառակորդի տարածք տեղափոխելու և նրա տիրույթներում վարվող պատերազմում նրա գլխավոր ուժերի ջախջախման) մասին է:

Շումերի նկատմամբ Արատտայի ռազմական հաջողությունը Հայաստանի զինված ուժերի պատմության ընթացքում գրավոր հիշատակված առաջին հաղթանակն է: Սա ժամանակագրորեն համապատասխանում է Հայկական լեռնաշխարհի հնագիտական մշակույթի աննախադեպ տարածմանը, որն առաջին հայաստանյան տերությունն է:



Շումերական կնքադրոշմ՝ Հայա աստծո պատկերով (նրա ուսերից ելնող երկու ջրաշիթերը խորհրդանշում են եփրատն ու Տիգրիսը)

Առաջին հայկական տերութիւնը

Հայկական լեռնաշխարհում Ք.ա. IV հազարամյակի կեսերից սկսվում է շուրջ մեկ հազարամյակ տևած վաղբրոնզեդարյան մշակութային ժամանակաշրջանը, որի ընթացքում ողջ Հայկական լեռնաշխարհը միավորված է մեկ՝ հայկական էթնո-հոգևոր միասնական գոտու մեջ: Միանման են ինչպես գինատեսակները, այնպես էլ պաշտամունքային առարկաները, ճարտարապետական կառույցները, աշխատանքային գործիքները, կենցաղային իրերը, որոնք լեռնաշխարհի մշակութային գոտուց դուրս հայտնի չեն: Այդ ժամանակաշրջանում պետականության առկայության մասին են վկայում հնագիտական պեղումների արդյունքները, որոնցում ակնհայտ են պաշտպանական կառույցներ, քաղաքային կյանքին բնորոշ գծեր և պետականության այլ ցուցիչներ:



Կոթառավոր, սեպածև կացիմներ, Ք.ա. III հազարամյակ

Անհրաժեշտ է նշել, որ նշված ժամանակաշրջանում Հայկական լեռնաշխարհի հնավայրերից գտնված զինատեսակները բազմաթիվ զուգահեռներ ունեն Իրանի, Փոքր Ասիայի, Կովկասի և, հատկապես, Միջագետքի հնավայրերում: Ընդ որում, բացի զենքերից, Հայաստանից գտնվել են նաև դրանց ձուլման բազմաթիվ կաղապարներ, որոնք վկայում են տեղական արտադրության մասին: Ք.ա. III հազարամյակում մետաղամշակման կարևորագույն կենտրոն էր Մեծամորը:

Տերության սահմանները

Հնագիտական պեղումները ցույց են տալիս, որ Ք.ա. մոտ XXVIII դարում Հայկական լեռնաշխարհից տեղի է ունենում մշակութային մեծ տարածում, որը հյուսիսում հասնում է Հյուսիսային Կովկաս (ժամանակակից Կուբանի երկրամաս, Չեչնիա, Ինգուշեթիա), հարավում՝ ժամանակակից Սիրիա և Պաղեստին, հարավ-արևելքում՝ Իրանական սարահարթի կենտրոնական շրջաններ, հարավ-արևմուտքում՝ Կիլիկիա: Մշակութային այս տիրապետությունը տևում է մինչև մոտ Ք.ա. XXVI դարը (տե՛ս քարտեզը):

Ք.ա. XXVIII-XXVI դարերի մշակութային ներթափանցման բնորոշ գծերից մեկը տարածքների մեծ մասի խաղաղ նվաճումն է. այդ իսկ պատճառով ժամանակին կարծում էին, թե դա եղել է մշակութային ազդեցություն կամ բնակչության որոշակի զանգվածների արտագաղթ: Վերջին տարիներին, սակայն, վերոնշյալ ժամանակաշրջանի մշակութային գոտու հուշարձաններում ևս գտնվել են պատերազմի, ռազմական ներխուժման հետքեր: Պատերազմի հետքերը հնագիտական պեղումների ժամանակ արտահայտվում են մոխրաշերտերով, որոնցում, սովորաբար, առկա են լինում ջարդված զենքերի կտորներ: Ակնհայտ է, որ նշված տարածքներում եղել է ինչպես ռազմական, այնպես էլ խաղաղ, առանց պատերազմի, մշակութային նվաճում: Սա մեզ հիշեցնում է Տիգրան Մեծի ժամանակաշրջանը, երբ նրա ռազմական նվաճումների կողքին տեղ գտան նաև խաղաղ նվաճման բացառիկ դեպքեր (Սելևկյան պետություն, Հրեաստան):

Առաջին հեծյալները

Նման աննախադեպ մեծ ընդգրկումը ենթադրում է նոր որակի փոխադրամիջոցների ցանցի առկայություն: Եվ դա ակնհայտ է ինչպես հնագիտության տվյալներից, այնպես էլ դրանց հետ համահունչ գրավոր հիշատակարաննե-

րից: Գրավոր աղբյուրներում սանձված ձիեր առաջին անգամ հիշատակվում են Արատտայում (Ք.ա. XXVIII-XXVII դդ.), ժառայելով որպես փոխադրամիջոց: Մինչդեռ շրջակա աշխարհում որպես փոխադրամիջոց ծառայում էին էշերն ու եզները: Պատահական չէ, որ շումերներն իրենց հեծյալներին կոչում էին «էշերի կողերը խթանողներ (կողերին հարվածելով քշողներ)»:

Հայկական լեռնաշխարհում Ք.ա. IV-III հազարամյակների սահմանին ձիու ընտելացման մասին են վկայում նաև ինչպես կենդանիների պեղածո կմախքները (սանձված ձիերի ոսկորները ենթարկվում են յուրօրինակ ձևափոխության, ինչը չի հանդիպում անսանձ ձիերի մոտ), այնպես էլ հնագույն ժայռապատկերներում առկա ձիերի պատկերները: Ի դեպ, ձիավոր հեծյալ ռազմիկների առկայությունը հնագույն շրջանում բնորոշ է հնդեվրոպական աշխարհին, իսկ Հայկական լեռնաշխարհը կազմել է հենց հնդեվրոպական նախահայրենիքի միջուկը:

Եզրակացություն

Հայոց պատմության մեջ հիշատակված առաջին պետական կազմավորումը, որը սեպագիր սկզբնաղբյուրներում վկայված է Արատտա, Հայա և Սուբուր անվանումներով, դառնում է միջուկը մեր պատմության առաջին մեծ տերության: Այն իր ազդեցությամբ հանդերձ տևեց մի քանի հարյուրամյակ՝ Ք.ա. XXVIII-XXVI դարերը, և մեկ մշակութային գոտու մեջ միավորեց հսկայական՝ շուրջ մեկ միլիոն քառակուսի կիլոմետր տարածք, դառնալով միաժամանակ և՛ Հայոց պատմության առաջին տերությունը, և՛ Հայկական լեռնաշխարհից ընթացող մշակութային յուրօրինակ «համաշխարհայնացման» առաջին դրսևորումը:

ԱՌԱՋԱՎՈՐ ԱՄԻՆԷ Բ.Ա. XXVIII-XXVII ԳԱՐԵՐՈՒՄ



ԱՔԱԴԱ-ԱՐՄԱՆԱԿԱՆ ՊԱՏԵՐԱԶՄԸ Ք.Ա. XXIV ԴԱՐՈՒՄ

ԱՌԱՋԻՆ ԲՈՆԱԿԱԼՆ
ՈՒ ՀԱՅՈՇ ԵՐԿՐԻ ԶՈՐՔԵՐԸ

Աքադական սպառնալիքը

Ք. ա. III հազարամյակում Միջագետք էին ներթափանցել սենական ցեղեր: Շումերական Քիշ քաղաքում իշխանությունը զավթում է սենական ծագում ունեցող Սարգոնը: Այդ ժամանակաշրջանում ողջ Շումերն իր իշխանության ներքո էր միավորել Ուրուկի III դինաստիայի արքա Լուգալզիգեսին: Հալածվելով ու փախուստի մատնվելով Լուգալզիգեսից՝ Սարգոնը հաստատվում է մինչ այդ աննշան Աքադ քաղաքում (Շումերից հյուսիս), վերափոխում զորքը և պատերազմ սկսում շումերական քաղաքների դեմ: Սարգոն Ա Աքադացին (Ք.ա. 2316-2261թթ.), տալով 34 ճակատամարտ, նվաճում է Շումերն ու կենտրոնական Միջագետքը՝ ստեղծելով պատմությանը հայտնի առաջին բռնապետությունը:



Երկանիվ սայլ, մարդկանց և կենդանիների արծանիկներ Չառիճից

Սարգոնի օրոք հզորացած Աքադը գրեթե անընդհատ նվաճումների փուլ է թևակոխում և սկսում սպառնալ իր բոլոր հարևաններին, այդ թվում նաև Հայկական լեռնաշխարհի պետական կազմավորումներին: Սարգոն Աքադացին, իր կառավարման տասնմեկերորդ տարում նվաճելով Եփրատից արևմուտք գտնվող երկրները՝ «Մարին, Յարմուտին և Էբլան», հասել էր մինչև Մայրիների և Արծաթի լեռները՝ Հայկական լեռնաշխարհի հարավային մատույցները (տես քարտեզը):

Ռազմավարությունը

Աքադական սպառնալիքն այնքան իրական էր, որ այստեղ չէին կարող չդիմել համարժեք քայլերի: Հզոր ախոյանի «ախորժակը» զսպելու համար համախմբվում են գրեթե ամբողջ Հայկական լեռնաշխարհի պետական կազմավորումները: Բռնապետի դեմ պայքարը գլխավորում է Սուբուր կամ Արման երկիրը¹, որը օր օրի իրական դարձող ներխուժման դեպքում առավել հավանական թիրախներից մեկն էր լինելու (տես քարտեզը):

Որտե՞ղ էր նպատակահարմար վճռական գոտեմարտի բռնվել հակառակոր-

¹ Սուբուրի (Սուբարտուի) և Արմանի՝ միևնույն երկրի տարանվանումները լինելու մասին տես Մովսիսյան, 2005, էջ 31-43 և 48-55:

դի հետ: Հավանական էին երկու տարբերակներ.

1. հակառակորդին ներքաշել դեպի լեռնաշխարհի խորքերը և լեռնային հյուժիչ պատերազմ պարտադրել նրան,

2. ներխուժել Աքադի տերության սահմանները և մարտական գործողություններ վարել հակառակորդի տարածքում:

Առաջին տարբերակն առավել անվտանգն էր, քանի որ Աքադի բանակը, որը լեռնային տեղանքում մարտական գործողությունների վարման և, հատկապես, լեռնային անրությունների գրավման փորձ ու միջոցներ չունեին, չէր ունենա հաղթելու մեծ հնարավորություն:

Երկրորդ տարբերակի իրականացումը կապված էր մի շարք դժվարությունների հետ, որոնցից ամենամեծը հակառակորդի տարածքում (հիմնականում հարթավայրային տեղանք ունեցող Միջագետքում) մարտական գործողությունների վարման անսովոր լինելն էր: Սակայն այս տարբերակի իրականացման դեպքում Արմանի զորքերին օբյեկտիվորեն նպաստելու էին նվաճված տարածքների բնակչության տրամադրությունները, որոնք աքաղական իշխանություններից դժգոհ լինելով՝ լեռնցիներին ընդունելու էին որպես իրենց ազատարարների: Հիմնականում այս նկատառումներով առաջնորդվելով էին տարածաշրջանային գերտերության դեմ պայքարի ելնում Արման երկրի¹ և նրա շուրջը համախմբված ցեղապետությունների զորքերը:

Պատերազմը

Արշավանքը սկսվում է Սարգոնի տիրապետության վերջին տարիներին: Ընդ որում, եթե մյուս դեպքերում արշավողը Սարգոն Ա Աքադացին է, այս դեպքում պատերազմ սկսողը Արման երկիրն է: Մեզ հասած բնագրերում նշվում է, որ պատերազմն ավարտվել է Աքադի հաղթանակով, ինչը, սակայն, խիստ կասկածելի է, քանի որ Սարգոնի թոռ Նարամ-Սուենը նույն Սուբուր-Արմանը ներկայացնում է իբրև մի երկիր, որը *«երբևէ՝ մարդկության արարումից ի վեր, ոչ մի թագավոր չէր նվաճել»:*

Անհնար է, որ հսկայածավալ տերությունը ստեղծած տիրակալի թոռն այնքան անտեղյակ լիներ իր իսկ պապի արշավանքների մասին, որ նրա կատարած «մեծագործությունները» նսեմացնող այսպիսի արտահայտություն թույլ տար: Առավել անտրամաբանական կլինի կարծել, որ Նարամ-Սուենը որոշել է

¹ Աքաղական աղբյուրներում երկրանունը վկայված է «Արմանում» տարբերակով: Տեղանվան վերջին -ում մասնիկը քաղերեմի ուղղական հոլովի վերջավորությունն է: Բուն երկրանունն է «Արման», որը խեթական բնագրերում հիշատակվում է «Արմանի» տարբերակով. սրանք Հայաստանի «Արմենիա» անվան հնագույն հիշատակություններն են:

նորից գրավել իրեն պատկանող տարածքները և տեղյակ չի եղել այն մասին, թե այդ բոլոր հողերը արդեն իսկ նվաճվել ու իրեն են ժառանգվել:

Հայտնի է, որ Սարգոնի իշխանության վերջին շրջանում նվաճված երկրներում ծագում են ապստամբություններ, ինչը, մեծագույն հավանականությամբ, կապված էր Սուբուր-Արմանի արշավանքի և պատերազմում Աքադի կրած պարտությունների հետ: Բացառված չէ, որ արշավանքը սկսելիս, Արմանի զորքերը Աքադի հյուսիսային տիրույթների բնակչության հետ ինչ-որ կերպ կապ հաստատած և համատեղ գործողությունների պայմանավորվածություններ ձեռք բերած լինեին:

Ընդհանուր հաղթանակի կերտման գործում ապստամբները, օգտվելով հյուսիսային ճակատում Արմանի զորքերից Աքադի բանակի կրած պարտություններից, մի շարք հաջողությունների են հասնում: Նրանք նույնիսկ պաշարում են Աքադի տերության նույնանուն մայրաքաղաքը:

Սարգոնը, որն այլևս նորանոր նվաճումների մասին երազել անգամ չէր կարող, դժվարությամբ է կարողանում փրկել իր գահը:

Սարգոնի իշխանության ողջ ժամանակաշրջանն անցել էր բռնարարքներով՝ նրա դեմ բարձրացած ապստամբությունների պայմաններում, որոնք դաժանորեն ճնշվում էին. թերևս դա է հիմնական պատճառներից մեկը, որ ուշ շրջանի բնագրերում նրա վախճանը համարվել է սրբապղծության հետևանք:

Եզրակացություն

Մինչ օրս պատմությանը հայտնի առաջին բռնակալության հիմնադիր Սարգոն Աքադացին, որ ստեղծել էր *աշխարհում առաջին մշտական բանակը*, իր տերության սահմանները հասցնում է Հայկական լեռնաշխարհի հարավային փեշերը, սակայն չի կարողանում նվաճել այն: Փոխարենը, Հայկական լեռնաշխարհից դեպի այլ երկիր մեր նախնյաց արշավանքը պատճառ և ազդանշան է դառնում բռնակալից նվաճված երկրներում ազատագրական պայքարի:

Աքադի դեմ Արման երկրի և դաշնակիցների արշավանքները Հայկական լեռնաշխարհի սահմաններից դուրս իրականացված առաջին հաղթարշավն են, ինչի մասին մեզ հայտնի է գրավոր աղբյուրներից:

ԾԱՆՈԹՈՒԹՅՈՒՆ
ԿԱՍՏՐՈՒՄ
 (ժայռ, Բրած)

- Պաշտպանական գծեր
- Պաշտպանական գծեր
- Պաշտպանական գծեր
- Պաշտպանական գծեր
- Պաշտպանական գծեր

ԿԱՍՏՐՈՒՄ
 (ժայռ, Բրած)

- Պաշտպանական գծեր
- Պաշտպանական գծեր
- Պաշտպանական գծեր
- Պաշտպանական գծեր
- Պաշտպանական գծեր

ԿԱՍՏՐՈՒՄ
 (ժայռ, Բրած)

- Պաշտպանական գծեր
- Պաշտպանական գծեր
- Պաշտպանական գծեր
- Պաշտպանական գծեր
- Պաշտպանական գծեր

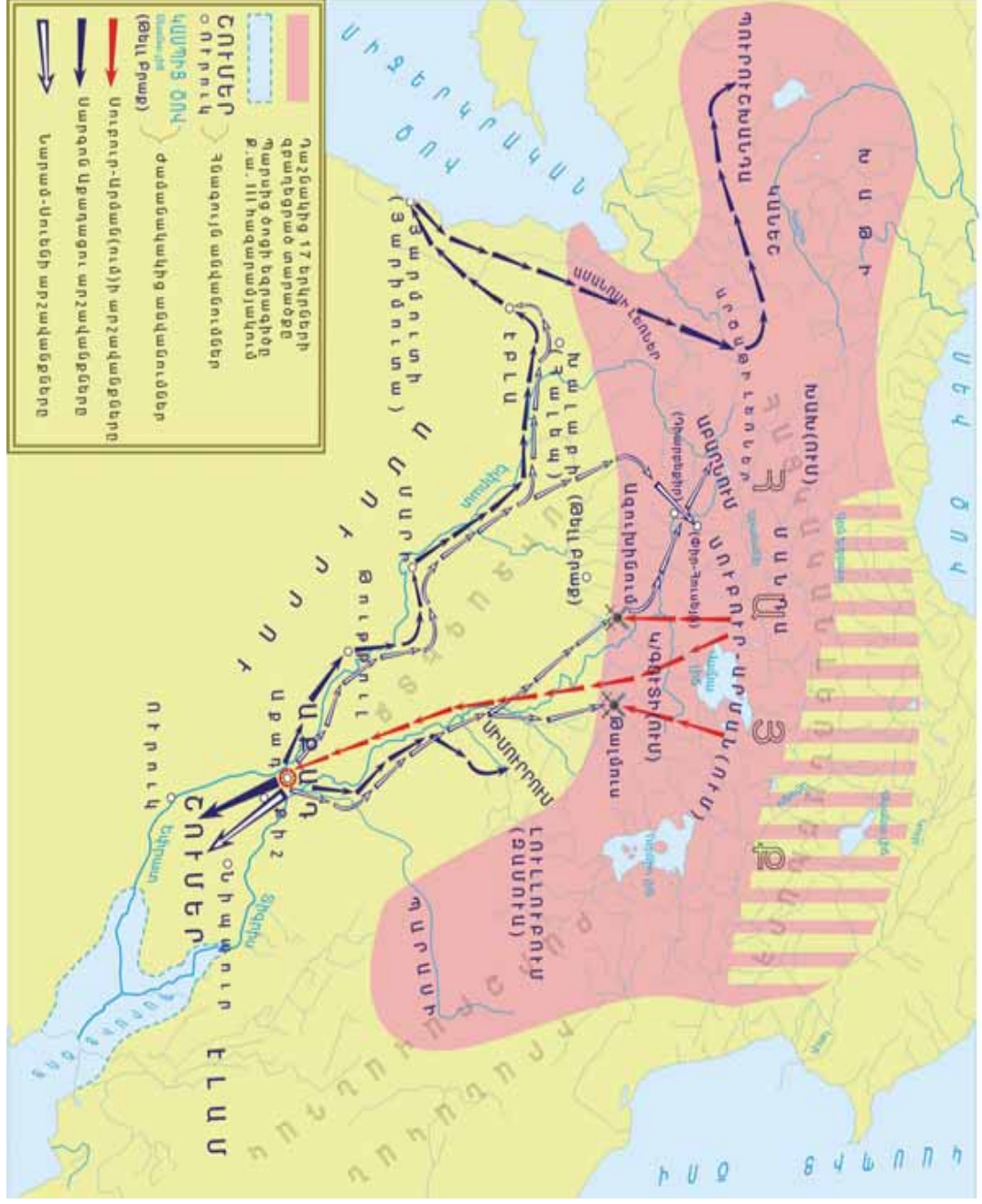

ՄԱՍԻՍԻԱ 17-րդ դարի Արևելյան Հայաստանի քարտեզը

ԱՐՄԱՆ ԵՎ ԱՔԱԴ

«ՄԱՐԴԿՈՒԹՅԱՆ ԱՐԱՐՈՒՄԻՉ
Ի ՎԵՐ ՈՉ ՈՔ ՉԻ ՆՎԱՃԵԼ
ԱՐՄԱՆ ԵՐԿԻՐԸ»

Աքադի չորրորդ տիրակալ Նարամ-Սուենը (Ք.ա. 2236-2200թթ.) Եփրատի և Տիգրիսի հոսանքներն ի վեր ձեռնարկում է բազմաթիվ արշավանքներ և որոշ հաջողություններ ունենում: Սակայն ի վերջո հաղթանակներն ուղեկցում են Հայկական լեռնաշխարհի զորքերին և նրանց դաշնակիցներին, իսկ միջագետքյան բռնակալն ընկնում է հայոց քաջարի մարտիկների սրից...

Պատերազմի առաջին շրջանը

Ըստ այսօր վերականգնվող ժամանակագրության, Նարամ-Սուենի հյուսիսային արշավանքներից առաջինն ուղղված էր Արման (Սուբուր, Սուբարտու) երկրի դեմ, որի ընթացքում երկու զորքերի միջև ճակատամարտ է տեղի ունեցել Թալմուս բնակավայրի մոտ (ժամանակակից Մոսուլից 40 կմ հյուսիս, Խոշր գետի ափին), հավանաբար, Սուբուր-Արմանի հարավային սահմանի մոտ: Ակնհայտ է, որ հակառակորդին երկրի կենտրոնական շրջաններ ներխուժել թույլ չտալով՝ Արմանի բանակի հրամանատարությունը ձգտում էր երկիրը զերծ պահել ավերածություններից:

Համարձակորեն հակառակորդի դեմ շարժվելը և սահմանային շրջաններում վճռական ճակատամարտով նրա առաջխաղացումը կասեցնելը մի կողմից վկայում է Արմանի ռազմական (նաև՝ քաղաքական) հզորության, մյուս կողմից՝ հայկական ռազմարվեստի զարգացման բարձր մակարդակի մասին: Ք.ա. III հազարամյակում ռազմարվեստի, ինչպես նաև ռազմափրավական մտքի զարգացման կարևոր վկայություններից է նաև, որ հզոր հակառակորդի դեմ պայքարում Արմանի Ռիշ-Թեշուբ արքային կարճ ժամանակում հաջողվում է Աքադի բռնակալի կամայականություններից դժգոհ երկրների միասնական ճակատ ձևավորել: Ավելին, հյուսիսում Նարամ-Սուենի դեմ կազմված առաջին հզոր ռազմական դաշինքը ղեկավարում է հենց Արմանը: Ի դեպ, հայտնի է, որ Ռիշ-Թեշուբի առաջնորդությամբ մարտնչում էին դաշնակից տասնյոթ երկրների¹ զորքերը: Դատելով Սուբուր-Արմանի հարավային սահմանի մոտ ճակատամարտերի կրկնվելուց՝ պետք է ենթադրել, որ առաջին ճակատամարտերն ավարտվել են Նարամ-Սուենի պարտությամբ, քանզի հակառակ դեպքում, նա կչարունակեր առաջխաղացումը:

Պատերազմի երկրորդ շրջանը

Եվս մի շարք արձանագրություններ վկայում են Սուբուր-Արման երկրի հարավային Ազուխինում բնակավայրի մոտ տեղի ունեցած ճակատամարտի կամ մի քանի ճակատամարտերի մասին: Ռազմական գործողությունների այս փուլում Նարամ-Սուենն Ազուխինումի մոտ ժամանակավոր հաջողության է հասնում: Թեև Բրաք հնավայրի տարածքում (Հյուսիսային Միջագետքում) կառուցած ամրոցը հենակետ դարձնելով՝ Նարամ-Սուենը մի քանի արշավանք է ձեռնարկում դեպի շրջակա տարածքները: Նա հասնում է մինչև «ակունքը Տիգրի-

¹ Հնագույն բնագրերում «երկիր» են կոչվում ինչպես երկրները, այնպես էլ նահանգները, գավառները, քաղաք-պետությունները:

սի (և) ակունքը Եփրատի» (Ամիդ/Դիարբեքիրից մոտ 25 կմ հյուսիս-արևելք), ուր իր պատկերաքանդակով և արձանագրությամբ կոթող է թողնում:

Հայկական Տավրոսի լեռնազանգված մտնելը և դեպի հյուսիս առաջանալը համարվել է բացառիկ հերոսություն, ինչը երևում է Նարամ-Սուենի գահակալության տարիները այդ իրադարձություններով անվանակոչելու փաստից: Դրանք վկայում են Տիգրիսի և Եփրատի ակունքները հասնելու, Սուբուր-Արմանի դեմ պատերազմի, Արևմտյան Տիգրիսի ակունքներում գտնվող Աբարնում (Ամարնում) երկրի դեմ արշավելու մասին: Ընդ որում, նրա արձանագրություններում մատնանշվում է Սուբուր-Արման երկրի գտնվելու վայրը՝ «Վերին ծովի ափերին», այսինքն՝ Վանա լճի ավազանում:

Եփրատի վերին հոսանքի երկրները արշավելու մասին է պատմում Նարամ-Սուենի ամենածավալուն արձանագրություններից մեկը, որում Արմանը ներկայանում է որպես աննվաճ երկիր:

Պատմական տեղեկանք. «Քանի որ երբևէ՝ մարդկության արարումից ի վեր, ոչ մի թագավոր չէր կարողացել նվաճել Արմանն ու Էբլան,

Ներգալը¹ (իր) զենքով ճանապարհ բացեց Նարամ-Սուենի՝ հզորի համար, և տվեց նրան Արմանն ու Էբլան:

Եվ նա տվեց նրան Ամանուր՝ Մայրիների լեռը, ու Վերին ծովը...

Երբ Դագանը² որոշեց ճակատագիրը Նարամ-Սուենի՝ հզորի, նրա ձեռքը հանձնեց Ռիդ/2-Թեշուբին (Ռիդ/2-Ադադին)՝ Արմանի արքային,

և (երբ) նա (Նարամ-Սուենը) անձամբ հաղթեց նրան իր (պալատի) մուտքի կենտրոնում,

նա (Նարամ-Սուենը) իր արձանը քանդակեց դիորիտից և նվիրեց (այն) Սին (Լուսնի) աստծուն:

Այսպես է ասում Նարամ-Սուենը՝ հզորը, արքան (աշխարհի) չորս կողմերի. «Դագան աստվածը տվեց ինձ Արմանն ու Էբլան, և ես հաղթեցի Ռիդ/2-Թեշուբին՝ Արմանի արքային»:

RIM-SGP, էջ 132-135; Մովսիսյան, 2005, էջ 151-152

Արձանագրության շարունակության մեջ նշվում է նվաճված տարածքում ամրոց կառուցելու և Նարամ-Սուենի պատկերով ու արձանագրությամբ կոթող կանգնեցնելու մասին: Վերջին երկու միջոցառումները, ամենայն հավանականությամբ, կապվում են Թելլ Բրաք և Փիր-Յուսեյն հնավայրերի հետ:

¹Ներգալը միջագետքյան դիցաբանության անդրաշխարհի աստվածն է:

²Արևմտասեմական աստված (աքադական, ուգարիթյան աղբյուրներում՝ Դագան, փյունիկյանում՝ Դագոն), աքադական դիցաբանության մեջ համարվել է ռազմի, գերագույն աստված:

Ռազմական դաշինքը

Արման (Արմանի) երկիրը հիշատակվում է Ք.ա. II հազարամյակում գրի առնված «Նարամ-Սուենն ու իր թշնամիները» անվանումը ստացած խեթերեն բնագրում, որը հաղորդում է միջագետքի արքայի դեմ ելած տասնյոթ երկրների դաշնության մասին: Դաշնակից 17 երկրները տարածված են եղել Փոքր Ասիայի կենտրոնից մինչև Ուրմիո լճի ավազանի հարավային շրջանը, իսկ Արմանը գտնվել է Արևմտյան Տիգրիսի սնման տարածաշրջանում:

Նարամ-Սուենի՝ Ամիդի շրջան մտնելը, հուշակոթող թողնելը և արձանագրությունները, թերևս, վկայում են նրա ունեցած ժամանակավոր հաջողության մասին, ինչը, սակայն հաղթանակ չէր դաշինքի նկատմամբ: Նարամ-Սուենի դեմ դաշնակցած տասնյոթ երկրների մասին է պատմում նաև «Քութայի արքայի լեգենդը» անունով հայտնի բնագիրը, որում արդեն դաշինքի առաջնորդ է հիշատակվում Ուրմիո լճի հարավում գտնվող Լուլլուբում երկրի արքա Անուբանինին: Դաշնակից երկրների 90 հազարանոց բանակի տիրապետության տակ էին միավորվել Փոքր Ասիայի կենտրոնից մինչև Էլամ (հարավարևմտյան Իրան) ընկած տարածքները, այսինքն՝ գրեթե նույն տարածքը, որը զբաղեցնում էր Արման երկրի ղեկավարած տասնյոթ երկրների դաշինքը:

Նշանակում է՝ դաշինքի ղեկավարումն անցել էր Արմանից Լուլլուբումին (որոշ ժամանակ անց էլ այն կփոխանցվի Կուտիական երկրին), ինչը պայմանավորված էր դաշինքի կառավարման համակարգով:

Հայկական լեռնաշխարհի տարածքներից բնագրում հիշատակվում են Ուման-Մանդան (Վանա լճից հյուսիս և հյուսիսարևելք), «Ծովերը» (իմա՝ Վանա և Ուրմիո լճերը), Գուտիումը (Կորդվաց աշխարհը Վանա լճի հարավում), ընդ որում, նշվում է, որ բոլոր զորքերը հավաքվել էին «Սուբարտուի կենտրոնում», այսինքն՝ Վանա լճի ավազանի կենտրոնական մի վայրում:



Նարամ-Սուենի կոթողը Ամիդի շրջանից

Անուբանինիից մեզ է հասել ժայռափոր կոթող՝ պատերազմի Ինանա-Իշտար դիցուհու և իր պատկերով ու աքաղերեն արձանագրությամբ, որում նա ներկայանում է «*հզոր արքա, արքա Լուլլուբունի*» տիտղոսներով: Չափազանց վնասված արձանագրության մեջ հիշատակվում են Վերին և Ներքին ծովերը (Վանա լիճը և Պարսից ծոցը):



Անուբանինիի կոթողը իր և հաթանակի դիցուհու պատկերով

Աստվածների նզովքը

Նարամ-Սուենի մասին «Քութայի արքայի լեգենդը» ստեղծվել է շուներների միջավայրում, այնտեղից տարածվել նաև Փոքր Ասիայում և Ք.ա. II հազարամյակում գրի առնվել խեթերենով: Այն ենթարկվել է գեղարվեստական մշակման՝ ճշգրիտ պահպանելով Ք.ա. XXIII դ. իրադարձություններն ու հատուկ անունները: Բնագրի մեզ հետաքրքրող հատվածում խոսքն ասվում է Նարամ-Սուենի անունից:

Պատմական տեղեկանք. «Երբ եկավ առաջին տարին, ես ուղարկեցի 120 հազար զորք, բայց ոչ ոք կենդանի չվերադարձավ, երբ երկրորդ տարին եկավ, ես ուղարկեցի 90 հազար զորք, բայց ոչ ոք կենդանի չվերադարձավ, երբ երրորդ տարին եկավ, ես ուղարկեցի 60700 զորք, բայց ոչ ոք կենդանի չվերադարձավ, ես այլայլվեցի, շփոթվեցի, մթազնեցի, վշտաբեկ, ուժասպառնվեցի: Այսպես ես ասացի իմ սրտում, սրանք էին իմ բառերը. «Ի՞նչ ունեցա ես՝ իմ թագավորությանը ցույց տալու: Ես արքա եմ, որ չի բերում ծաղկում իր երկրին: Ես արքա եմ, որ չի բերում բարգավաճում իր ժողովրդին...»:

Հատված Նարամ-Սուենի մասին խեթական լեգենդից (84-92-րդ տողեր)

Փաստորեն, Նարամ-Սուենը դաշնակից զորքերի դեմ է ուղարկում երեք բանակ՝ 120 հազար, 90 հազար և 60700 զինվորներով, որոնցից ոչ մեկը չի վերադառնում: Որքան էլ այս թվերը վիպականացված լինեն, Միջագետքում և Փոքր Ասիայում տարածված այս բնագիրը (և վերջինիս նախօրինակները) միանշանակորեն վկայում են Հայկական լեռնաշխարհի զորքերի տարած լիակատար ու բացառիկ հաղթանակների մասին:

Եզրակացություն

Հատուկ ուշադրության է արժանի «ոչ ոք կենդանի չվերադարձավ» արտահայտությունը: Եթե մի կողմից ակնհայտ է, որ գործ ունենք վիպական չափազանցության տիպիկ օրինակի հետ, ապա մյուս կողմից այս արտահայտությունը հայոց մարտավարության ակունքների բացահայտման հնարավորություն է տալիս: Ըստ ամենայնի, հնագույն շրջանի հայ զորավարները կիրառել են թշնամու զորքերը շրջափակումներով *լիակատար ոչնչացնելու մարտավարությունը*: Բավական է հիշել, որ լեռնային (լեռնանտառային) կտրտված տեղանք ունեցող Հայկական լեռնաշխարհում այս մարտավարության իրականացման բոլոր հնարավորությունները կային և զորավարները պետք է որ այս հնարքին դիմեին: Աքադի բռնապետի դեմ պայքարում կիրառված ռազմարվեստի մասին նկարագրությունները նոր լույս են սփռում հայոց ռազմարվեստի ակունքների հիմնահարցի վրա և հնարավորություն տալիս նորովի մեկնաբանելու հայոց հաղթանակների մարտավարությունը: Ինչպես հետագայի պատերազմների ու ճակատամարտերի նկարագրություններում կտեսնենք՝ երկիր ներխուժած հակառակորդի ոչնչացման հաստատականությամբ պայքարի ելած հայորդիները բազմիցս հաջողությամբ կիրառել են այս հնարքը: Այն կազմել է Ք.հ. V դարից հայոց ռազմարվեստում տիրապետող դարձած ապստամբական մարտավարության կարևորագույն բաղկացուցիչներից մեկը:

ԿՈՒՏԻԱԿԱՆ ԱՐՇԱՎԱՆՔՆԵՐՆ ԱՔԱԳԻ ԴԵՄ

Ք.Ա. XXIII-XXII ԴԱՐԵՐ

ՀԱՐՅՈՒՐԱՄՅԱ ՏԵՐՈՒԹՅՈՒՆ
ՏԻԳՐԱՆ ՄԵԹԻՇ ԱՌԱՋ

XIX դարում սկսված և մինչ օրս շարունակվող հնագիտական պեղումների արդյունքում Հայկական լեռնաշխարհից շատ մեծ հեռավորության վրա հայտնաբերվում են զենքեր, որոնց ձուլման կաղապարները գտնվել են Հայաստանի հնավայրերում: Երկար ժամանակ անհասկանալի էր մնում, թե ինչու են Հայկական լեռնաշխարհում ձուլված զինատեսակները Ք.ա. XXIII-XXII դարերում հայտնվել Առաջավոր Ասիայի հեռավոր երկրներում...

Հակամարտող կողմերը

Հայկական լեռնաշխահի և հարակից շրջանների 17 երկրների՝ Աքադի տիրակալ Նարամ-Սուենի դեմ կազմավորված դաշինքը սկզբում ղեկավարում էին Արմանի, ապա Լուլլուբունի արքաները: Որոշ ժամանակ անց՝ Ք.ա. մոտ 2200թ. Կուտիական երկիրը ստանձնում է Հին աշխարհի **ամենահզոր** ռազմական դաշինքի զինված ուժերի առաջնորդությունը (տե՛ս քարտեզը):

Կուտիական դաշինքի վտանգն այնքան շոշափելի էր, որ Աքադի տիրակալը դեպի Էլամ (Իրանի հարավ-արևմուտքում) կատարած արշավանքի ժամանակ ոչ թե սովորական դարձած ավերածություններ է գործում, այլ Էլամի արքայի հետ հաշտության ու փոխօգնության պայմանագիր է կնքում՝ փորձելով ձևավորել հակակուտիական միություն: Դա մինչ օրս պատմությանը հայտնի առաջին արձանագրված դաշնագիրն է, որն ունի հետաքրքիր առանցքային ձևակերպում՝ «Նարամ-Սուենի թշնամին իմ թշնամին է, Նարամ-Սուենի բարեկամն իմ բարեկամն է»: Էլամի արքայի մի արձանագրության մեջ կուտիական երկիրը՝ «Կուտու» ձևով, հիշվում է նրա թշնամի երկրների ցանկում, որոնց դեմ պատերազմել է ինքը:

Արշավանքների մեկնակետը

Կուտիական երկիրը գտնվել է Վանա լճի ավազանից հարավ՝ համապատասխանելով հետագա Մեծ Հայքի Վասպուրական և Մուկք աշխարհների հարևանությամբ գտնվող Կորդվաց աշխարհին՝ Հայկական լեռնաշխարհի հարավային երկրամասին: Հնագույն այդ երկրամասի անմիջական հարևանությամբ հիշատակվում են Կադմուխի (Կադմեա կամ Կադմուսի տուն), Բաբխի, Ուրուատրի, Մեհրի և Կուևանու երկրամասերը, որոնք քարտեզի վրա գծում են շրջանագիծ, որի կենտրոնում Կորդուք-Կուտիական երկիրն է: Դրանով ոչ միայն վերականգնվում է մեր հնագույն պատմության փառահեղ մի դարաշրջանը, այլև լուծում են ստանում Հին Արևելքի պատմության ուսումնասիրության բազմաթիվ վիճահարույց հարցեր:

Հետագա դարաշրջանների մի շարք սեպագիր արձանագրություններում ևս Հայաստանը հանդես է գալիս որպես «Կուտիական երկիր», ինչը մեկ անգամ ևս ցույց է տալիս, որ այն Հայաստանի տարանվանումներից մեկն է:

Ռազմական օգնությունը

Իր իշխանության հենց սկզբից Նարամ-Սուենը մեծ հարված էր հասցրել միջագետքյան բնիկ իշխանատոհմերին և քրմությանը՝ առաջիններին զրկելով

տոհմական տիրույթներից, իսկ քրմական կարևորագույն պաշտոններում իր մերձավորներին նշանակելով: Վերջին միջոցառման արդյունքում հնարավոր է դառնում նախադեպը չունեցող սրբապղծությունը. Նարամ-Սուենն իրեն հռչակում է «աստված»՝ կործանելով աստվածների տաճարները և հաստատելով իր անձի պաշտամունքը: Դա առաջ է բերում նոր ընդվզում, որի ճնշման նպատակով փառամուլ բռնակալը գրոհում է շումերների սրբազան Նիպպուր քաղաքի վրա: Ըստ «Աքադի նգովումը» պատմավիպական բնագրի, սրբապղծությունից զայրացած մեծ աստվածները նգովում են Աքադը, իսկ գերագույն աստված Էնլիլը (որի պաշտամունքի կենտրոնը Նիպպուրն էր) լեռներից Աքադի դեմ է ուղարկում կուտիական մեծաթիվ զորքերը:

Այս տողերում պետք է տեսնել շումերական քրմության խնդրանքով կուտիական զորքերի օգնության գալու պատմության վիպականացումն ու դիցաբանական գունավորումը:

Արշավանքները

Եվ օգնությունը չի ուշանում. Միջագետքի կենտրոն են արշավում կուտիական դաշինքի զորքերը, որոնց դեմ պատերազմում էլ ինքնակոչ «աստվածը» սպանվում է:

Կուտիական առաջնորդը Աքադի հարևանությամբ գտնվող արևի պաշտամունքի կենտրոնում՝ Սիպպար քաղաքում կանգնեցրած արձանագրության մեջ ներկայանում է «աշխարհի չորս կողմերի թագավոր» տիտղոսով, որը նա խլել էր պարտված Նարամ-Սուենից: Նույն տիտղոսն է կրում կուտիական առաջնորդի որդին:

Աքադին հյուսիսից սահմանակից է դառնում կուտիական տերությունը: Նա-



Արծաթե գավաթ՝
ռազմի և դիցաբանական պատկերներով
(Քարաշամբ, Նաիրիի ենթաշրջան,
Ք.ա. XXII-XXI դարեր)

րամ-Սուենի որդու՝ միայն «Աքադի արքա» տիտղոսը կրող *Շար-կալի-շարիի* մահից հետո կուտիական գորքերին հաջողվում է տիրանալ Աքադին ու Շուներին և իրենց տերության սահմանը հասցնել Պարսից ծոցի ջրերին: Քիչ անց կուտիական գերիշխանությունը տարածվում է նաև Էլամի վրա, որը Նարամ-Սուենի դաշնակիցն էր և պատերազմել էր ընդդեմ կուտիական գորքերի:

Այդ դեպքերից հետո շուրջ յոթ տասնամյակ շարունակվում է հնագույն Հայոց պատմության կարևորագույն փուլերից մեկը՝ գերիշխանությունը Առաջավոր Ասիայի զգալի մասի վրա:

Հաղթանակները

Փաստորեն, կուտիական տերության պատմությունը կարելի է բաժանել երեք փուլերի:

Առաջին փուլում կուտիական գորքերը հաստատվում են Միջագետքի հյուսիսում և այնտեղից արևելք ընկած շրջաններում (Սիմուրրում, Լուլլուբում, Ուրբիլում և այլն): Այս փուլը ժամանակագրորեն համընկնում է Նարամ-Սուենի իշխանության վերջին տարիների հետ:

Երկրորդ փուլը կարելի է համարել Նարամ-Սուենի տապալումից մինչև *Շար-կալի-շարիի* մահն ընկած ժամանակամիջոցը: Այդ փուլում կուտիական գերիշխանության հարավային գիծը հասավ Աքադի տերության հյուսիս, հակառակորդ կողմերի միջև տեղի ունեցան մի շարք բախումներ:

Երրորդ փուլում՝ Շար-կալի-շարիի մահից հետո, կուտիական գահակալները տիրանում են Շուներին և Աքադին, ապա նվաճում Էլամը և մինչև տիրակալության ավարտը (շուրջ յոթ տասնամյակ) տիրում են Առաջավոր Ասիայի մեծ մասին:

«Վերածննդի» տերությունը

Հայոց աշխարհից տարածվող՝ *կուտիական* անունով հայտնի տերության ընդհանուր տևողությունը շուրջ հարյուր տարի է կազմել: Տերության *տարածքային ընդգրկման* մասին պատկերացում են տալիս կուտիական դարաշրջանի Միջագետքի ամենահայտնի կառավարիչ Գուդեայի արձանագրությունները: Սկզբնաղբյուրների ուսումնասիրությունը ցույց է տալիս, որ տերության արևելյան սահմանները ներառել են Էլամը, իսկ արևմտյան սահմանները՝ Ամանուսի (Մայրիների) լեռները: Տերության մեջ ընդգրկված է եղել ողջ Միջագետքը՝ Տիգրիսի արևելակողմյան ու Եփրատից արևմուտք



Դիցաբանական էակի արձանիկ կուտիական դարաշրջանի Միջագետքից

ընկած հարակից տարածքներով: Հարավում սահմանը հասել է Պարսից ծոց: Հյուսիսում տերությունը ներառել է Հայկական լեռնաշխարհի բավական մեծ մի հատված (հնարավոր է՝ ողջ լեռնաշխարհը): Գուդեայի բնագրերը հիշատակում են Մենուա լեռները, որոնք վաղուց համադրվել են սեպագիր աղբյուրների Մաննա երկրի (Ուրմիո լճի ավազանի հարավում) և Հին Կտակարանի Միմնի թագավորության հետ (որն Աստվածաշնչի թարգմանություններում հանդես է գալիս «Արմենիա» անվամբ կամ որպես «Արարատյան թագավորություններից» մեկը): Ընդ որում, ուղիղ կապ է դիտարկվում լեռների և Վանի թագավորության արքա Մենուայի անունների միջև: Հայկական լեռնաշխարհին վերաբերող մյուս տարածքը խախտում լեռներն են Եփրատի վերին հովտում, որտեղից բերվել է ոսկի:

Տապալելով աքադական բռնապետությունը և իրենց գերիշխանությունը տարածելով Առաջավոր Ասիայի մեծ մասի վրա՝ Հայկական լեռնաշխարհի Կադմեա տնից սերող տիրակալները լիովին վերափոխում են աքադական վարչական համակարգը և վերականգնում շումերական ավանդական հոգևոր ու աշխարհիկ կարգերը: Վերսկսում են գործել ավագների խորհուրդն ու ժողովրդական ժողովները, որոնք ընտրում էին իշխանավորին:

Հին Հայոց պատմության կուտիական դարաշրջանից մեզ հասած միջագետքյան բնագրերը պատմում են հիմնականում մաքրագործումների և կրոնական բնույթի այլ իրադարձությունների մասին. դա շումերական հոգևոր ավանդույթների վերականգնման դարաշրջան էր, և պատահական չէ, որ «շումերական վերածնունդը» սկսվեց հենց այդ ժամանակ:

Եգրակացություն

*Սուրբ ծեսերի կամ օրենքների երկրից՝ Հայաստանից սերող արքաների տիրապետությունը պայմաններ է ստեղծում **շումերական վերածննդի** համար:*

Հարկ է նշել, որ արդարությունը վերականգնած արքաների մասին հիշողությունը երկար է պահպանվել Միջագետքում. գերիշխանության ավարտից ավելի քան կես դար անց Լագաշ քաղաքի իշխանները շարունակում էին կրել նաև «կուտիական երկրի կառավարիչ» տիտղոսը: Լագաշը դեռևս Ք.ա. XXV-XXIV դարերում հայտնի էր արդարության ու ազատության համար մղվող պայքարի մասին ավանդույթներով, և հենց այդ քաղաքն էր դարձել կուտիական իշխանության պատվարը Միջագետքում:

Այն հարցը, թե ինչու էին XIX դարից սկսված հնագիտական պեղումների արդյունքում Հայկական լեռնաշխարհից շատ մեծ հեռավորության վրա հայտնաբերվում զենքեր, որոնց ձուլման կաղապարները գտնվում են Հայաստանի հնավայրերում, ստանում է իր պատասխանը կուտիական առեղծվածի լուծմամբ: Այդ զենքերը գտնվում էին Հայաստանից մեծ հեռավորության վրա, քանի որ մեր երկրից էին գնացել այդ զենքերը կրող զինվորները:



Միջագետքի կառավարիչ Գուդեայի արձաններից

ԱՊՐԱՅԱԿՈՐ ԱՄԻԱՆ Ք.Ա. XXII դարուն

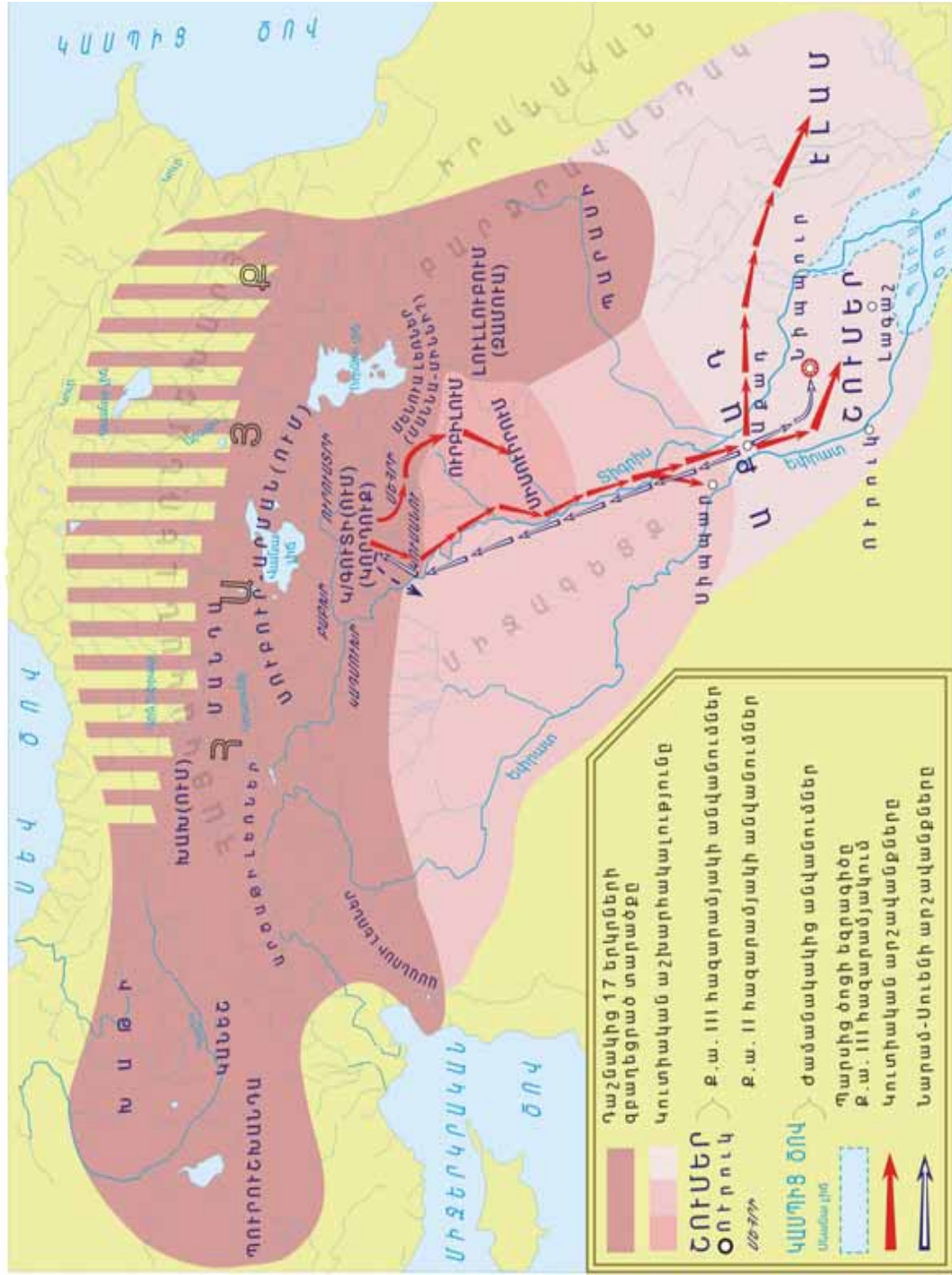

ՀԱՅԱՍՏԱՆԸ ՀԵՏԱԽՈՒՉԱԿԱՆ ՉԵԿՈՒՅՑՆԵՐՈՒՄ

ԴԵՌԵՎՍ Ք.Ա. XXI ԴԱՐՈՒՄ
ԳՈՅՈՒԹՅՈՒՆ ՈՒՆԵԻՆ ՇՏԱԲՆԵՐ
ԵՎ ՄՇՏԱԿԱՆ ԲԱՆԱԿ

Ապիլլաշան ինքն իրեն զարդարել էր ոսկով, արծաթով, կարմե-
ռով ու լաջվարդով, և նա բազմել էր բարձր դրված գահին՝
զարդարված ճոխ հագուստներով: Նա դրել էր ոտքը ոսկյա աթո-
ռակի (ոտքի պատվանդանի) վրա (և) չչարժեց ոտքը իմ ներկա-
յությունից:

Արադմու հետախույզի զեկույցից

Ռազմաքաղաքական իրադրությունը

Ութուխեգալի իշխանությունը կարճ է տևում: Նրա մահից հետո գերիշխանությունն Ուրուկից անցնում է Ուր-Նամմուխին, որն էլ դառնում է Ուրի III հարստության (Ք.ա. 2112(°)-2003թթ.) հիմնադիրը: Ուր-Նամմուխից մեզ է հասել այսօր աշխարհում հայտնի հնագույն օրենսգիրքը:

Ուրի III հարստության արքաները վերցնում են քաղաքական տիրակալների «Շումերի և Աքադի արքա» տիտղոսը: Ստեղծվում է հսկա բյուրոկրատական ապարատով պետական համակարգ, որը նպաստում է հինարևելյան տիպի բռնապետության վերջնական հաստատմանը: Հարստության երկրորդ արքա Շուլգիից սկսած՝ բոլոր արքաները կրում էին «աստված» տիտղոսը:

Արտաքին քաղաքականության մեջ Ուրի III հարստությունը զգալիորեն զիջում էր քաղաքական արքաներին: Նրանց արձանագրություններում բազմիցս հիշատակվում են Տիգրիսի հոսանքով վեր կատարած արշավանքները, որոնց ընթացքում, սակայն, ավելի հյուսիս՝ դեպի Հայկական լեռնաշխարհ, Ուրի III հարստության արքաներին չի հաջողվել թափանցել:

Արշավանքները

Եփրատի հոսանքով դեպի հյուսիս կատարած արշավանքներում Ուրի III հարստության արքաները տիրելով Մարիին՝ կարճ ժամանակով իրենց իշխանությանն են ենթարկել Էբլան և Ուրշուն, շինարարություն են իրականացրել Թելլ Բրաք հնավայրի տարածքում: Վերջինս գտնվում էր Սուբուր-Արմանի հարավային սահմանի մոտ:

Արմանը մնում է Ուրի III հարստության արքաների վտանգավոր այսոյանը:

Այդ են վկայում հարստության երկրորդ արքա Շուլգիի ժամանակվա հետախուզական փաստաթղթերը, որոնցում Արմանը ներկայանում է հզոր ու բարգավաճ երկիր: Նամակներից մեկում հետախույզ Արադնուն



Մարտական կացին
(Քարաշամբ, Ք.ա. XXII-XXI դարեր)

Շուլզի արքային հաղորդում է, որ Արմանի տիրակալն ուներ «արշավանքի տուն» (ներկայիս եզրաբանությամբ՝ «գլխավոր շտաբ»), որի պատերը զարդարված էին թանկարժեք մետաղներից ու քարերից պատրաստված զինատեսակներով: Այս նկարագրությունն ակնհայտորեն հիշեցնում է Վանի թագավորության (Բիայնիլի, Արարատ-Ուրարտու) պալատների ներքին հարդարանքը, որի ներսի պատերը ևս զարդարվում էին զանազան զինատեսակներով:

Պատմական տեղեկանք. «Իմ արքային ասացեք. այսպես է ասում քո ծառա Արադմուն.

Դու հանձնարարել էիր ինձ, քանի որ ես ուղղություն էի վերցրել դեպի Սուբիր երկիր, ապահովել գավառային հարկերը, ճշգրիտ տեղեկացնել տարածքների վիճակի մասին և երաշխավորել դրանց հնազանդությունը՝ խորհրդակցելով Ապիլլաշայի՝ «Ժողովի իմաստունի» հետ, որ նա կարողանա Սուբիրի ժողովրդին դարձնել հնազանդ:

Երբ ես մոտեցա պալատի դարպասին, ոչ ոք չհարցրեց ողջությունն իմ տիրոջ: Նրանք, որ նստած էին, չկանգնեցին կամ չխոնարհվեցին:

Երբ ես մոտեցա (ես տեսա, որ) նա ուներ... «արշավանքի տուն», ուր կանգնեցված էին ոսկով, արծաթով, կարմեղով ու լաջվարդով զարդարված քերոցներ(?) և նիզակներ, որը բռնում էր մեկ հեկտար տարածք: Ապիլլաշան ինքն իրեն զարդարել էր ոսկով, արծաթով, կարմեղով ու լաջվարդով, և նա բազմել էր բարձր դրված գահին՝ զարդարված ճոխ հագուստներով: Նա դրել էր ոտքը ոսկյա աթոռակի (ոտքի պատվանդանի) վրա (և) չչարժեց ոտքը իմ ներկայությունից:

Աջ և ձախ կողմերում զինվորները (?) տեղակայվել էին, ամեն կողմում հինգ հազար: Նա նրանց կերակուր էր հատկացրել 6 գիրացրած ցուլ և 60 գիրացրած խոյ...

Դարպասի մոտ խիստ հարցաքննելուց հետո ոչ ոք անգամ չհրավիրեց ինձ ներս մտնել: Երբ ես վերջապես մտա, ինչ-որ մեկը բերեց ինձ կարմիր ոսկուց ճարմանդներով զարդարված աթոռ և ասաց ինձ՝ «Նստիր»: Ես պատասխանեցի. «Ես այստեղ եմ՝ կատարելու իմ արքայի հանձնարարությունները: Ուստի ես չեմ նստի»:

...ին տիրակալի զինվորները շրջեցին իմ սեղանը, ես սարսափեցի և իմ մարմինը սարսռաց»:

Հատվածներ Արադմու հետախույզից Շուլզի արքային ուղղված գեկույցից

Բանակն ու հաղթարշավները

Հայոց աշխարհի տիրակալը նստում էր ոսկե գահի վրա՝ ոտքերը դնելով ոսկե աթոռակին: Հետաքրքրական է, որ նամակը պահպանել է հայոց արքունիքում դիվանագիտական էթիկայի պահպանման ուշագրավ մի տեղեկություն,

որը հետևյալն է: Երբ կատարվում էր օտարերկրյա դեսպանի ընդունելություն, չնայած վերջինիս՝ թշնամի երկրի ներկայացուցիչ լինելուն, նրան առաջարկվում է ոսկե աթոռ...

Չափազանց կարևոր է, որ միջազգետքյան հետախույզը հաղորդում է Սուբուր (Արման) երկրում Ք.ա. XXI դարում սեփական մշտական արհեստավարժ (պրոֆեսիոնալ) բանակի գոյության մասին: Թերևս հենց «արշավանքի տան» հարևանությանը տեղակայված էր տասը հազար զինվորներով մեծ զորակայան: Նշվում է նույնիսկ արքունիքից տրամադրվող օրական պարտադիր կերակրաչափը. «6 գիրացրած ցուլ և 60 գիրացրած խոյ (տարբերակ՝ ոչխար)»... Հիշենք, որ Սարգոն Աքադացու մշտական բանակի դեմ ի զորու էր եղել մարտնչելու միայն Արմանի բանակը. դա նշանակում է, որ Հայկական լեռնաշխարհում մշտական բանակը կարող էր ստեղծված լինել դեռևս Ք.ա. XXIV դարում:

Պատասխան նամակում Շուլգի արքան հանձնարարում է Արմանի «մեծ մարդկանցից», այսինքն՝ Ավագների ժողովի անդամներից «իմանալ նրանց խոսքը», ինչը ցույց է տալիս, որ պետական կառավարման մեջ դեռևս Ք.ա. XXVIII-XXVII դարերից (Արատտա) հայտնի արքային կից բարձրագույն խորհրդակցական մարմինը («Ավագների ժողովը») շարունակում էր գոյություն ունենալ նաև հազարամյակի վերջում: Ընդ որում, մարտադաշտում իրենց զորքի զինական ուժը ցույց տված ավագները («մեծ մարդիկ») վաստակել էին իրենց «խոսքը» լսելի դարձնելու իրավունքը: Այդ ուժի դեմ չէր կարելի պատերազմել մյուս՝ կազմակերպչական առումով ցածր մակարդակ ունեցող զորքերի դեմ նախատեսված պայքարի եղանակներով:

Ք.ա. XXI դ. ևս Արմանը շարունակում է մնալ հզոր տերություն: Այդ մասին ևս վկայում են միջազգետքյան հնագույն բնագրերը: Դարավերջին, երբ Ուրի III հարստության բռնակալական իշխանությունը չարիք էր դարձել Միջազգետքի և շրջակա տարածքների ժողովուրդների համար, ապստամբ ժողովուրդներին կրկին օգնության են գալիս Արմանի զորքերը, որոնք, դաշնակցած Էլամի (հարավարևմտյան Իրան) բանակների հետ, կործանում են Ուրի III հարստության բռնապետությունը՝ հավատարիմ մնալով բարեպաշտ ազատարարի իրենց վեհ առաքելությանը...

Եզրակացություն

Ք.ա. XXI դ. Հայկական լեռնաշխարհում վկայված են և՛ ռազմական գործողությունները համակարգող յուրօրինակ շտաբի, և՛ մշտական կանոնավոր բանակի գոյության փաստերը: Դրանցով հասկանալի են դառնում ինչպես Ք.ա. III հազարամյակի երկրորդ կեսում, այնպես էլ Ք.ա. II հազարամյակում Հայոց զինուժի բացառիկ հաղթանակները:

ՄԵՏԱՂԱԳՈՐԾՈՒԹՅՈՒՆԸ, ՄԱՐՏԱԿԱՌՔԵՐՆ ՈՒ ՌԱԶՄԱԿԱՆ ԳՈՐԾԸ ՀԱՅԿԱԿԱՆ ԼԵՌՆԱՃԽԱՐՀՈՒՄ

Ք.Ա. II ՀԱԶԱՐԱՄՅԱԿՈՒՄ

Համաձայն միջազգետքյան, արևելամիջերկրածովյան, եգիպտական և փոքրասիական սկզբնաղբյուրների, մետաղագործության հայրենիք Հայկական լեռնաշխարհը Ք.ա. III, հազարամյակից Մեծամորի և այլ կենտրոնների մետաղագործական արտադրությամբ մասնակցում էր միջազգային առևտրին:

Ք.ա. XX-XVIII դարերում Առաջավոր Ասիայի հյուսիսում գործում էր մետաղի առևտրի՝ Փոքր Ասիայի Քանեշ քաղաքից (Կեսարիայից մոտ 20 կմ հյուսիս-արևելք) Աշուր ուղիղ զծով շուրջ 1000 կմ ձգվող մայրուղին, որի մասին տեղեկանում ենք հատկապես Քանեշից հայտնաբերված բազմաազար ասուրագիր կավե սալիկներից:

Տեղեկանք. Ք.ա. XX-XVIII դդ. Քանեշի և Քանեշ-Աշուր մայրուղու հետ կապի մեջ են եղել Հայկական լեռնաշխարհի արևմտյան ու հարավային շուրջ քառասուն կենտրոններ՝ Աբարնա, Դեգիշանա (Դեգիք), Էլուխութ, Թեգարամա (Թոգարմա, Թորգոմա տուն), Թուգրիշ (Տուգրիշ), Խախուն, Ծուփանա (Ծոփք), Նիհիրիա, Շամուխա, Շուբարի (Արման-Սուբուր) և այլն:

Քանեշի առևտրական բնագրերում հիշատակվում են բազմատեսակ մետաղներ (ոսկի, արծաթ, պղինձ, անագ), այդ թվում՝ երկաթ:

Նշենք, որ սա ձուլման եղանակով հանքաքարից ստացվող երկաթի առաջին գրավոր հիշատակությունն է պատմության մեջ:

Այս առումով ուշագրավ է անգլիացի ականավոր հնագետ Գորդոն Չայլդի վաղդինաստիական Միջագետքի մետաղագործության մասին ուսումնասիրություններից ստացված եզրակացությունը, ըստ որի հանքաքարից երկաթի ստացման գյուղը կատարել են Հայաստանի բնիկները, որոնք այն գաղտնի են պահել մինչև Ք.ա. II հազարամյակի վերջը:

Պատմական տեղեկանք. «Երբեմն հանդիպում են անգամ երկաթյա իրեր: Պարզվեց, որ Ուրի արքայական դամբարաններից գտնված մետաղյա իրերից մեկը պատրաստված էր երկնաքարային (մետեորիտային) երկաթից: Բայց Խաֆաջեից (հնավայր Տիգրիս գետի միջին հոսանքում-հեղ.) գտնված դաշույնի շեղբը պատրաստված է բնական հանքաքարից ստացված մետաղից: Ընդ որում, այդ դաշույնը պատրաստի վիճակում բերվել էր Հայաստանից, որտեղ, ինչպես կարելի է դատել ըստ ավելի ուշ իրադարձությունների... հայտնաբերել էին երկաթի ձուլման տնտեսական մեթոդը, որը նրանք, սակայն, մինչև II հազարամյակի վերջը գաղտնի են պահել»:

*Чайлд Г., Древнейший Восток
в свете новых раскопок,
М., 1956, с. 240*

Դա փաստվում է նաև Քանեշի բնագրերի տվյալներով: Վերջիններիս համաձայն՝ ասուրացի առևտրականները փորձում էին մաքսանենգությամբ Հայկական լեռնաշխարհից դուրս բերել ռազմավարական կարևոր նշանակություն ունեցող մետաղներ (հատկապես՝ երկաթ), ինչն արգելել էին լեռնաշխարհի իշխանությունները: Նման փորձ անող ասուրացի առևտրականները բացահայտվել ու մահապատժի են ենթարկվել լեռնաշխարհի սահմաններին գտնվող հսկիչ կետերում: Ի դեպ, սրանք մաքսանենգության և մաքսանենգներին պատժելու առաջին գրանցված դեպքերն են համաշխարհային պատմության մեջ...

Մեզանից շուրջ չորս հազար տարի առաջ հայկական պետական կազմավորումներում հստակորեն գիտակցվում էր **ռազմավարական հունքի նշանակությունը**, իսկ ազգային-պետական գաղտնիք համարվող երկաթի գյուտը, որն ուներ համաշխարհային նշանակություն, դրսի աշխարհի համար անմատչելի է պահվել մի քանի հարյուրամյակ:

Մետաղագործության զարգացումը զինագործության (հետևաբար՝ ռազմարվեստի առաջընթացի) կարևոր նախապայմաններից էր, այդ ժամանակաշրջանի համար, թերևս, կարևորագույնը՝ ձիերի և մարտական ռքերի կիրառման հետ միասին: Ձիերի առաջին հիշատակությունը գրավոր աղբյուրներում վերաբերում է Հայկական լեռնաշխարհի այսօր հայտնի հնագույն պետությանը՝ Արատտա երկրին (Ք.ա. XXVIII-XXVII դդ.):

Հնագիտական պեղումներից հայտնաբերված ոսկրաբանական նյութը ցույց է տալիս, որ ձիերի սանձումը Հայկական լեռնաշխարհում կատարվել է դեռևս Ք.ա. IV հազարամյակի վերջերին: Ք.ա. III



Սարտակառքի արձանիկ Լճաշենից (Ք.ա. II հազարամյակի կեսեր)

հազարամյակի կեսին ձիու կիրառման հնագիտական ապացույցներ ունենք արդեն Հայկական լեռնաշխարհի հարավային փեշերին և Հյուսիսային Միջագետքում, որոնք նույն հազարամյակի երկրորդ կեսին շատանում են:

Հատկանշական է, որ Միջագետքից գտնված գրավոր աղբյուրներում մարտակառքին լծված ձիու համար հատուկ տերմինն առաջին անգամ օգտագործվում է կուտիական տիրակալների թողած արձանագրություններում, որոնց հայրենիքն, ինչպես նշվել է, Մեծ Հայքի Կորդվաց աշխարհի տարածքն էր:

Այսպիսով՝ մետաղագործության զարգացմամբ և ձիերին լծված մարտակառքերի մուտքով հայ զինագործ վարպետները համաշխարհային ռազմարվեստում իրականացրել են *առաջին հեղաշրջումը*¹: Թերևս, նաև դրանցով էր պայմանավորված ռազմական գործի բնագավառում տեղի ունեցած այն «պայթյունը», որ սկզբնավորվեց Հայկական լեռնաշխարհից Ք.ա. XVIII դ. երկրորդ կեսին երեք ուղղություններով:

¹ Ընդունված է համարել, որ համաշխարհային ռազմարվեստն ապրել է երեք հեղաշրջումների դարաշրջան, որոնք եապես փոխել են մարտադաշտում իրականացվող գործողությունների բնույթը: Դրանք են. 1. ձին մարտադաշտ բերելը և ժամանակագրորեն դրան համընկնող երկաթի զինատեսակների կիրառման սկիզբը (Ք.ա. II հազարամյակ), 2. վառոդի գյուտը և մարտադաշտում հրազենի (մանավանդ՝ հրետանու) կիրառումը (XIII դարից սկսած), որոնք որակապես փոխում են հակառակորդի կենդանի ուժի խոցման մասին ընդունված պատկերացումները, 3. միջուկային և զանգվածային ոչնչացման այլ զենքերի ստեղծումը (XX դար) քաղաքակիրթ մարդկությանը կանգնեցրեց այդ նոր սերնդի զենքերի ավերող հատկությունների գիտակցման անհրաժեշտության առջև:

ՀԱՅԿԱԶՈՒՆՆԵՐԸ՝ ՀԱԿԱԲԱԲԵԼՈՆՅԱՆ ԴԱՇԻՆՔԻ ԱՌԱՋԱՄԱՐՏԻԿ

ԻՄ ԹՇՆԱՄՈՒ ԹՇՆԱՄԻՆ
ԻՄ ԴԱՇՆԱԿԻՅՆ Է

Ք.Ա. XIX դ. վերջին և XVIII դ. սկզբին Միջագետքի հյուսիսում հզորանում է Հին Ասորեստանի մայրաքաղաք Աշուրը՝ իր ազդեցությանը ենթարկելով շրջակա մի շարք տարածքներ (Ջագրոսից մինչև Սիրիայի կենտրոնական շրջանները): Աշուրի արքա Շամշի-Ադադ Ա թագավորը հասել էր Հայկական լեռնաշխարհի Տուգրիշ երկիրը՝ Վանա և Ուրմիո լճերի միջնատարածքի հարավում, սակայն չէր փորձել արշավել լեռնաշխարհի այնպիսի հայտնի իշխանությունների դեմ, ինչպիսիք են Սուբուր-Արմանն ու Կուտիումը (տես՝ քարտեզը):

Դաշինքի վերականգնումը

Հյուսիսային Միջագետքի տիրակալի Հայկական լեռնաշխարհի չարշավելը պատահականության արդյունք չէր:

Հայկական լեռնաշխարհը նվաճողական ոտնձգություններից պաշտպանելու նպատակով միասնական ճակատ կազմելու և ռազմավարական առումով կարևոր հարցերը համատեղ ուժերով լուծելու համար այստեղ հզոր ռազմական դաշինք էր ձևավորվել՝ հավանաբար Սուբարտուի և Կուտիունի գլխավորությամբ: Հին աշխարհի համար բավական *անսովոր էր*, որ այդ դաշինքը երկար ժամանակ գործում էր և վերածվել էր ամբողջ լեռնաշխարհին ու հարևան երկրները օտարների ոտնձգություններից պաշտպանող ամուր կառույցի:

Տեղեկանք. Հատկանշական է, որ դաշինքում դերերը բաշխված էին խիստ որոշակի սկզբունքներով: Ընդ որում, հայկական և ազգակից հնդեվրոպական պետական կազմավորումների միջև դաշնակցային պարտականությունների բաշխման ժամանակ առանձին դժվարություններ չեն ծագում: Հետևաբար, դաշինքը ոչ թե պատահականորեն է ձևավորվել և ժամանակավոր բնույթ ունեցել, այլ երկար ժամանակ գործող ռազմաիրավական համակարգ է եղել: Նրանում առանձին շտկուններ կատարվել են միայն «հերթական» հարևան պետության հզորացման և նոր ուղղությունից սպառնացող վտանգի դիմակայելու հարցերի ծագման դեպքում:

Շամշի-Ադադ Ա-ի մահվանից հետո Աշուրի տերությունն անկում է ապրում, իսկ Միջագետքում գերիշխանության է հասնում Հինբաբելոնյան թագավորության ամենահայտնի արքա Համմուրապին (Ք.ա. 1792-1750թթ.), որը, ընդար-



Սրեր, դաշույններ, մարտական կացիներ և սակրեր Հայաստանի Ք.ա. II հազարամյակի հնավայրերից

ձակելով տերության սահմանները, իր իշխանության ներքո միավորում է ողջ Միջագետքը: Նրա արշավանքների մասին պատմող արձանագրություններում ակնարկներ կան նաև վերոհիշյալ ռազմական դաշինքի զինված ուժերի գործողությունների մասին:

«30-րդ տարվա» արշավանքը

Համնուրապիի մասին մեզ հասած սկզբնաղբյուրներում Հայկական լեռնաշխարհի պետական կազմավորումների մասին հիշատակումները բազմաթիվ են: Հատկանշական է, որ դրանց մեջ մեծ թիվ են կազմում նաև ռազմական գործողությունների մասին հիշատակումները: Մասնավորապես, նրա իշխանության 30-րդ տարում էլամի դեմ արշավանքի ընթացքում, որպես վերջինիս դաշնակիցներ, Համնուրապիի դեմ պատերազմել են Հայոց աշխարհի Սուբարտու (Սուբուր-Արմանի)¹ և Կուտիում երկրամասերի զորքերը, ինչը վկայում է հայաստանյան երկու պետությունների ունեցած միջազգային դերակատարման մասին:

Պատերազմը

Հակամարտությունը շատ արագորեն լարված ու անզիջում բնույթ է ստանում՝ ընդգրկելով տարածաշրջանում շատ թե քիչ կարևոր դերակատարում ունեցող բոլոր ուժերին: Բաբելոնի դեմ գործող լեռնցիների դաշինքի հզորության վկայությունն է տարածաշրջանային գերտերության դեմ պայքարում դաշինքի զորքերի շուրջ մեկ տասնամյակ արժանի դիմադրություն ցույց տալը: Մասնավորապես, դաշինքի գլխավոր երկրները հիշատակվում են նաև Համնուրապիի գահակալության 32-րդ, 33-րդ և 37-րդ տարիների իրադարձությունների կապակցությամբ:

39-րդ տարում, որպես արշավանքների ամփոփում, նշվում է, որ Համնուրապիին հաղթել է իր բոլոր թշնամիներին մինչև Սուբարտու երկիր², այսինքն՝ Արմանը մնացել է աննվաճ:

Արման երկրի հզորության մասին է վկայում այն փաստը, որ Համնուրապին շարունակ հորդորում էր Եփրատի միջին հոսանքում գտնվող Մարիի արքա

¹Հետաքրքիր է, որ էլամից գտնված արձանագրություններում հիշատակվում է «սուբարեցիների ջրանցքը», ինչը կարող է կապվել Համնուրապիի իշխանության 30-րդ տարում հիշատակվող էլամի դաշնակից Արման (Սուբարտու)-ի տարածքի հետ:

²Սուբարեցիները հիշատակվում են այդ ժամանակաշրջանի բազմաթիվ այլ նամակներում ու փաստաթղթերում:

Ձիմրիլիմին գնալ Արման և նրա արքաներին գրավել իրենց կողմը, ինչը, սակայն հնարավոր չի լինում: Հայկական պետական կազմավորումները լիովին անկախ ռազմական քաղաքականություն էին վարում:

Յետաքրքիր է, որ ավելի ուշ Ձիմրիլիմը Համնուրապիին գրած նամակում դժգոհում է, որ դեպի հյուսիս արշավելու համար նա իրեն օգնության է ուղարկել ընդամենը երեք հազարանոց զորք:

Հայոց ռազմարվեստի ակունքների բացահայտման համար կարևոր դիտարկում է օգնական զորքի «ընդամենը» երեք հազարանոց լինելու մասին տեղեկությունը: Հայտնի է, որ Ք.ա. II հազարամյակի առաջին կեսին այս քանակի զորքերն այնքան մեծաթիվ էին համարվում, որ կարող էին ինքնուրույն արշավանքներ էլ իրականացնել: Յետևաբար, եթե այս արշավանքում այդ հսկայական ուժն ընդամենը օժանդակ գործասի դեր է կատարել, ապա պետք է կարծել, որ որքան էլ փոքր եղած լինեն գլխավոր ուժերը, դրանք իրենց ժամանակի համար բավականին մեծաթիվ էին:

Ակնհայտ է, որ մեծաթիվ հակառակորդին դիմակայելու համար դաշինքը ևս մեծաթիվ մարտունակ ուժեր ուներ:

Եզրակացություն

Ք.ա. XVIII դ. առաջին կեսին Հայկական լեռնաշխարհի Հայկազունների գլխավորած պետական կազմավորումներն այնպիսի հզոր ուժ էին, որ ի վիճակի էին տարածաշրջանային գերտերության դեմ պայքար վարել երրորդ երկրի տարածքում: Պատերազմի այս փուլի գլխավոր արդյունքը Բաբելոնի առաջխաղացման կանխումն էր և հակամարտության տեղափոխումը Իրանական բարձրավանդակի արևմուտք, որով բացառվում էր Հայկական լեռնաշխարհի բնակավայրերի ավերումը:

Ք.ա. XVIII դ. ռազմարվեստում կիրառվում է ռազմավարական նախադաշտի (տե՛ս բառարանը) գաղափարը, որը բացառիկ երևույթ է ոչ միայն Հին աշխարհում, այլև միջին դարերում:

Պատահական չէ, որ արդեն իսկ այդ դարի երկրորդ կեսին Հայկական լեռնաշխարհից երեք ուղղություններով տեղի են ունենում արշավանքներ (քասեցիները՝ Բաբելոն, հիքսոսները՝ Եգիպտոս, արիացիները՝ Հնդկաստան), որոնք բոլորն էլ պսակվում են ռազմական բացառիկ հաջողություններով, ինչում կարևոր դեր են խաղում Հայկական լեռնաշխարհում մետաղագործության զարգացումն ու ձիերին լծված մարտակառքերի կիրառումը:

ՄԱՍԻՆԻ ԱՊՈՍՏՈՆԱԿԱՆ ԵՎ ԱՊՈՍՏՈՆԱԿԱՆ ԳԵՂՈՎԱԿՆԵՐԸ

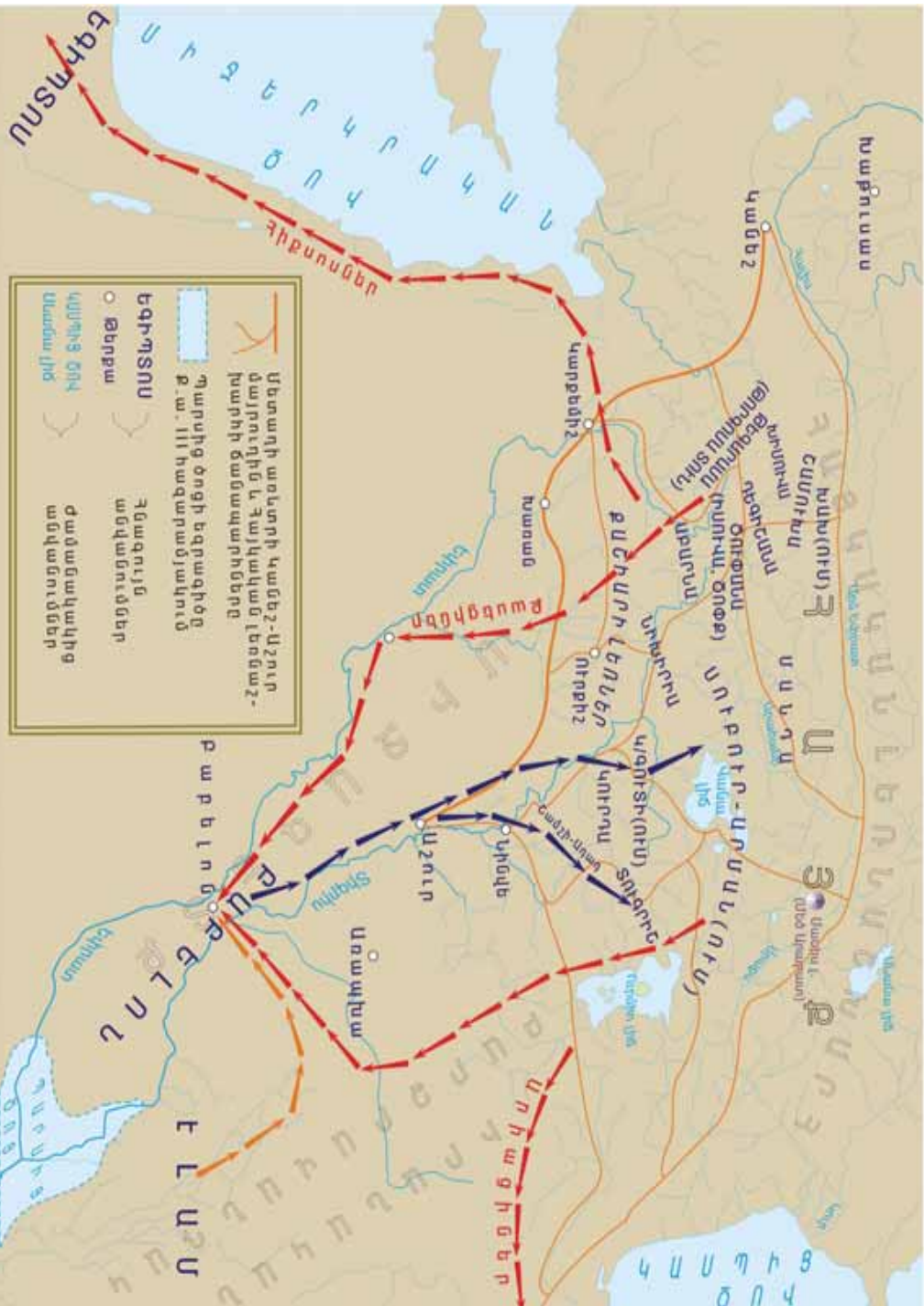

ՔԱՍԵՉԻՆԵՐԻ ԱՐՇԱՎԱՆՔՆԵՐԸ ԵՎ ՏԻՐԱՊԵՏՈՒԹՅՈՒՆԸ ԲԱԲԵԼՈՆՈՒՄ

ԵՎ ԲԱԲԵԼՈՆԻԱՆ ԿՈՉՎԵՉ...
«ՀԱՅԱՍՏԱՆ»

Համնուրապի արքայի որդու՝ Սամսուիլունայի (Ք.ա. 1749-1712թթ.) իշխանության ութերորդ տարում տեղի է ունենում *քասեցիների*¹ առաջին արշավանքը:

¹Քասեցիների անունը հայտնի է նաև քասիթներ կամ կասսիտներ տարբերակներով:

Տեղեկանք. Հին միջագետքյան բնագրերը նշում են նրանց արշավանքի մեկնակետը՝ Քաշու (կամ Քասու) երկիրը: Չգիտես ինչու, առանց համոզիչ հիմնավորման, *քասեցիների* հայրենիքը հաճախ տեղադրվել է Չագրոսյան լեռներում՝ մոռանալով, որ Ք.ա. 1742թ. հետո *քասեցիները* թագավորություն ստեղծեցին Հյուսիսային Միջագետքում, մինչդեռ Չագրոսից դեպի Միջագետքի հյուսիս նրանց տեղաշարժի մասին վկայող որևէ հիշատակություն չկա: Առկա տեղեկությունների համապարփակ և անաչառ ուսումնասիրությունը ցույց է տալիս, որ հիշյալ արշավանքի սկզբնակետ Քաշու երկիրը գտնվել է Խաբուր գետի ակունքներում, ուր ասորեստանյան արձանագրությունները հիշատակում են Քաշիարի¹ լեռները: Քաշիարի լեռները հին հունական ու հայկական աղբյուրներում հայտնի են Մասիուս և Մասիոն անուններով և գտնվել են հետագա Մեծ Հայքի *Հայոց Միջագետքի* տարածքում:

Երանցից մեզ հասած դիցանուններում և այլ հատուկ անուններում առկա է խիստ ընդգծված հնդեվրոպականություն², ինչը կողմնորոշում է դեպի Հայկական լեռնաշխարհ: Ավելացնենք, որ *քասեցիների* հնդեվրոպական ծագման մասին դեռ տասնամյակներ առաջ են հրապարակվել մեծ թվով ուսումնասիրություններ՝ խիստ համոզիչ փաստարկներով: *Քասեցիների* սկզբնատարածքը պետք է փնտրել Հայկական լեռնաշխարհի արևմուտքում և հարավ-արևմուտքում: Ի դեպ, հենց այդ շրջաններում գտնվող Թեգարանա (Թորգոնա տուն), Խիմուվա, Իսուվա (Օոփք) երկրների զորքերը խեթական աղբյուրներում կրում են «քասսիական» անվանումը, իսկ Մասիուս-Մասիոն լեռներն, ինչպես նշվեց, ասորեստանյան աղբյուրներում կոչվում են Քաշիարի (Կաս/շիարի): Մինով բանիվ՝ բոլոր փաստերի համակողմանի քննությունը ցույց է տալիս, որ *քասեցիներն* ունեին հնդեվրոպական ծագում, նրանք կրում էին ոչ թե էթնիկ, այլ տեղանվանակերտ անվանում: *Քասեցիների* հայրենիքը Հայաստանն էր, և նրանց զորքը հայոց ռազմարվեստի և զինագործության նախորդ դարաշրջաններից եկող բարձր ավանդույթների կրողն ու հաջորդ դարաշրջաններին փոխանցողն էր:

Արշավանքները

Քասեցիների արքա-գորահրամանատարն էր Գանդաշը, որը նվաճելով Բաբելոնը՝ յուրացրեց նրա արքաների «աշխարհի չորս կողմերի արքա, արքա Շումերի և Աքադի, արքա Բաբելոնի» տիտղոսաշարը:

Բաբելոնի գրավումից հետո Գանդաշը հասնում է հին Միջագետքի գլխավոր

¹Սեպագրերում -րի վերջավորությունը տարածված տեղանվանակերտ մասնիկ է:
²Սուրիաշ, Բուրիաշ, Մարրուբաշ, Գանդաշ, Թիմիրաշ, Բուգաշ, Դակաշ, Շիմալիա և այլն:

պաշտամունքային կենտրոն Նիպպուր քաղաքը, ուր թողնում է մի արձանագրություն: Օգտվելով *քասեցիների* հաղթանակից ապստամբում և անկախանում են բաբելոնյան բռնապետությունից մի շարք նվաճված պետություններ: Ի դեպ, չի բացառվում, որ Գանդաշի արշավանքի պատճառը եղած լինի նվաճված թագավորությունների օգնության խնդրանքը, ինչի օգտին կարող է խոսել այն փաստը, որ հաղթական արշավանքից և նվաճված երկրների անկախացումից հետո *քասեցիները* հեռանում են Բաբելոնից: Սա հիշեցնում է Ք.ա. XXIII-XXII դդ. սահմանագծին *կուտիական* հաղթարշավը դեպի Միջագետքի կենտրոն, որը կատարվել էր շումերական քրմության օգնության խնդրանքից հետո:

Ակնհայտ է, որ այս դեպքում էլ գործում է պատերազմի իրավունքի նույն համակարգը:

Գահին վերահաստատված Սամսուիլունան կարողանում է ճնշել Հարավային Միջագետքի ազատագրված ապստամբներին, սակայն անգոր է լինում վերատիրանալու Միջագետքի հյուսիսին, ուր իրենց տիրապետությունն էին հաստատել *քասեցիները*:

Անվանափոխությունը

Ավելի ուշ՝ ողջ Բաբելոնյան տերությանը (Բաբելոնիային) տիրելուց հետո, *քասեցիներն* այն վերանվանում են Քարդունիա: Անջատելով վերջավորությունները՝ կստանանք մաքուր տեղանունը՝ Քարդու, որը հարավային Հայաստանի հնագույն անվանումներից է. այդ անվամբ Հայաստանը հիշատակվում է նաև Աստվածաշնչի հին ասորական և հին արաբական թարգմանություններում:

Հատկանշական է, որ Հայկական լեռնաշխարհի և Միջագետքի հնագիտական առնչություններում իր առատությամբ հստակորեն առանձնանում է քասիթական Բաբելոնի դարաշրջանը:



Առյուծի արձանիկ (Օշական, Ք.ա. XVII-XVI դարեր)

Հաղթանակը

Ք.ա. 1742թ. Բաբելոնի վրա կատարած արշավանքից հետո *քասեցիները* Միջագետքի հյուսիսային շրջաններում ստեղծում են իրենց թագավորությունը՝ Թերքա մայրաքաղաքով (տե՛ս քարտեզը): Դրանից հետո Բաբելոնի և *քասեցիների* միջև տեղի են ունենում ընդհարումներ, որոնք էական սահմանային փոփոխություններ չեն առաջացնում:

Ք.ա. 1595թ. *քասեցիների* ու խեթական թագավորության դաշնակից զորքերը գրավում են Բաբելոնը և վերջ դնում Բաբելոնյան առաջին դինաստիայի իշխանությանը: Ի նշան լիակատար հաղթանակի՝ Բաբելոնից գերության է տարվում տեղի գերագույն աստված Մարդուկի արձանը և պահվում մայրաքաղաք Թերքայում:

Ք.ա. XVI դ. սկզբներին Առաջավոր Ասիայում իշխող հնդեվրոպական լեզվաընտանիքին պատկանող ցեղերի ու ժողովուրդների միջև տեղի է ունենում տարածքների ուշագրավ բաժանում:

Բաբելոնի գրավումից հետո Միջագետքի հյուսիսում իշխող քասեցիների արքայատոհմը տեղափոխվում է Բաբելոն:

Ք.ա. XVI դարի վերջերին Հյուսիսային Միջագետքն ու Հայաստանի հարավարևմտյան շրջաններն անցնում են Միտաննիի իշխանության տակ (եգիպտական աղբյուրներում կոչվում է Նահարինա, որը նույնանուն է «Նահիրի» հետ), որի գահը նույնպես գտնվում էր հնդեվրոպացիների ձեռքում: Ք.ա. XV դ. Հայկական լեռնաշխարհի՝ Հայկական Տավրոսից հյուսիս և Արևմտյան Եփրատից արևելք ընկած շրջաններում հիշատակվում է Հայասա (Ք.ա. XV-XIII դդ.) թագավորությունը, որի հիմքում է հայերի հնդեվրոպական լեզվաընտանիքին պատկանող ինքնանվանումը:

Գործում է մի շատ ուշագրավ *հնդեվրոպական համերաշխություն*. Խեթերը, հիմնական ուժը լինելով Ք.ա. 1595թ. արշավանքում, գրավում են Բաբելոնը, սակայն թողնում են *քասեցիներին* իրենք միայն ռազմավարով հեռանալով Փոքր Ասիա: Քասեցիներն իրենց հերթին դարավերջին հրաժարվում են Միջագետքի հյուսիսային լայնածավալ տարածքից՝ հօգուտ միտաննիական հնդեվրոպական արքայատոհմի (որում, ըստ հայկական պատմական ավանդության, նաև Հայկազուններ են ներկայացված եղել) և հեռանում Բաբելոն:

Ստեղծվում է յուրօրինակ համերաշխություն-դաշինք, որի արդյունքում Առաջավոր Ասիայի մեծագույն մասում հաստատվում է հնդեվրոպացիների իշխանությունը:

Քասեցիների արքայատոհմի առաջին ներկայացուցիչը, որ բազմում է Բաբելոնի գահին, Ագում Բ-ն էր: Նա կրում էր «արքա *քասեցիների* և արքայիների,

արքա Բաբելոնի ընդարձակ երկրի..., արքա Ալմանի և Պադանի, կուտիների՝ խելահեղ ժողովրդի արքա...» տիտղոսները: Այս տիտղոսաշարում արտահայտված են նրա տերության սահմանները: Աքադցիները կազմում էին Սիջագետքի կենտրոնի և հարավի բնակչության գերակշիռ մասը: Ալման և Պադան անուններով երկրներ են հայտնի Հայկական լեռնաշխարհի հարավային շրջաններում՝ Ալմանը Վանա և Ուրմիո լճերի միջնատարածքում, Պադիրա-Պադանը՝ Ուրմիո լճի հարավում: Կուտիական երկիրը գտնվել է Մեծ Հայքի Կորդվաց աշխարհ (Կորճայք) նահանգի տարածքում: Այսպիսով, Ազուն Բ-ի տիտղոսը ցույց է տալիս, որ նա տիրել է գրեթե ողջ Սիջագետքին (բացառությամբ հարավային մերձծովյան շրջանների) և Հայկական լեռնաշխարհի առնվազն հարավային կեսին (Քաշու, Կուտիում, Ալման և Պադան):

Նոր հաղթանակներ

Ք.ա. 1450թ. *քասեցիները* նվաճում են Պարսից ծոցի առափնյա շրջանում գտնվող Մերձծովյան թագավորությունը և դառնում ողջ կենտրոնական ու հարավային Սիջագետքի տերերը: Ք.ա. XV դ. վերջին նրանց հաջողվում է տիրանալ նաև Էլամի թագավորությանը (Իրանական սարահարթի հարավարևմուտքում):

Տեղեկանք. Քասեցիների՝ Բաբելոնիայում իշխելու հինգ դար տևած ժամանակահատվածը (Ք.ա. XVI-XII դդ.) ևս կարելի է բաժանել ենթափուլերի՝ հիմք ընդունելով վերը նշված իրադարձությունները.

ա) Ք.ա. 1595թ. - XVI դ. վերջեր՝ տիրապետություն Հայկական լեռնաշխարհի հարավում (գուցե՝ ավելի ընդարձակ շրջանում) և Սիջագետքում (բացառությամբ ծովափնյա շրջանի),

բ) Ք.ա. XVI դ. վերջ - 1450թ.՝ իշխանություն Կենտրոնական Սիջագետքում և հարակից շրջաններում,

գ) Ք.ա. 1450 - 1155թթ.՝ *քասեցիների* իշխանության տարածում մինչև Պարսից ծոց, իսկ որոշ ժամանակ՝ նաև Էլամի վրա:

Սիջագետքում *քասեցիների* հաղթարշավի ռազմական պատմության համար կարևոր է, որ իրենց ինքնատիպությունը պահպանելու խնդրում բժախնդիր լինելով՝ նրանք թույլ չէին տալիս տեղական զորամասերի միաձուլվումը իրենց մարտակառքերի զորամասերին: Ի դեպ, եղած տեղեկությունները վկայում են, որ այս զորամասերը յուրօրինակ *գվարդիական զնդերի* դեր էին կատարում:

Եզրակացություն

Ք.ա. 1742թ. Գանդաշ արքան գրավում է Բաբելոնը, որի շնորհիվ անկախանում են վերջինիս լծի տակ գտնվող որոշ երկրներ: Քասեցիները հեռանում են Բաբելոնից և Միջագետքի հյուսիսում և որոշ կենտրոնական շրջաններում հիմնում պետություն՝ Թերքա մայրաքաղաքով: Ք.ա. 1595թ. խեթական զորքի հետ նրանք արշավում են Բաբելոն, վերջնականապես նվաճում այն և հաստատվում Բաբելոնյան տերության գահին:

Ք.ա. XVI դ. վերջին նրանք հյուսիսային Միջագետքը զիջում են Սիտաննիի իրենց ազգակիցներին, իսկ Ք.ա. XV դ. կեսին գրավում Միջագետքի ծայր հարավը՝ տիրապետության սահմանը հասցնելով մինչև Պարսից ծոց: Նույն դարի վերջին նրանց հաջողվում է տիրանալ նաև Իրանական սարահարթի հարավարևմուտքում գտնվող էլամ թագավորությանը:

Քասեցիները պատմության մեջ առաջիններից մեկը լինելով՝ կատարեցին ձի լծած մարտակառքերով արշավանք: Այն նախորդեց հիքսոսների արշավանքին, որի արշավանքի մեկնակետը ևս Հայկական լեռնաշխարհն էր...

Անշուշտ, մարտակառքերի կիրառումն էր լեռնցիների հաղթանակների գրավականը: Իր դարաշրջանի մարտավարության համար էական նորարարություն հանդիսացող այդ քայլը անչափ դժվարին խնդրի լուծման առջև էր կանգնեցրել Առաջավոր Ասիայի երկրների մեծ մասին:

Համաշխարհային ռազմարվեստում այնքան *նորարարական* էր ձի լծած մարտակառքերի կիրառումը, որ ոչ մի երկիր ի վիճակի չի լինում կասեցնել Հայկական լեռնաշխարհից հորդացող այդ հեղեղը: Ընդ որում, տարածաշրջանի երկրներին այդ անել չէր հաջողվում՝ արշավանքների նախօրյակին նրանց ունեցած ռազմական կամ քաղաքական հզորությունից անկախ:

Բաբելոնիայում իշխելու ժամանակամիջոցում *քասեցիները* փոխում են Բաբելոնյան տերության անվանումը՝ վերանվանելով Քարդու(նիաշ), որը հարավային Հայաստանի հնագույն անվանումներից է: Նվաճելով նոր երկրամասը՝ *քասեցիներն* այն կոչում են իրենց երկրանվամբ. այլ կերպ ասած՝ շուրջ կես հազարամյակ Բաբելոնյան տերությունը կոչվում է... «Հայաստան»:

ՀԻՔՍՈՍՆԵՐԻ ԱՐՇԱՎԱՆՔԸ (Ք.Ա. ՄՈՏ 1710Թ.)

ՁԻ ԼԾԱԾ ՄԱՐՏԱԿԱՌՔԵՐՈՎ՝
ԴԵՊԻ ԵԳԻՊՏՈՍ

Քասեցիների՝ Բաբելոնը գրավելուց շուրջ երեսուն տարի
անց դեպի Եգիպտոս հաղթական արշավանք էին կատա-
րել հիքսոսները: Քասեցիների և հիքսոսների արշավանքների
միջև ուսումնասիրողները հաճախ տանում են կարևոր մի
զուգահեռ՝ երկու արշավանքների բնութագրող կողմն ու ընդ-
հանրությունը *ձիեր լծած մարտակառքերի կիրառումն էր:*

Հիքսոսները

Հիքսոսների հայրենիքը պետք է լիներ կամ հզոր պետություն, կամ փոքր իշխանություններից կազմված հզոր միություն-դաշինք, որոնցից ոչ մեկն էլ առկա չէր արևելամիջերկրածովյան ավազանում: Միջագետքի կենտրոնում և հարավում Հին Բաբելոնյան տերությունն էր, որի արձանագրություններում չի հիշատակվում նման արշավանք ո՛չ իրենց կողմից, ո՛չ արևելքից՝ իրենց տարածքով:

Նշանակում է՝ արշավանքը պետք է մեկնարկեր Յյուսիսային Միջագետքի և Հայկական լեռնաշխարհի տարածքից, որտեղ դեռևս Ք.ա. XXIII-XXII դդ. գործում էր հզոր մի համադաշնություն, որը կործանել է աքադական բռնակալությանը:

Սրան ավելացնենք, որ հետագայում՝ հիքսոսների լծից ազատագրված Եգիպտոսը վրիժառու պատերազմ է սկսում նրանց դեմ՝ հարվածներն ուղղելով Միտաննի երկրի դեմ, ինչից էլ պարզ է դառնում, որ հիքսոսյան արշավանքների մեկնակետը, այլ կերպ ասած՝ հիքսոսների հայրենիքը եղել է Միտաննին (տե՛ս քարտեզը): Վերջինս գտնվում էր Միջագետքի հյուսիսում և Հայկական լեռնաշխարհի հարավում, իսկ այնտեղ իշխում էր հնդեվրոպական ար-



Առյուծների պատկերով ոսկյա թաս (Վանաձոր, Ք.ա. II հազարամյակ)

քայատոհմը (տե՛ս հաջորդ ակնարկը): Հիքսոսյան արշավանքի մեկնակետը Հայկական լեռնաշխարհում տեղադրելու օգտին է վկայում նաև լեռնաշխարհի՝ ձիաբուծության հայրենիքը լինելու փաստը. հիշենք, որ առաջին անգամ գրավոր աղբյուրները սանձված ձիեր են հիշատակում Արատտա երկրում (Ք.ա. XXVIII-XXVII դդ.):

Մասնագետներից շատերը, հենվելով հիքսոսյան հատուկ անունների, տիտղոսների ստուգաբանության, նրանց մարտավարման գործում մարտակառքերի կարևոր դերի և այլ փաստարկների վրա, հիքսոսներին համարում են հյուսիսից եկած հնդեվրոպական լեզվաընտանիքին պատկանող ցեղեր: Հայագիտության մեջ ուշադրություն է դարձվել հիքսոսներին հակ ցեղանվանաձևով եվսեբիոս Կեսարացու (260-339թթ.) հիշատակության վրա՝ այն կապելով Հայք էթնիկական աշխարհի հետ:

Հաղթանակը

Ք.ա. մոտ 1710թ. հյուսիս-արևելքից Եգիպտոս արշավեցին հիքսոսները և տապալեցին ներքին պառակտումներից առանց այդ էլ թուլացած տեղի իշխանությունը: Նրանց հիմնական առավելությունը ընտելացված ձիու և մարտակառքերի կիրառումն էր ռազմական գործում, ինչը մինչ այդ անծանոթ էր Եգիպտոսում: Թերևս, այդ պատճառով է մեզ հասած Եգիպտական աղբյուրում նշվում, որ հիքսոսների կողմից Եգիպտոսի նվաճումը կատարվեց «հեշտությամբ» և, նույնիսկ, «առանց պատերազմի»:

Պատմական տեղեկանք. «Հայտնի չէ, թե ինչու աստված զայրացավ մեր վրա: Արևելքից անսպասելիորեն հայտնվեցին անհայտ ծագումով մարդիկ. նրանք հանդգնորեն գրոհեցին մեր երկրի վրա և հեշտությամբ նվաճեցին այն՝ առանց պատերազմի... Իրենց միջավայրից մեկին նրանք հռչակեցին թագավոր. նրան կոչում էին Սալիտիս: Նա եկավ Մեմֆիս, հարկեր դրեց Վերին և Ստորին երկրների վրա և տեղակայեց զորակայաններ առավել հարմար վայրերում... Հարմար տեղադրություն ունեցող Ավարիս քաղաքը, որ ստացել էր այդ անունը՝ համաձայն հին առասպելի, նա բնակեցրեց ու խիստ անրացրեց, և այնտեղ տեղակայեց զորակայան՝ բաղկացած 240 հազարանոց ծանրազեն զինվորներից»:

Հիքսոսների արշավանքի մասին Եգիպտական քուրմ Մանեթոնի վկայությունը՝ պահպանված Հովսեպոս Փլավիոսի երկրում

Ակնհայտ է, որ մայրաքաղաք հռչակված Ավարիսում հիքսոսների բանակի թվաքանակի մասին մեզ հասած տեղեկությունը չափազանցված, նաև՝ վիպականացված է:

*Դրա պատճառը, հավանաբար, կարճ ժամանակում նրանց ունեցած **հսկայական** ռազմական հաջողություններն էին:*

Սա հիշեցնում է Հայոց ռազմական պատմության հերոսական էջերից մեկի կապակցությամբ միջագետքյան բնագրերի այն տեղեկությունը, որ բռնակալ Նարամ-Սուենը դեպի Հայաստան ուղարկած երեք բանակներից՝ 120 հազար, 90 հազար և 60700 զինվորներով, «ոչ ոք կենդանի չվերադարձավ»: Որքան էլ այս թվերը վիպականացված լինեն, Միջագետքում և Եգիպտոսում տարածված այս բնագրերը միանշանակորեն վկայում են Հայկական լեռնաշխարհի գորքերի տարած լիակատար ու բացառիկ հաղթանակների մասին:

Հիքսոսյան տիրապետությունը Եգիպտոսի համար **չեղավ** ավերի ու ամայացման ժամանակաշրջան: Ընդհակառակը. այս ժամանակաշրջանից հայտնաբերվել են արվեստի **բարձրաճաշակ** ստեղծագործություններ, հայտնի են գրի ու գրականության, մաթեմատիկայի և բժշկության բնագավառի ակնառու ստեղծագործություններ:

Ք.ա. III հազարամյակի վերջից, երբ Եգիպտոսը մտել էր Միջին թագավորության ժամանակաշրջան, մինչև Ք.ա. XVIII դ. վերջերը Եգիպտոսին անհայտ էին բրոնզը (գործածվում էր պղինձը), ձիաբուծությունը, մարտակառքերը: Հիքսոսներն էին, որ եգիպտացիներին ծանոթացրեցին այդ ամենի հետ:

Տեղեկանք. Գերմանացի ականավոր արևելագետ Մաքս Մյուլլերը, ցույց տալով, որ հիքսոսների տիրապետությունը տարածվել է շատ հյուսիս (մինչև Փոքր Ասիա և Հայկական լեռնաշխարհ), գտնում է, որ պատահական չէր Ավարիսի տեղի ընտրությունը. այն պետք է գտնվեր նրանց տերության կենտրոնական շրջանում: Հնարավոր համարելով դա՝ իր հերթին ականավոր ռուս արևելագետ Բ. Ա. Տուրաևը գտնում է, որ «*հիքսոսների դարաշրջանն ունեցել է կարևոր մշակութային նշանակություն. այն առաջին անգամ մեկ քաղաքական օրգանիզմի մեջ է միավորել Եգիպտոսն առաջավորասիական քաղաքակրթության մարզերի հետ*»:

Тураев Б.А., История Древнего Востока, ч. 1, СПб., 1913, с. 257

Հիքսոսները, ըստ Մանեթոնի, ունեցել են երկու դինաստիա՝ Եգիպտոսի պատմության XV և XVI հարստությունները: Նրանք իշխել են ավելի քան մեկ դար՝ մինչև Ք.ա. մոտ 1580թ.:

Մարտավարությունը

Ըստ պահպանված տեղեկությունների՝ հիքսոսները հեռացել են Եգիպտոսից դեպի հյուսիս-արևելք: Ընդ որում, Թեբեի գործերը, որ առաջնորդում էին ապստամբ եգիպտացիներին, պաշարում են հիքսոսների մայրաքաղաք Ավարիսը: Երկարատև պաշարումը ոչինչ չի տալիս եգիպտացիներին:

Այս տեղեկությունը վկայում է, որ հիքսոսների բանակի զինանոցը հարուստ էր ինչպես հարձակողական, այնպես էլ պաշտպանական գործողությունների մարտավարական հնարքներով:

Երկկողմանի հյուծիչ հակամարտությունը կողմերին առավելություն չէր տալիս, և ի վերջո սկսվում են բանակցություններ, որոնք ավարտվում են հաշտությամբ. հիքսոսները համաձայնում են առանց պատերազմի եգիպտացիներին թողնել իրենց երկիրը և վերադառնալ հայրենիք: Այնուհետև եգիպտացիները որոշում են վրիժառու պատերազմ սկսել հիքսոսների տերության դեմ, որը չափազանց երկար է տևում:

Միայն հիքսոսներին պատկանող Պաղեստինի հարավում գտնվող Շարուխեն ամրոցի պաշարումը շարունակվում է վեց տարի...



Մարտակառքի բրոնզե արձանիկ (Լճաշեն, ք.ա. II հազարամյակ)

Եզրակացություն

Ք.ա. XVIII դ. երկրորդ կեսին Հայկական լեռնաշխարհից դեպի հարավ մեկնարկած երկրորդ ռազմական արշավանքը ևս ոչ միայն պսակվել է հաղթանակով, այլև իր հետ բերել ավելի քան հարյուրամյա տիրապետություն և քաղաքակրթական մեծ ազդեցություն Եգիպտոսում:

ՄԻՏԱՆՆԻ ԵՎ ԵԳԻՊՏՈՍ

ԱՐԵՎԵԼՅԱՆ ՄԻՋԵՐԿՐԱԿԱՆԻ ՏԻՐԱԿԱԼՆԵՐԸ

Փոքր Ասիայում, Հայկական լեռնաշխարհի հարավ-արևմուտքում, Միջագետքում և արևելամիջերկրածովյան ավազանում՝ Առաջավոր Ասիայի մեծագույն մասում հաստատվում է հնդեվրոպացիների իշխանությունը, որում կարևոր դերակատարում ունեն Միտաննի թագավորությունը, ըստ հայկական պատմական ավանդության, Հայկազուն հարստությանը պատկանող իր տիրակալներով:

Մի շարք մանր իշխանությունների միավորման հետևանքով Ք.ա. XVI դ. Արևմտյան Խաբուր գետի վերին հոսանքի շրջանում՝ Հայաստանի հարավ-արևմուտքում և Միջագետքի հյուսիսում ստեղծվում է Միտաննի թագավորությունը՝ Վաշշուգանե մայրաքաղաքով (տե՛ս քարտեզը): Միտաննիի պետական կառուցվածքի բնորոշ գծերից էր նրա կազմի մեջ բազմաթիվ կիսանկախ շրջանների և մանր թագավորությունների առկայությունը, որոնք պարտավոր էին տուրք վճարել և մարտիկներ տրամադրել պատերազմների ժամանակ:

Միտաննի թագավորությունը սկսում է էական դերակատարում ունենալ Առաջավոր Ասիայում Ք.ա. XVI դ. վերջերից: Միտաննիի հզորության հիմնադիրներն են համարվում Պարատառնա և Սաուսադատար թագավորները (Ք.ա. XV դ. առաջին կես): Եգիպտոսի, Բաբելոնի, Խեթական թագավորությունների տիրակալների շարքում Միտաննիի արքաները ևս կրում են «Մեծ թագավոր» տիտղոսը:

Նվաճումները

Միտաննիի արքաների ազդեցությունը տարածվել է արևելքում մինչև Առապ-խա (ներկայիս Իրաքի տարածքում գտնվող Քերքուքը), ներառյալ Բոհտան և Մեծ Ջաբ գետերի հովիտները, արևմուտքում՝ մինչև Օրոնտես գետի հովիտը Ասորիքում, Միջերկրականի ծովեզերքը (Ուգարիթ) և Կիլիկյան Տավրոսի լեռնե-րը: Միտաննիի իշխանությունը հյուսիսում տարածվել է առնվազն մինչև Արևմտ-յան Եփրատի և Արածանիի միախառնման շրջանը: Դժվար է ասել, թե մինչև ուր էր տարածվում Միտաննիի ազդեցությունը և իշխանությունը Հայկական լեռ-նաշխարհի հյուսիսային և արևելյան շրջաններում: Միտաննիի արքա Տուշրատտայի (Ք.ա. XIV դ. կեսեր) մի արձանագրությունից եզրակացվել է, որ Միտան-նիի կառավարման համակարգի մեջ մտել են Հյուսիսային Միջագետքն ու Հա-յաստանն ամբողջությամբ: Եգիպտական աղբյուրները վկայում են, որ մարտա-կառքերի համար փայտանյութը Եգիպտոս էր բերվում Նահարինա երկրից, ընդ որում, հիշատակվում են այնպիսի ծառատեսակներ, որոնք աճում են Տրապիզո-նից քիչ հարավ և Արարատի ստորոտներին:

Միտաննիի թագավորները հնդեվրոպական ծագում ունեին: Այդ մասին են վկա-յում նրանց ինչպես հնդեվրոպական անունները, այնպես էլ դիցարանի հնդեվրո-պական բնութագիրը: Բավական է նշել, որ Միտաննիի դիցարանում պաշտվում էին հնդեվրոպական գլխավոր աստվածներ Միթրան (Միիրը), Վարունան, Ինդրան:

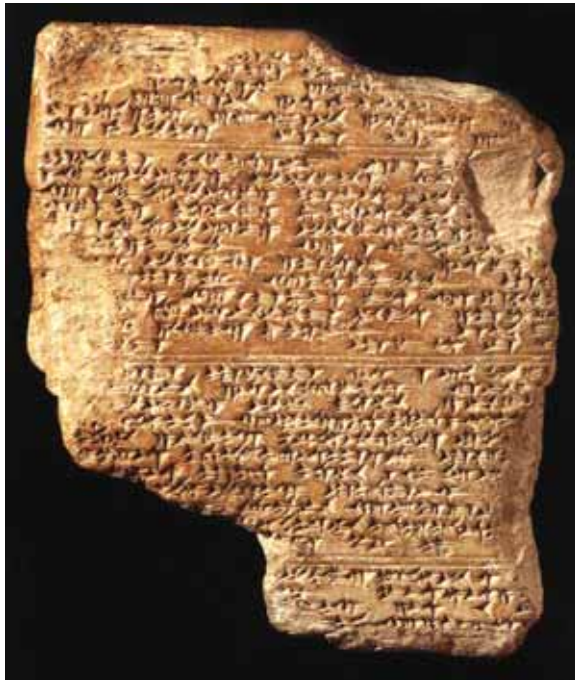

Միտաննիի արքա Տուշրատտայի նամակը Եգիպտոսի փարավոնին

Պատմական տեղեկանք. Մովսես Խորենացու վկայակոչած Հայկազուն նահապետերի ու արքաների ցանկում միավորվել են ոչ թե մեկ արքայատան, այլ տարբեր ժամանակներում Հայկական լեռնաշխարհում գոյատևած մի քանի պետական կազմավորումների տիրակալները: Պարետից սկսվող և Վաշտակով ավարտվող նոր շարքի դարաշրջանը, փաստերի քննությամբ, թվագրվում է Ք.ա. XVI-XIII դդ., որը ճշգրտորեն համապատասխանում է Միտաննի թագավորության ժամանակաշրջանին: Միտաննիի առաջին և վերջին հզոր տիրակալները՝ «Մեծ թագավոր» տիտղոսով, եղել են Պարատառնան և Վասաշատան, որոնց անունները գրեթե նույնանուն են Պարետին և Վաշտակին: Միտաննիի երկրորդ հզորագույն արքայի անունը՝ Sausadatar, Սոսանուէր անվան վաղ տարբերակն է (անվան երկրորդ բաղադրիչը՝ -դատ(ար), նշանակում է «նվեր, տրված, տուր(ք)», օրինակ՝ Տրդատ, Վարազդատ և այլն, առաջին հատվածը՝ Սաւս, գրաբարի աւ>օ օրինաչափության համաձայն, դառնում է Սօս, իսկ ողջ անունը՝ Սօսանուէր):

Հետաքրքրական է նաև, որ հայ նոր պատմագրության հայր Միքայել Չամչյանցի (XVIII դ.) բերած գահաժամկետները (որոնց սկզբնադրյուրը մեզ մնում է անհայտ) գումարելով՝ Պարետ - Վաշտակ շարքի իշխանության տևողությունը ստանում ենք 281 տարի, որը համապատասխանում է Միտաննիի գոյության ժամանակաշրջանին:

Այս ամենը նշանակում է, որ հնդեվրոպական ծագում ունեցող հարավ-հայաստանյան թագավորության տիրակալները հայոց ազգային պատմագրական ավանդույթում համարվել են բնիկ հայ արքաներ՝ Հայկազուններ, ուստի Միտաննի-Նահարինա թագավորությունը պետք է դիտարկել որպես հայոց պատմության անբաժանելի մի մասը:

Պատերազմները

Միտաննիի թագավորությանը վիճակված էր լուրջ ռազմական բախման մեջ մտնել Եգիպտոսի Նոր թագավորության տիրակալների դեմ, քանի որ վերջիններս շարունակում էին հիքսոսների դեմ վրիժառու պատերազմը՝ հարվածներն ուղղելով դեպի Միջերկրական ծովի արևելյան ավազան, ուր հիքսոսյան արշավանքներից հետո գոյացել էին մի քանի պետություններ: Վերջիններիս դեմ հաջողության հասնելով՝ Թութմոս Գ փարավոնը (դեռևս նրա նախնի՝ Թութմոս Ա-ի օրոք՝ Ք.ա. XVI դ. երկրորդ կես, տեղի էր ունեցել եգիպտա-միտաննիական առաջին բախումը) Ք.ա. 1450-ական թթ. անցնում է Եփրատը և բախվում Միտաննիի հետ:

Եգիպտոսի և Միտաննիի պատերազմը մղվում էր Միջերկրական ծովի արևելյան ավազանում գերիշխանության համար: Թութմոս Գ-ն հասնում է

որոշակի հաջողության, սակայն դրությունը փոխվում է նրա հաջորդ Ամենհոթեպ Բ-ի օրոք, երբ Միտաննիի տիրակալ Սաուսադատարը շռնդալից հաջողությամբ հաղթանակներ տանելով՝ արևելամիջերկրածովյան ավազանի մեծ մասն ազատում է եգիպտացիներից՝ այնտեղ ամրապնդելով Միտաննիի իշխանությունը: Ամենհոթեպ Բ-ն բազմաթիվ արշավանքներ է ձեռնարկում Միտաննիի դեմ, որոնք, ըստ էության, փոփոխություն չեն մտցնում ստեղծված աշխարհաքաղաքական իրավիճակում: Ի վերջո, նրա որդին՝ Թուֆմոս Դ փարավոնը (Ք.ա. 1400-1390թթ.), ստիպված էր հաշտություն առաջարկել Միտաննիի արքա Արտադամային: Կնքված հաշտությունը ամրապնդվում է խնամիական ամուսնություններով. մի քանի սերունդ Միտաննիի արքայադուստրերը դառնում էին եգիպտական փարավոնների առաջին տիկնայք, որոնցից ամենանշանավորը Նեֆերտիտին էր: Դաշինքի կնքման համար առավել շահագրգռված էր եգիպտական կողմը:

Եգրակացություն

Եգիպտոսի և Միտաննիի միջև կնքվեց խաղաղության դաշինք, որն ամրապնդվեց խնամիական կապերով, և նրանց միջև հաստատվեցին քաղաքական, տնտեսական ու մշակութային կապեր: Միջերկրածովյան արևելյան ավազանի հարավն անցավ Եգիպտոսի Նոր թագավորության տիրակալներին, իսկ հյուսիսը՝ Հայաստանի հարավում և Հյուսիսային Միջագետքում բարձրագած Միտաննի հնդեվրոպական թագավորությանը, որի տիրակալները հայոց ազգային պատմագրական ավանդույթում համարվում են բնիկ Հայկազուններ...



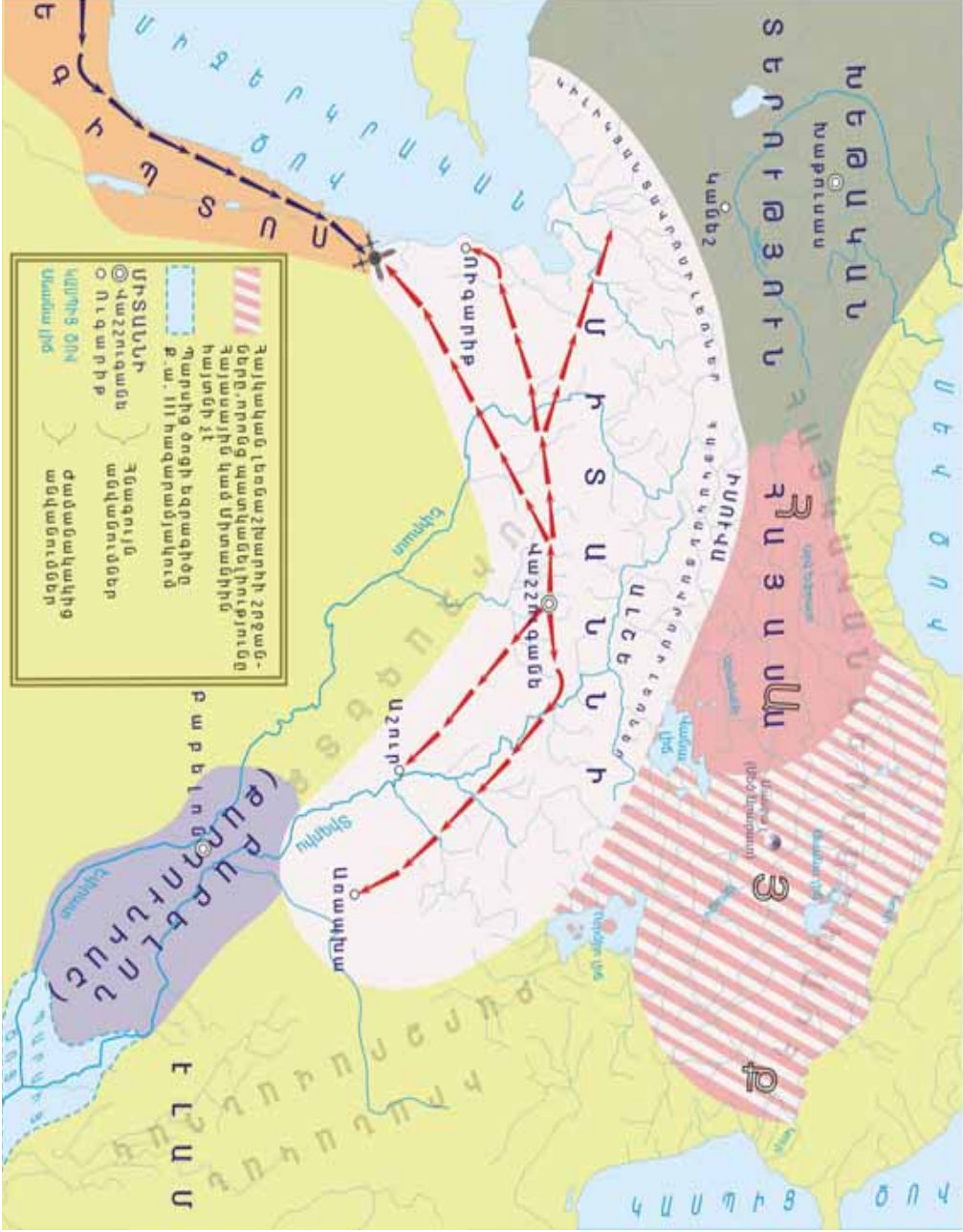

ՄԱՍԻՍԻ ԿԱՐՏԱԿԱՆԱԿՈՒՄ ԵՎ ՍԻԼԿ ՎՈՐՔԻ ԳՐԱԿԱՆԱԿՈՒՄ

ՀԱՅԱՍՏԱՅԻ ՊԱՅՔԱՐԸ ԽԵՌԱԿԱՆ ՊԵՏՈՒԹՅԱՆ ԴԵՄ (Ք.Ա. 1340-1310-ԱԿԱՆ ԹԹ.)

ԱՆՆԻԱՍ

ԿԱՆԽՈՂ ՀԱՐԿԱԾԻ ՌԱԶՄԱԿԱՐՈՒԹՅՈՒՆԸ

Հայկական լեռնաշխարհի արևմտյան շրջանները Ք.ա. XIV դարում միավորված էին Հայասա-Ազգի պետության մեջ: Արևմուտքից և հարավից Հայասայի հարևանը հզորության գագաթնակետին հասած Խեթական թագավորությունն էր:

Խեթական վտանգը չեզոքացնելու նպատակով Հայասայի Հուկկանաս (Խուկկանաս, Ք.ա. 1370-1345թթ.) արքան ռազմական դաշինք է կնքում Խեթերի Սուպիլուլիումաս Ա թագավորի (Ք.ա. 1370-1326թթ.) հետ: Պայմանագիրը կողմերից ոչ մեկին որևիցե առավելություն չէր տալիս, բայց ռազմական առունով ավելի հզոր Խեթական պետությունը սկսում է այն օգտագործել խաղաղ ճանապարհով Հայասա-Ազգիի վրա իր ազդեցությունը մեծացնելու համար: Նման քաղաքականությունը Հայասայում դժգոհություն է առաջացնում:

Ռազմավարությունը

Սուպիլուլիումաս Ա-ն իր գահակալության առաջին տարիներին նվաճողական պատերազմների մի ամբողջ շարք է սկսում: Եռանդուն պետական գործիչ լինելով՝ նա ընդամենը երկու տասնամյակում խեթական պետությունը վերածում է հզորագույն տերության, որը սպառնում էր հարևաններին: Հարավում լայնածավալ նվաճողական պատերազմներ էր սկսել նաև Եգիպտոսը: Անվերջանալի թվացող պատերազմները ապակայունացրել էին ողջ տարածաշրջանը, և վճռական բախումից առաջ երկու գերտերություններն էլ ձգտում էին առավել բարենպաստ դիրքեր գրավել:

Հարավային նվաճումների նախօրյակին ռազմավարական թևերն ամրապնդելու նպատակով Սուպիլուլիումասը պայքար է սկսում թուլացող Միտաննիի դեմ: Միաժամանակ, նա փորձում է առավելագույն օգուտ քաղել խեթական բանակի գլխավոր ուժերն արևելքում կենտրոնացված լինելու փաստից և հսկողության տակ առնել նաև նախկին դաշնակցի՝ Հայասայի տարածքը: Խեթական թագավորի մտադրությունը պարզ էր. հաստատվելով Փոքր Ասիայի մեծ մասում ու մեկ հարվածով հարավարևելյան և արևելյան ուղղությունից հնարավոր սպառնալիքները վերացնելով՝ նա կկարողանար սկսել Միջերկրական ծովի արևելյան շրջանների նվաճումը:

Հայասա-Ազգիում, որն աստիճանաբար նվաճողական քաղաքականության «թիրախի» է վերածվում, հետևում էին անբարենպաստ զարգացումներին և հասկանում էին, որ անհոգ դիտորդի կարգավիճակում մնալը կործանարար է: Սակայն հզորության գագաթնակետին հասած խեթական պետության դեմ միայնակ հանդես գալն անհեռանկարային ձեռնարկում էր:

Հուկկանասի գահակալման վերջին տարիներին Հայասայի քաղաքական դեկավարությանը հաջողվում է օգտվել բարենպաստ իրադրությունից: Հարցն այն է, որ Միտաննիի դեմ պատերազմի պատրաստվող խեթական թագավորությանը ժամանակավորապես ձեռնտու էր Հայասայի չեզոքությունը, և այս հանգամանքը հայասացիները օգտագործում են հօգուտ իրենց:

Պատերազմի առաջին շրջանը

Միտաննիի դեմ արշավանքը Սուպիլուլիումաս Ա-ն սկսում է 1345թ.: Արշավանքի հետևանքով կտրուկ փոխվում է ռազմաքաղաքական իրադրությունն ամբողջ տարածաշրջանում: Այն նպաստավոր էր խեթական պետության համար: Խեթական թագավորը գիտեր, որ Հյուսիսային Միջագետքի երբեմնի հզոր

րագույն պետությունը կործանման եզրին է ու Միտաննիում նվաճողին հարուստ ավար էր սպասում: Մեծաթիվ, կազմակերպված ու վարժեցված բանակ ունենալով՝ նա հակառակորդի կողմից անակնկալների չէր սպասում: Ավելին, հաջողության մեջ չկասկածելով՝ Սուպիլուլիունասն արշավանքն արագորեն ավարտելու դեպքում չէր բացառում նաև հարավ-արևելքից Հայասսայի վրա հարձակվելու հնարավորությունը:

Արշավանքի ընթացքում Հայասսայում հակախեթական տրամադրությունները դառնում են տիրապետող: Միտաննիի նկատմամբ տարած հաղթանակով խեթերը արևմուտքից, հարավից և հարավ-արևելքից աքցանի մեջ կառնեին Հայասսան, որի *անկախությունը հարցականի տակ կդրվեր*:

Անկախության պահպանման համար պայքարը գլխավորում է Հայասսայի ամենաեռանդուն գահակալներից մեկը՝ Հուկկանասի հետնորդ Աննիասը (Ք.ա. 1345-1316թթ.): Գիտակցելով քաղաքական զարգացումների վտանգավոր հետևանքները՝ Աննիասն անցնում է Միտաննիի կողմը: Պետության կենտրոնական շրջաններից կտրված խեթական բանակը հայտնվում է ծայրահեղ անբարենպաստ իրավիճակում: Հետևաբար, տարածաշրջանային գերտերությանը ձեռնոց նետած Հայասսայի ռազմաքաղաքական ղեկավարությունն իրադրությունն իրատեսորեն գնահատելով էր դիմում այս քայլին:

Խեթական արշավանքը ձախողելու նպատակով Հայասսայի բանակը դիմում է նախահարձակ գործողությունների և մտնում է խեթական պետության սահմաններն ու գրավում Դանկուվա քաղաքը: Հայասսայի բանակի



Մարտակառքով որսի տեսարան

հաղթարշավը և Միտաննիի զորքերի համառ դիմադրությունը փոխում են ուժերի հարաբերակցությունը: Դժվարին կացության մեջ հայտնված խեթական բանակը ոչ միայն ստիպված է լինում դադարեցնել արշավանքը, այլև հետ է վերադառնում Ասորիքի տարածքով՝ շրջանցելով *հակամարտության գոտին*:

Հայաստկան ճակատում մարտական գործողությունները չեն վերսկսվում ո՛չ հաջորդ տարի և ո՛չ էլ Սուպիլուլիումասի գահակալման հետագա շուրջ երկու տասնամյակների ընթացքում:

Հայասայի դեմ պատերազմի խնդրին չի հասցնում անդրադառնալ նաև Սուպիլուլիումասին հաջորդած Արնուվանդաս Բ-ն (Ք.ա. 1326-1325թթ.): Դա վկայում է Հայասայի տարածաշրջանային քաղաքական դիրքի ամրության և ռազմական հզորության մասին:

Պատերազմի երկրորդ շրջանը

«Սառեցված» հիմնախնդրով որոշում է զբաղվել Սուպիլուլիումասի կրտսեր որդին՝ Սուրսիլիս Բ-ն (Ք.ա. 1325-1303թթ.): Նա իր թագադրմանը հաջորդած յոթ տարիներին մյուս հարևանների հետ հակամարտությունը հաղթականորեն ավարտելուց հետո դիմում է Աննիասին՝ պահանջելով վերադարձնել հոր գահակալության տարիների պատերազմներում վերցված խեթական *ռազմավարն* ու *ռազմագերիներին*:

Նկատենք, որ Հին աշխարհի «բարբարոսական» ռազմական իրավունքի պայմաններում կարող է անհավանական թվալ, սակայն խեթական թագավորի թողած սեպագրերից (այս պատերազմի մասին մեր ունեցած գլխավոր սկզբնաղբյուրից) հայտնի է դառնում, որ ակտիվ ռազմական գործողությունների դադարեցումից ավելի քան քառորդ դար անց Հայասայում խեթական ռազմագերիներ էին մնացել:



Բրոնզեդարյան սուր

Տեղեկանք. Ռազմական իրավունքի տեսանկյունից հարցը եական նշանակություն է ստանում, քանի որ այս և նախորդած ժամանակաշրջանում հակառակորդի մարտիկներին «ընդամենը» գերելն արդեն իսկ եզակի իրադարձություն էր համարվում: Մասնավորապես, լայն տարածում ուներ հակառակորդի դիմադրությունը դադարեցրած մարտիկների ձեռքից զենքը վերցնելն ու նրանց գլուխը մարտադաշտում ջարդելը:

Մերժում ստանալով՝ Մուրսիլիսը ռազմական գործողություններ է սկսում Հայաստայի դեմ: Խեթական բանակը պաշարում է Հայաստայի արևմտյան սահմանների վրա գտնվող Ուրա բերդաքաղաքը: Ուրայի բնակիչները համառ դիմադրություն են ցույց տալիս խեթերին: Տարածաշրջանի հզորագույն բանակը գրեթե մեկ տարի ապարդյուն փորձում էր գրավել բերդաքաղաքը, բայց, անհաջողության մատնվելով, հետ է վերադառնում:

Ուրայի պաշտպանությունը Հայոց պատմության հերոսական էջերից մեկն է:

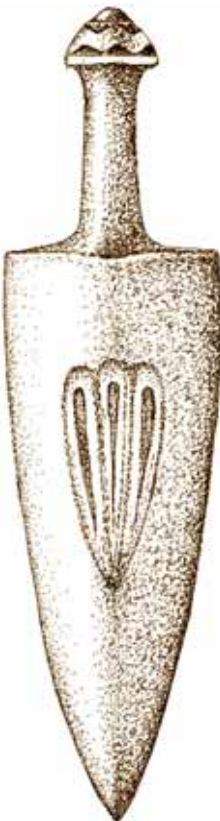

Բրոնզեդարյան դաշույն

Հաղթանակը

Խեթերը հաջորդ տարի կրկին շարժվում են դեպի Հայաստան-Ազգի: Սակայն Հայաստայի բանակն այնպիսի համառ դիմադրություն է ցույց տալիս, որ խեթերն այս անգամ ևս հարկադրված նահանջում են: Այսպիսով, խեթական արշավանքն ավարտվում է նոր անհաջողությամբ:

Հնարավոր չէ պնդել, թե Հայաստայի բանակը վճռական ճակատամարտում է հաղթել երկիր ներխուժած հակառակորդին, սակայն մարտական գործողությունների հաղթական ավարտն անվիճելի է: Նահանջն ինչ-որ կերպ «բացատրելու» համար Մուրսիլիսը հայտարարում է, թե որոշել է իր իշխանության 9-րդ տարեդարձին մեկնել արևմուտք՝ Կումաննի քաղաքում Խեթաթ դիցուհու երկրպագության տոնը կատարելու: Պարտությունից հետո խեթական բանակի նահանջի «քողարկման» փորձերը լուրջ ընդունել չի կարելի, քանի որ ռազմական գործողությունների եռուն շրջանում Կումաննի մեկնելու Մուրսիլիսի մտադրությունը ոչ մի քննադատության չի դիմանում: Տոնը, որը պետք է կատարած լիներ դեռևս Սուպիլուլիումասը, քանիցս հետաձգվել էր և կարող էր ևս մեկ անգամ հետաձգվել: Խեթական արքան կանխամտածված կերպով էր ընտրել նահանջը քողարկելու այդ «հիմ-

նավորումը»: Հայասայի բանակը ռազմավարական նշանակության հաջողության էր հասել, այլ կերպ անհնար է բացատրել պաշտամունքային հարցերը կարևորելու Մուրսիլիսի «բուռն» ցանկությունը:

Խեթական բանակի արևմուտքում գտնվելու պայմաններում՝ ստեղծված բարենպաստ իրադրությունից շտապում են օգտվել խեթերի գրեթե բոլոր հարևանները: Աննիասը զորքը մտցնում է Խեթական թագավորություն, գրավում Իստիտինա (Իշտիտինա) քաղաքն ու պաշարում Կաննուվարան (տե՛ս քարտեզը): Ապստամբում և անկախություն են ձեռք բերում Ասորիքի՝ նախկինում խեթերից կախյալ երկրները: Հարավ-արևմուտքից հարձակում է սկսում Ասորեստանը:

Մուրսիլիսը ստիպված է լինում ուժերը երկու մասի բաժանել: Հայասա-Ազգիի դեմ է ուղարկվում զորաբանակ՝ Նուվանձայի (Նուվանձա) հրամանատարությամբ:

Պատմական տեղեկանք. «Իսկ երբ Աստատա քաղաքից Կարգամիշ¹ մեկնեցի, արքայազն Նանաճիտին, որին լուր տանելու նպատակով ուղարկել էի մառանապետ Նուվանձայի մոտ, ճանապարհին² շտապ ինձ հասավ և այսպես ասաց.- Քանի որ թշնամի Հայասան շրջապատել էր Կաննուվարա քաղաքը, մառանապետ Նուվանձան դեպի նա գնաց, նրան հանդիպեց Կաննուվարայի մոտ և նրան 10 հազար զինվորներով ու 7 հարյուր կառամարտիկներով ճակատամարտ տվեց: Նուվանձան նրան հաղթեց: Սպանվածները շատ են, գերիներն էլ շատ են»:

Հատված Մուրսիլիս Բ-ի տարեգրությունից

Կաննուվարայի ճակատամարտից հետո խեթական բանակը նահանջում է: Հետևաբար, թեև արձանագրությունում նշվում է, որ Նուվանձան հաջողության է հասել, սակայն ակնհայտ է, որ նա կամ պարտվել է, կամ էլ ընդամենը կանխել հայասական բանակի առաջխաղացումը: Մուրսիլիսն այժմ արդեն ուղղակի ստիպված է լինում միջամտել հայասական ճակատում ծավալված գործողություններին: Նա իր անմիջական հրամանատարության տակ գործող ուժերը միավորում է Հայասայից նահանջող ուժերին, բայց խուսափում է մեծ արշավանք ձեռնարկել՝ պատճառաբանելով, թե ձմեռնամուտ է: Արձանագրությունում Մուրսիլիսը չի զլանում նշել, որ Հայասայի վրա արշավանքը հետաձգելու որոշումն ընդունել է խեթական բանակի հրամանատարների խորհրդով, հետևաբար, այդ քայլի իրական պատճառները ռազմական էին: Բացի այդ, արձանագրության շարունակությունից հայտնի է դառնում,

¹Կարգամիշ (Կարքեմիշ) քաղաքը Միտաննի պետության գլխավոր կենտրոններից մեկն էր, որը գրավել էր դեռևս Սուպիլուլիումասը:
²Այդ ժամանակ Մուրսիլիսն զբաղված էր Հյուսիսային Սիրիայի նվաճումով:

որ Հայասայի դեմ ռազմական գործողությունները հետաձգելով՝ խեթական բանակն անգործ չի մնում: Խեթական թագավորը շարժվում է դեպի Հալիս գետի վերին հոսանքի ավազանը և հնազանդեցնում այդ տարածքում Խեթական պետության դեմ ըմբոստացած և հնարավոր է՝ Հայասա-Ազգի կողմն անցած առանձին շրջաններ:

Պատմական տեղեկանք. «Մտա Թեգարամա երկիրը¹: Երբ ես հասա Թեգարամա քաղաք, մառնապետ Նուվանձան և բոլոր հրամանատարները Թեգարամա քաղաքում ինձ դիմավորեցին, ինձ հետ հանդիպեցին: Ես, թերևս, անմիջապես գնայի Հայասա: Աշունը վերջանում էր: Իմ հրամանատարները ինձ ասացին.- Աշունը վերջանում է, մեր տեր, Հայասա չգնաս:- Հայասա չգնացի»:

Հատված Մուրսիլիս Բ-ի տարեգրությունից

¹Թեգարաման գտնվում է Մալաթիայից անմիջապես հյուսիս՝ Եփրատի աջ ափին: Թեգարամա երկիրը նույնացվում է Աստվածաշնչի Թորգոմայի հետ:

ԳԻՇԵՐԱՅԻՆ ՄԱՐՏԱՎԱՐՈՒԹՅՈՒՆԸ

Պատերազմի երրորդ շրջանը

Հայասա-Ազգիի դեմ մեծ հարձակումը սկսվում է Մուրսիլիսի թագավորության 10-րդ տարում: Պետության ռազմական գրեթե ամբողջ ներուժն ի մի բերելուց հետո է խեթական թագավորը համարձակվում սկսել արշավանքը, ինչը վկայում է Հայասայի բանակի հզորության մասին: Չմոռանանք, որ Հայասայի բանակը մինչ այդ կասեցրել էր իր ժամանակի համար մեծ համարվող խեթական բանակի (10 հազարանոց հետևազորի և 700 մարտակառքերի) առաջխաղացումը: Հետևաբար, Մուրսիլիսն արևելքում ծավալվող պատերազմում ռազմավարական առավելության հասնելու համար այստեղ է կենտրոնացնում խեթական պետության բոլոր հնարավոր ուժերը (այդ թվում նաև տարածաշրջանում հզորագույնը համարվող մարտակառքերի զորամասը): Մեծաթիվ լինելուց բացի, բազմաթիվ արշավանքներում թրժված խեթական բանակը հայտնի էր իր սպառազինության բարձր որակով, վարժեցման համակարգով ու կարգապահությամբ:

Ամբարենպաստ իրադրությունում Աննիասը որոշում է խուսափել հակառակորդի հետ բաց դաշտում վճռական ճակատամարտից և խեթերին լեռնային երկրի խորքերը քաշելով՝ փորձում գիշերային գրոհներով նրանց նահանջ պարտադրել:

Խեթական թագավորի արձանագրությունում Հայասայի բանակի գործողությունների նկարագրությունը համաշխարհային պատմության մեջ գիշերային մարտավարության մասին առաջին հիշատակումն է:

Պատմական տեղեկանք. «Իսկ երբ գարուն բացվեց, երկրորդ ճանապարհով գնացի Ազգի երկիր¹: Ինգալավա քաղաքում հետիոտն զինվորների և կառամարտիկների զորատես կատարեցի: Իսկ քանի որ ես՝ Արևայինս, ազգիցիների հետ նախկինում կռվել էի (Նուվանճան՝ մառանապետը, Կաննուվարա քաղաքի մոտ նրանց դեմ պատերազմել էր), նրանք բոլորովին չհամարձակվեցին կրկին ցերեկով ինձ ճակատամարտ տալ: Նրանք նախատեսան գիշերով ինձ վրա հարձակվել, ասելով՝ գիշերը նրան մեծ վնաս կհասցնենք: Իսկ երբ Արևայինս լուր լսեցի, թե ազգիցիները նախատեսում են գիշերը բանակի կենտրոնի վրա հարձակվել, Արևայինս բանակները միացրի: Ցերեկը բանակը թեթև էր շարժ-

¹ Ազգին Հայասայի գլխավոր նահանգն էր: Այն տեղադրվում է ճորոխի ավազանում: Այս տեղանունը պահպանվել է Ազորդ ձևով՝ որպես Հայոց Տայքի մի գավառի անվանում:

վում, իսկ գիշերը այն նույնպես դարանակալ էր լինում: Երբ ազգիցիները այդպիսի պահպանությունը տեսան, այլևս ինձ վրա հարձակվել չհամարձակվեցին»:

Հատված Մուրսիլիս Բ-ի տարեգրությունից



Մարտակառքի արձանիկ Լճաշենից

Դեռևս արշավանքի սկզբում խեթերի հետախուզական ծառայությանը հայտնի են դառնում այս մտահղացման մանրամասները: Մուրսիլիսը փոխում է զորքի երթային կարգը և ակտիվացնում գիշերային պահպանությունը: Հայասայի բանակում ևս հետախուզությունը բարձր մակարդակի վրա էր, ինչը թույլ էր տալիս հրամանատարներին բարդ իրավիճակում ճշգրիտ որոշումներ ընդունել: Այս մասին է վկայում այն փաստը, որ Հայասայում ևս ժամանակին տեղեկանում են խեթերի ձեռնարկած հակաքայլերի մասին ու արագորեն փոխում պատերազմի պլանը: Սակայն նոր ռազմավարական ծրագիրն իրականացնելու համար վերախմբավորումների և այլ կարգի նախապատրաստական միջոցառումների համար ժամանակը բավարար չէր: Հայասայի զորամասերը նահանջում և ամրանում են լեռնային ամրոցներում:

Խեթերը, նույնիսկ Մուրսիլիսի և Նուվանժայի ուժերը միավորելուց հետո, չեն համարձակվում գրոհել լեռնային ամրությունները: Չունենալով այլ տարբերակ՝ նրանք շրջանցում են սահմանամերձ ամրությունների մեծ մասն ու գրավում Անի-Կամախ տանող ուղիների վրա գտնվող Արիպաս քաղաքը, իսկ հետո՝ Դուկկամա մեծ քաղաքը, որը պարտավորվում է խեթական թագավորի տրամադրության տակ դնել 3 հազար զինվոր:

Մուրսիլիսի արձանագրության մեջ նշվում է, որ այս ռազմական անհաջողություններից հետո Հայասայի բանակն ի վիճակի չի լինում շարունակել կազմակերպված դիմադրությունը և հարևան շրջանների բնակչությունը ևս ընդունում է խեթերի գերիշխանությունը, խոստանում ծառայել խեթական թագավոր-



Բրոնզեդարյան սակր

րին ու վերադարձնել գերիներին: Իր ռազմական հաջողությունների մասին թմբկահարելով՝ Մուրսիլիսն աշնանը վերադառնում է Խաթուսաս:

Որոշակի հաջողությունների հասած խեթերը հայտարարում են, թե Հայասա-Ազգին մտցրել են իրենց պետության կազմի մեջ, բայց, դատելով հետագայում իրենց իսկ նկարագրած իրադարձություններից, չեն կարողացել այս տարածքները հնազանդեցնել: Դրա իրական պատճառն այն էր, որ չգրավված լեռնային անրոցներում պահպանվել էին Հայասայի զինված ուժերը: Խեթական բանակի հեռանալուց հետո նրանք շատ արագ վերականգնում են հսկողությունը կորցրած տարածքների վրա:

Հաղթանակը

Հաջորդ տարի Մուրսիլիսը ստիպված է լինում ևս մեկ անգամ Հայասա-Ազգի արշավել: Հայասայի ավագանին նրան ընդառաջ պատվիրակություն է ուղարկում: Պատվիրակները Մուրսիլիսին ռազմական աջակցություն են խոստանում և կրկին պարտավորվում վերադարձնել գերիներին: Թե որքանով էր նախորդ արշավանքից հետո իրական խեթերի գերիշխանությունը, կարելի է դատել թեկուզ այն փաստից, որ գերիների չվերադարձվելու պատճառով Մուրսիլիսը նոր արշավանք է ձեռնարկում դեպի Հայասա:

Միտաննիի շարունակվող թուլացումը և, ի վերջո, անկումը կանխել չի հաջողվում: Իսկ Հայասայի ռազմաքաղաքական դեկավարությունը հասնում է նպատակին՝ պահպանվում է անկախությունը: Ավելին, գերտերության դեմ պատերազմն ավարտվում է տվյալ պայմաններում նվազագույն կորուստներով:

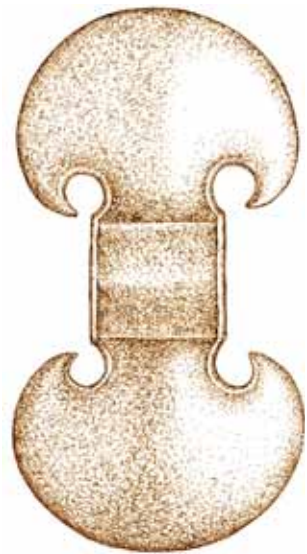

Բրոնզեդարյան կրկնակի սակր

Արդյունքները

Հաջողությանը նպաստել են.

1. ռազմավարական մակարդակում՝

- պատերազմի մանրակրկիտ նախապատրաստումը,
- փոփոխվող իրադրությունում արագ կողմնորոշվելով՝ ռազմական գործողությունների նոր պլանի մշակումը,

2. մարտավարական մակարդակում՝

- լեռնային ամրոցների օգտագործումը՝ պաշտպանական գործողություններում,
- լեռնային մարտի մի շարք նորարարությունների մշակումը,
- գիշերային մարտի մարտավարության մշակումը:

Հատկանշական է, որ հզոր հակառակորդի դեմ պայքարում դժվարին իրադրությունում հայտնված հայաստանական բանակը հաջողության հասնելու համար չի դիմում մարտական գործողությունների վարման համար ոչ անհրաժեշտ, հետևաբար՝ պատիվ չբերող դաժանությունների:

Մուրսիլիսը վկայում է, որ Դանկուվայից բերված ռազմագերիները չեն սպանվել խեթական ճակատում տիրող «հարաբերական խաղաղության» ընթացքում: Ավելին, նրանք չէին սպանվել նաև պատերազմի առաջին երեք տարիներին: Իստիտինայից ևս ռազմագերիներ էին տարվել Հայասա, և իր գահակալության 11-րդ տարվա արշավանքի ժամանակ Մուրսիլիսը նաև այս գերիներին էր հետ պահանջում: Սա շատ կարևոր է, քանի որ վկայում է, որ պատերազմում դժվարություններ կրող Հայասայում հաշվեհարդար (ռազմագերիների սպանություններ կամ խեթական բնակչության հանդեպ բռնությունների այլ դրսևորումներ) չէր կազմակերպվում:

Այսպիսով, Հին աշխարհի պայմաններում եզակի մարդասիրության դրսևորումն արդեն այս փուլում հայոց ռազմական իրավունքի նորմի էր վերածվել և անուղղակիորեն նպաստում էր ռազմական հաջողությանը: Մասնավորապես, իմանալով, որ Հայասայի բանակը նվաճված տարածքները չի անալացնելու և կենդանի մնացողներին սարսափեցնելու նպատակով կոտորածներ չի կազմակերպելու, զրավալ տարածքների բնակչությունը նոր իշխանությունների նկատմամբ չեզոքություն էր պահպանում, իսկ առանձին դեպքերում՝ աջակցություն ցույց տալիս:

ՊԱՔԱԿԱՆ ԳՈՐԾՈՂՈՒԹՅՈՒՆՆԵՐԸ Ք.Ա. 1319-1315ԹԹ.

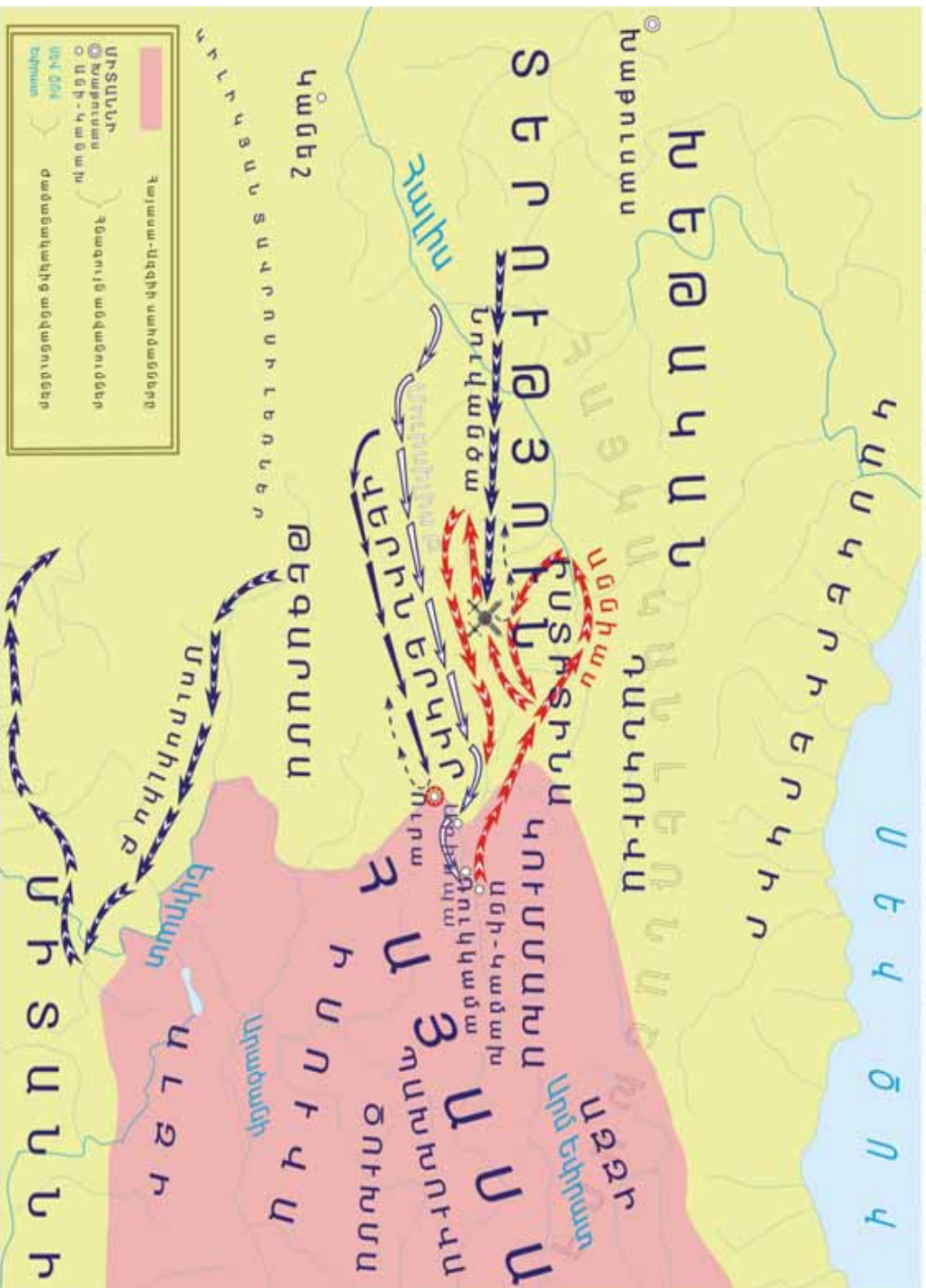

ԱՐԱՄԵ

ՊԱՅՔԱՐ ԱՍՈՐԵՍՏԱՆԻ ԴԵՄ Ք.Ա. 850-840-ԱԿԱՆ ԹԹ.

ՌԱՉՄԱՎԱՐԱԿԱՆ ՆԱՀԱՆՑ ՄԵԾ ՀԱՂԹԱՆԱԿՆԵՐԻ ՀԱՄԱՐ

ԻՐԱԴՐՈՒԹՅՈՒՆԸ
ՏԱՐԱՅԱՇՐՋԱՆՈՒՄ
Ք.Ա. XIII-X ԴԴ.

Սիտաննիի թուլացումից առավել օգտվում է Ասորեստանը, որը գրավելով Հյուսիսային Միջագետքը՝ սկսում է սպառնալ իր հյուսիսային հարևաններին՝ Վանա լճից հարավ ու հարավ-արևելք ընկած շրջաններին: Սակայն Միջագետք ներխուժած արամեացիների դեմ պատերազմներով զբաղված Ասորեստանի թագավորներն ավելի քան երկու դար, կարծես, աչքաթող են անում Հայկական լեռնաշխարհի հարավային տարածքները, որոնք ասսուրական արձանագրություններում կոչվում էին «Նաիրի» կամ «Ուրարտու» (Ուրուատրի), իսկ ավելի ուշ իրենց՝ Վանի (Արարատյան) արքաների արձանագրություններում՝ «Բիայնիլի»:



Վանի թագավորության զինանշանը

«Ինչպիսին էլ որ լինեն ասորեստանյան քաղաքակրթության արժանիքները, չպետք է թաքցնել, որ Ասորեստանը զուրկ էր մարդու ունեցած արժեքի գիտակցությունից, որ այնքան էական է քաղաքակրթության համար...

Հիվանդագին կրքոտությամբ նրանք (Ասորեստանի թագավորները-հեղ.) նկարագրում են, թե ինչ սարսափելի գործեր են կատարել հարձակման ենթարկված երկրներում՝ ավերել, հրկիզել քաղաքներն ու դաշտերը, կոտորել բնակչությանը, կենդանի այրել երիտասարդ տղաներին ու երիտասարդ աղջիկներին, կտրել ձեռքերը, մատները, ականջները, մորթել և կաշիները փռել պարիսպների վրա, կտրված գլուխներով բուրգեր բարձրացրել և նրանց շուրջը շարել ցցահարված դժբախտներին, գյուղերում դադարեցրել աշխատավորների ուրախ ձայնը և թողել, որ այնտեղ հաստատվեն վայրի գազանները և այլն...

...Սամձահարել Ասորեստանի մոլեգնությունը և արգելել նրան ներխուժելու նաիրյան երկրները, ահա մի էապես ազնիվ առաքելություն, որը բաժին էր ընկել Ուրարտուին: Նա շատ արժեքավոր ծառայություն մատուցեց՝ իր ավանդը ներմուծելով մարդասիրական գաղափարների մեջ»:

Ն.Ադոնց, Հայաստանի պատմություն, Ե., 1972, էջ 365-366

Ք.ա. IX դարի ասսուրական արձանագրություններում հանդիպում ենք վկայություններ «Ուրարտուի» (Արարատ) մասին, որը Հին աշխարհում Հայոց պետության ընդունված անվանումներից էր: Ասորեստանի Աշուրնազիրապալ Բ թագավորի օրոք (Ք.ա. 883-859թթ.) հիշատակվող «Ուրարտուն» կամ Վանի (Արարատյան) թագավորությունը հանդես է գալիս որպես միասնական պետություն, որը փորձում էր Ասորեստանի դեմ ակտիվ ռազմական քաղաքականություն վարել (տե՛ս քարտեզը): Համենայն դեպս, Սալմանասար Գ-ն (Ք.ա. 859-824թթ.) իր գահակալության առաջին իսկ տարուց ստիպված էր պատերազմել հյուսիսային հարևանի դեմ. ընդ որում, երկու տարի անց արշավանքը կրկնվում է:

Հարավային ուղղությունից սպառնացող հարևանի դեմ պայքարը սկսվում է Ուրարտուի թագավորության ստեղծումից անմիջապես հետո: Այն շարունակվելու էր գրեթե մինչև Ք.ա. VII դարի վերջը՝ Ասորեստանի կործանումը:

Պատերազմի առաջին շրջանը

Սալմանասար Գ-ի առաջին արշավանքի նկարագրությունը նրա տարեգրության մեջ շատ համառոտ է: Այնտեղ խոսվում է Արամե թագավորի Սուգունիա ամրոցի, ապա ևս 14 բնակավայրերի գրավման և ավերման մասին: Ասորեստանի բանակը կարողանում է հասնել մինչև Վանա լճի ափը: Նրան ցույց է տրվում կազմակերպված դիմադրություն, որն անսպասելի էր Ասորեստանի տիրակալի համար, և նա ամենայն դաժանությամբ է վարվում ամրոցի հերոս պաշտպանների հետ: Սակայն երկարատև պաշարումը և ամրոցի գրավման ժամանակ ունեցած մեծաթիվ զոհերը խափանում են Ասորեստանի թագավորի ծրագրերը: Դատելով արձանագրություններում այս արշավանքի մասին ինքնագովեստ պարունակող տեղեկությունների սակավությունից՝ կարելի է նշել, որ որոշակի հաջողության հասած Սալմանասար Գ-ն չի կարողացել լուծել իր առջև դրված ռազմավարական խնդիրները: Դրանց լուծման համար ընդամենը երկու տարի անց (Ք.ա. 857թ.) ձեռնարկվում է նոր՝ էլ ավելի լայնածավալ արշավանք:

Պատերազմի երկրորդ շրջանը

Հայկական բանակը խուսափում է Ասորեստանի մեծաթիվ բանակի հետ առճակատումից և հեռանում լեռները:

Կրկնվում է այն ռազմավարության հնարքը, որը տեսնում ենք Հայք-Հայա-



Ջինվորի բրոնզե արձանիկ (Ք.ա. I հազարամյակի սկիզբ)

սայի ու հեթական թագավորության միջև տեղի ունեցած պատերազմում: Արամեի պարտությունը չկրած բանակը դիմում է ծայրահեղ քայլի. թողնում է պետության գլխավոր քաղաքը՝ Արգաշկուն (Արծաշքու, ներկայիս Արճեշի տեղում) և ապավինում լեռներին:

Ուշագրավ է, որ ասորեստանցիները Արգաշկու քաղաքը նկարագրում են երկշար բարձր պարիսպներով: Նման պաշտպանվածությանը հզոր ամրոցը, որը նաև այդ պետության արքայանիստ քաղաքն էր, հանձնվում է առանց նույնիսկ ձևական մարտի: Արամեն զորամասեր չի թողնում ամրոցում ու դիմադրություն ցույց տալու ընդունակ բոլոր ուժերին վերցնելով կազմակերպում է նահանջը:

Սուգունիան գրավելու մասին ասորեստանյան բարձրաքանդակներում պատերի վրա պատկերված են նետաձիգներ ու նիզակակիրներ, իսկ Արգաշկուն, իր կրկնակի պարիսպներով հանդերձ, ներկայացվում է առանց պաշտպանների: Սա ևս մեկ անգամ վկայում է նահանջի նախօրոք կազմակերպված լինելու տեսակետի օգտին:

Ճակատամարտը

Աստուրական սեպագրում նշվում է, որ լեռներում տեղի ունեցած արյունահեղ ճակատամարտն ավարտվել է ասորեստանցիների հաղթանակով, սակայն այն էժան գնով ձեռք չէր բերվել: Սալմանասար Գ-ն նկարագրում է արտակարգ դաժանության մի ճակատամարտ: Շեշտվում է, որ Արամեի բանակը 3400 զոհ է տվել, ընդ որում, չի նշվում վիրավորների թիվը:

Ասորեստանյան բանակը ստիպված էր ճակատամարտել փոքրաթիվ, սակայն տեղանքին քաջածանոթ և, բնականաբար, նահանջի միջոցով հարմար դիրք ընտրած բանակի հետ: Արամեն բանակը դիրքավորել էր բլուրների վրա, և ասորեստանցիները ստիպված գրոհում էին ստորոտից կամ ցածրավայրից, տալով բազմաթիվ զոհեր ու վիրավորներ:

Համառ ու անզիջուն ճակատամարտից հետո (արձանագրությունում Սալմանասար Գ-ն գրում է. «լեռը կարմիր բրդի նման ներկեցի արյունով»), թվում է՝ Վանի թագավորությունը պիտի դատապարտվեր ոչնչացման, սակայն այլ պատկերի ենք ականատես լինում:

Արամեն պահպանում է իր ուժերը: Այդ պատճառով էլ հավանական է, թե ճակատամարտում ասորեստանցիները չեն հաղթել: Ճակատամարտի համար հարմար բնագիծ ընտրելով՝ Արամեն լեռան բարձր լանջերից գրոհել է ասորեստանցիների վրա և ուժերը հարվածի տակից հանելով՝ նահանջել: Նահանջը պահեստային տարբերակ պետք է լիներ լեռներին ապավինած փոքրաթիվ բանակի գրոհի անդրադարձվելու դեպքում:

Սալմանասար Գ-ն նշում է, որ ճակատամարտից հետո Արամեն պաշտպանություն գտավ «ամնատչելի լեռան վրա», հետևաբար, նա որոշակիորեն զիտե Արամեի գտնվելու վայրը՝ լեռը: Սակայն, հակառակորդին հետապնդելով և նրա գտնվելու վայրը իմանալով՝ ասորեստանցիները չեն համարձակվում հաջողությունն ամրապնդելու համար ևս մեկ վճռական ճակատամարտ տալ և զբաղվում են շրջակա տարածքների թալանով:

Ասորեստանի դեմ առաջին իսկ պատերազմը վկայում է, որ դժվարամատչելի լեռներին ապավինելն արդեն դարձել էր ռազմարվեստի կարևորագույն պահանջներից մեկը:

Հաղթանակը

Հստակորեն երևում է, որ ռազմական գործողությունների ծրագրման ժամանակ հաղթանակի հասնելու խնդրում նախապատվությունը չէր տրվում մեծա-

թիվ կայագրերով լավ պաշտպանված ամրոցներ պաշտպանելուն, ինչը մինչև Ք.հ. XVIII դարը ռազմարվեստի հիմնարար նորմերից մեկն էր գրեթե ամբողջ աշխարհում: Հիմնական շեշտը դրվում է բանակը մարտունակ վիճակում պահելուն՝ նույնիսկ տարածքները կորցնելու գնով:

Իր տրամադրության տակ մարտունակ ուժեր ունենալով՝ Արամեն նախ խուսափում է պարտությունից, ապա, ասորեստանցիների հեռանալուց անմիջապես հետո, արագորեն ու հիմնավորապես վերականգնում գերիշխանությունը նախկինում իրեն ենթակա տարածքներում: Ուշագրավ է, որ ավերիչ արշավանքներից քիչ անց Արամեն սկսում է ընդարձակել իր թագավորությունը: Պարտված բանակով նրան չէր հաջողվելու այդ անել:

Ք.ա. 845թ. Սալմանասար Գ-ի արշավանքի ժամանակ ուժերի հարաբերակցությունն էապես փոխված էր: Լեռնային կիրճերով դժվարին անցումը նկարագրելով՝ Սալմանասար Գ-ն Արարատյան թագավորության կենտրոնական շրջանների՝ Վանա լճի ավազան հասնելու մասին նույնիսկ չի ակնարկում, այլ ամայացնելով և ավերածություններ պատճառելով՝ նա կարողացել էր հասնել միայն մինչև Եփրատի ակունքները: Պարզ է, որ Ասորեստանին արդեն դիմակայում էր ոչ թե նախկին Լեռնային փոքրիկ երկիրը, այլ հզոր հարևանը: Ու թեև Սալմանասար Գ-ն տեսնում էր հյուսիսային հարևանի հզորացումը, բայցևայնպես անկարող էր կանխել այն:

Այսպիսով, նյութականանում է Արամեի ռազմաքաղաքական գործունեությունը: Ի դեմս Արամեի Ասորեստանի թագավորն ուներ հզոր և հեռատես հակառակորդ, որը քայլ առ քայլ չեզոքացրել էր հզոր ախոյանի սպառնալիքները: Հայոց պատմության մեջ Արամեի դերը ոչ միայն Վանի թագավորության գոյատևումն էր, այլև պետության շարունակական հզորացումն ապահովելը:

Արամեն կարողանում է պաշտպանել և ամրապնդել վերակերտվող Հայոց պետության հիմքերը՝ մինևույն ժամանակ դիմակայելով Ասորեստանի բանակի ավերիչ արշավանքներին: Այս առումով Արամեի գործունեությունը, թերևս, համենատեղի է Արտաշես Ա Բարեպաշտ (Ք.ա. 189-160թթ.) և Աշոտ Ա Բագրատունի (Ք.հ. 885-890թթ.) թագավորների ձեռնարկումների հետ:

Պատերազմի երրորդ շրջանը

Սալմանասար Գ-ն վերջին անգամ բանակը հյուսիս է ուղարկում Ք.ա. 833թ.: Երրորդ արշավանքից հետո անցած տասներկու տարիները Վանի թագավորության որակական առաջընթացի ժամանակաշրջանն էին: Ասորեստանյան բանակը ասպատակում է միայն Արածանիի ստորին հոսանքի, այսինքն՝ կենտրոնական շրջաններից բավական հեռու ընկած տարածքը:



Սարդուրի Ա-ի արձանագրությունը Տուշպայի հիմնադրման մասին (Վան-Տոսա)

Ասորեստանյան արձանագրությունում կարդում ենք, թե Սարդուրին (Ք.ա. 845-825թթ.), «լսելով այդ արշավանքի մասին, հույսը դնում է իր բազմաքանակ զորքի վրա և դուրս գալիս դեմ հանդիման, որպեսզի ճակատամարտ տա»: Ուշագրավ է, որ շեշտվում է Սարդուրիի բանակի «բազմաքանակությունը», որը վկայում է Արարատյան թագավորության ինչպես ռազմական, այնպես էլ տնտեսական հզորության մասին: Սալմանասար Գ-ն կրկին փառաբանել է իր հաղթանակը, սակայն, քանի որ արձանագրությունում մի քանի «ամփոփիչ» խոսքերից բացի, նոր տարածքներ գրավելու հիշատակումներ չկան, պետք է կարծել, թե Վանի թագավորության բանակը հաղթել էր ասորեստանցիներին: Բացառված չէ, որ էական հաջողությունների չհասնելով՝ ասորեստանցիները նահանջել են, որը ևս, փաստորեն, պարտություն էր:

Ի տարբերություն պետության պահպանման նկատառումներով նույն՝ Սալմանասար Գ-ի բանակի հետ ընդհարումից խուսափող և հետագա հաղթանակների համար ուժեր կուտակող Արամեի, Սարդուրի Ա-ն բավական երկար ռազմերթով դուրս է գալիս ասորեստանցիներին ընդառաջ և համարձակորեն ընդունում մարտը:

Տեղեկանք. Վան-Տուշպա քաղաքի տեղադրությունը նկարագրելիս, Մովսես Խորենացին գրել է, որ աղի ծովակի (Վանա լիճ) ափին մի բլուր «երկայնությամբ ձգվում էր դեպի արևմուտք՝ հյուսիսային կողմում մի փոքր թեքությամբ, իսկ հարավային կողմից ուղղահայաց դեպի երկինք բարձրացած մի կանգուն ու անթեք քառաժայռ կար: Սրանից դեպի հարավ հեռուն տարածվում էր մի դաշտանման երկայնաձև հովիտ, որ լեռան արևելյան կողմից իջնում էր ծովի ափը, ընդարձակ և գեղեցիկ ծորի ձևով, նրա միջով հոսում էին լեռներից իջնող, ծործորներից և հովիտներից քանվող քաղցրահամ ջրեր, որոնք լեռների ստորոտների մոտ միավորվելով՝ ծավալվում, գեղեցիկ գետեր էին կազմում: Հովտաձև ձորակի մեջ ոչ սակավ շեներ կային՝ ջրերի աջ ու ձախ կողմերում գետեղված: Այս հաճելի բլուրից դեպի արևելք կար մի փոքրագույն լեռ (Վարազա լեռը)...»:

*Մովսես Խորենացի,
Հայոց պատմություն, Ա, ԺԶ*

Եզրակացություն

Հայոց թագավորությունը ցույց տվեց, որ *իր սահմանների անձեռնմխելիությունն ի վիճակի է պաշտպանել ցանկացած հզորության հակառակորդից:*

Համաշխարհային ռազմարվեստի պատմության մեջ առաջին անգամ մայրաքաղաքը կորցրած պետության բանակը, *վճռական ճակատամարտում մարտադաշտը հակառակորդին թողնելուց հետո, հաղթում է պատերազմում:* Սակայն անենակարևորն այն է, որ պատերազմի ընթացքում ավերված երկիրն (ասորեստանցիների մարտավարության կարևոր տարրերից էին զրավված տարածքների ամայացումն ու ամրոցների պարիսպների հիմնահատակ քանդումը) ըստ էության *չի դադարում իր հզորացումը* Սարգսրի Ա-ի օրոք, քանի որ հսկայական զոհողությունների գնով պահպանվել էին հզորացման հիմնական կռվանները, այդ թվում՝ *բանակը:*

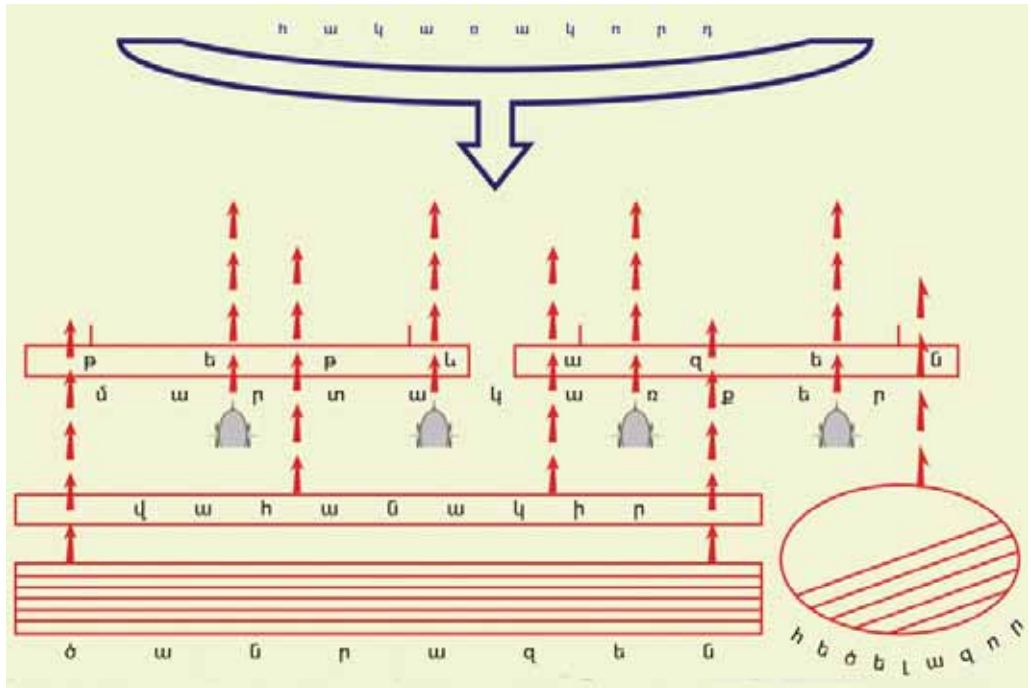

ՎԱՆԻ ԹԱԳԱՎՈՐՈՒԹՅԱՆ ԲԱՆԱԿԻ ՄԱՐՏԱԿԱՐԳԸ ՃԱԿԱՏԱՄԱՐՏԻ ԱՌԱՋԻՆ ՓՈՒԼՈՒՄ

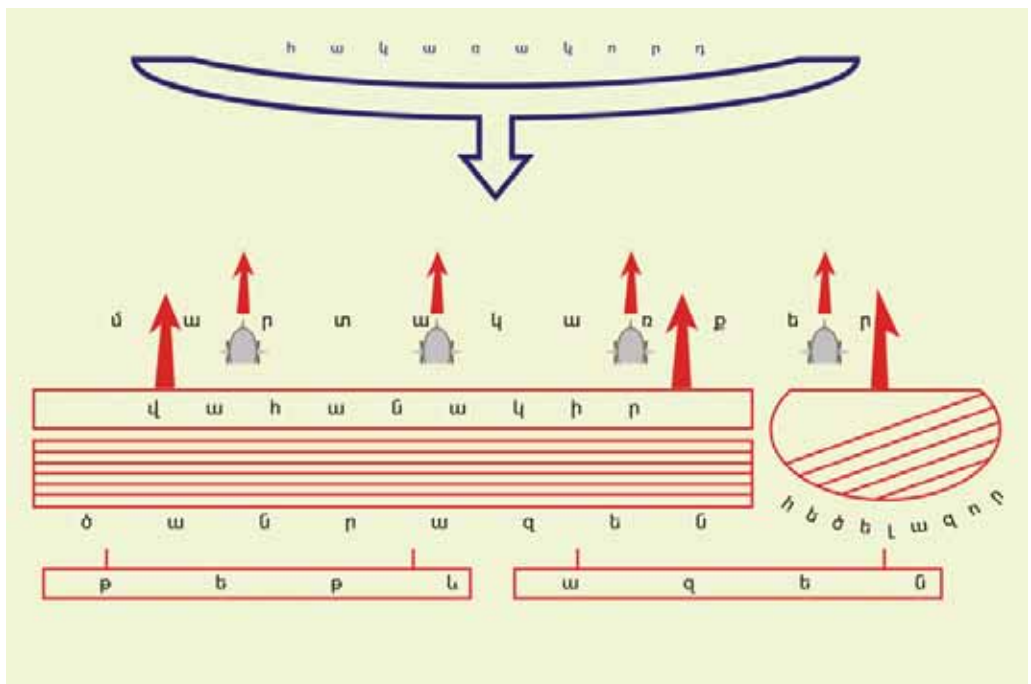

ՎԱՆԻ ԹԱԳԱՎՈՐՈՒԹՅԱՆ ԲԱՆԱԿԻ ՄԱՐՏԱԿԱՐԳԸ ՃԱԿԱՏԱՄԱՐՏԻ ԵՐԿՐՈՐԴ ՓՈՒԼՈՒՄ

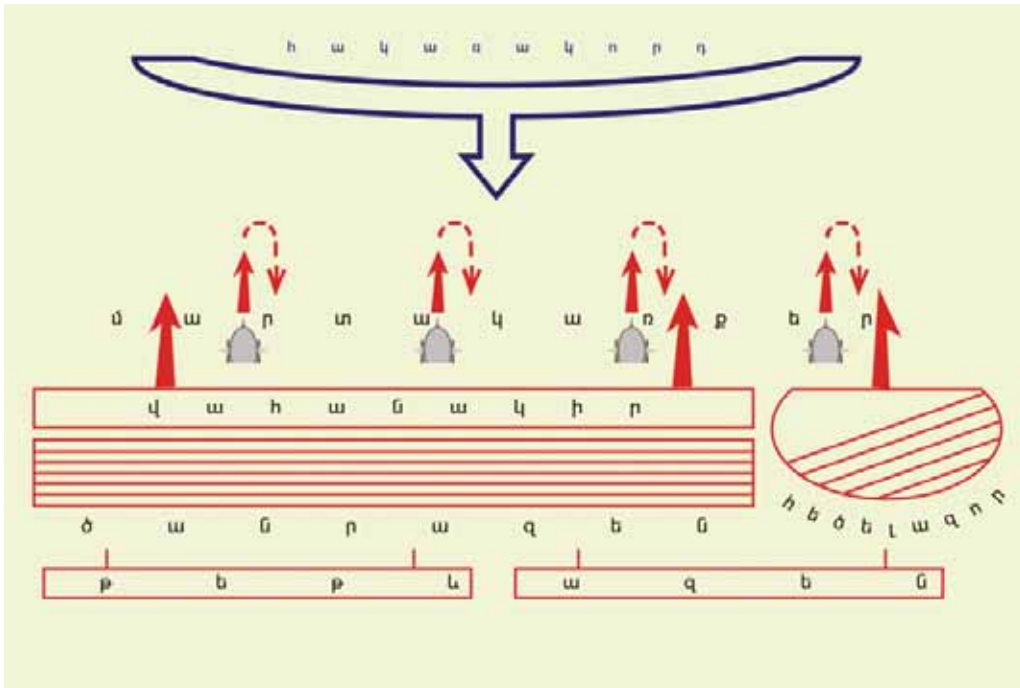

ՎԱՆԻ ԹԱԳԱՎՈՐՈՒԹՅԱՆ ԲԱՆԱԿԻ ՄԱՐՏԱԿԱՐԳԸ ՃԱԿԱՏԱՄԱՐՏԻ ԵՐՐՈՐԴ ՓՈՒԼՈՒՄ

ՎԱՆԻ ԱՐՔԱՆԵՐԻ ԱՐՇԱՎԱՆՔՆԵՐԸ ԻՇՊՈՒԻՆԻԻ ԵՎ ՄԵՆՈՒԱՅԻ ՕՐՈՔ

ՆՈՐ ՌԱԶՄԱԿԱՆ
ՔԱՂԱՔԱԿԱՆՈՒԹՅՈՒՆ

Արամեի օրոք իրականացված ռազմավարության արդյունքները տեսանելի էին դարձել դեռևս Սարդուրի Ա-ի գահակալության տարիներին:

Տեղեկանք. Ասորեստանի դեմ հաղթական պատերազմից հետո Սարգուրի Ա-ն արձանագրություններից մեկում իրեն կոչում է «մեծ թագավոր, հզոր թագավոր, տիեզերքի թագավոր, Նաիրիի թագավոր, թագավոր, որին հավասարը չկա, զարմանալի հովիվ, մարտից երկյուղ չունեցող, անհնազանդներին ծնկի բերող... արքաների արքան (եմ), որը բոլոր թագավորներից հարկ ընդունեց»:

Այս ամբողջը միայն մեկ արձանագրության մեջ է գրված, և ակնհայտ է, որ սրանք կարող են լինել միայն Ասորեստանի պես ախոյանին պարտության մատնած թագավորի խոսքերը:

Վանի թագավորությունը շարունակաբար հզորանում էր: Այս միտումը առավել հստականում է Իշպուհնի (Ք.ա. 825-810թթ.) արքայի օրոք, հատկապես նրա գահակալման երկրորդ կեսին, երբ Վանի հայկական պետության կառավարման գործում կարևոր դեր է սկսում խաղալ եռանդուն արքայազն Մենուան (թագավորել է Ք.ա. 810-786թթ.): Այդ նույն ժամանակաշրջանում ներքին հակասություններից պառակտվող Ասորեստանը սկսում է զիջել դիրքերը, և տարածաշրջանում միառժամանակ խաղաղություն է հաստատվում:

Ռազմավարության բարեփոխումները

Իշպուհնիի գահակալության առաջին տարիներին Արարատյան թագավորությունը տնտեսապես հզորանում էր, սակայն պարզ էր, որ Ասորեստանը վաղ թե ուշ հաղթահարելու էր ծագած ներքին դժվարություններն ու վերսկսելու էր դաժան բռնություններով ուղեկցվող նվաճողական քաղաքականությունը: Պետք էր պատրաստվել դիմագրավելու նոր՝ էլ ավելի հզոր արշավանքները:



Վանի բերդը

Արքայազն Մենուան Ասորեստանի նվաճողական քաղաքականության դեմ առաջարկում է իր ռազմավարական ծրագիրը, ըստ որի՝ հզոր ասորյանի արշավանքներից կարելի էր խուսափել միայն ամբողջ Հայկական լեռնաշխարհի բոլոր նարտունակ ուժերը միավորելով, քանի որ միայն պասիվ պաշտպանական գործողություններով հնարավոր չէր դիմակայել Ասորեստանին: Տարածաշրջանի հզոր տերությանը դիմագրավելու ունակ ուժ դառնալով՝ Վանի հայկական թագավորությունն իր շուրջը կհամախմբեր նաև հարևան երկրներին՝ վերածվելով Ասորեստանի նվաճողական քաղաքականությանը դիմակայող ուժերի առաջնորդի:

Ռազմավարությունը

Մենուայի առաջարկած նոր ռազմական քաղաքականության իրականացմանն են ուղղվում պետության բոլոր միջոցները: Հիմնական ուշադրությունը պետք է դարձվեր երկու խնդրի.

- գորքի տեղաշարժման համար անհրաժեշտ *հենակետերի ստեղծմանը*, որպեսզի ռազմերթերի ժամանակ գորքը սննդամթերքի, զինամթերքի և անհրաժեշտ այլ պարագաների պակաս չզգար,

- *նախօրոք ուսումնասիրել* ռազմական գործողությունների ապագա թատերաբեմերը՝ հատուկ ուշադրություն դարձնելով տեղանք-գորատեսակ կապին:

Արտաքին ակտիվ քաղաքականությանը զուգընթաց՝ լայնածավալ միջոցառումներ էին իրականացվում երկրի հզորության ամրապնդման ուղղությամբ: Մասնավորապես, մեծ թափ էր ստանում նոր հզոր ամրոցների շինարարությունը: Դրանց պարիսպների հաստությունը 4 մ-ից ավելի էր:

Եթե հաջողվեր ավարտել ռազմական բարեփոխումները, ապա ընդամենը մեկ տասնամյակում բանակն ի վիճակի կլիներ հսկայածավալ գործողություններ իրականացնել: Իրականում այդպես էլ լինում է, և հայկական երկրամասերի (Երիախի՝ Շիրակ - Մեծ Հայքի Այրարատ նահանգի գավառը, Տեյախվե՝ Դիաուեխի - համապատասխանում է Մեծ Հայքի Տայք նահանգին և այլն) վերամիավորման և կենտրոնական իշխանության շուրջ համախմբման նպատակով Մենուայի օրոք ձեռնարկվող արշավանքների ծավալները Հայկական լեռնաշխարհում տպավորիչ են (տե՛ս քարտեզը): Օրինակ, դեպի Տայք ու Շիրակ կատարված արշավանքի ժամանակ գորքը անցնում է ավելի քան 600 կմ, ինչը կարող էր իրականացնել միայն հստակ գործող թիկունքի (մատակարարման) ծառայություն ունեցող պետության բանակը:

Արշավանքների նախապատրաստումը

Արարատյան թագավորության զորքը մեծաթիվ չէր, և արշավանքներին պետք է մասնակցեր ամբողջ բանակը, բացի կայազորային ծառայություն տանող անձնակազմից: Մարտական գործողությունները վարվելու էին իրարից որակապես տարբերվող տեղանքում. դեպի հյուսիս արշավելիս՝ Հայկական լեռնաշխարհի կենտրոնական և հյուսիսային շրջաններում, իսկ դեպի հարավ արշավելիս՝ համեմատաբար հարթ տարածք ունեցող Միջագետքի հյուսիսում և հյուսիս-արևելքում: Այս էական տարբերությունները նկատի ունենալով՝ որոշվում է հետևակայիններին և կառավարողներին վարժեցնել նաև հեծելազորի կազմում, իսկ հեծելազորի մի մասին՝ հետևակի մարտակարգում մարտ վարելուն: Այդ դեպքում, ցանկացած պահի զորավարը կունենար իրեն անհրաժեշտ քանակի հետևակ կամ հեծելազոր, որով հնարավոր կլիներ լուծել մարտավարական խնդիրների հիմնական մասը: Նոր ռազմավարական համակարգն առաջին հերթին աչքի էր ընկնում իր պարզությամբ, որով էլ բացատրվում է հետագայում նրա բարձր արդյունավետությունը:

Արշավանքները

Մենուայի մշակած ռազմավարության համաձայն՝ բանակը սկսում է վարժեցվել նոր համակարգով: Հատկանշական է նաև, որ տարածաշրջանային առաջատար լինելու համար համեմատաբար ոչ մեծ ներուժ ունեցող պետությունը ձեռնամուխ է լինում հարևան երկրներն (օրինակ՝ Պարշուան) իրեն ենթակայեցնելու ծրագրի իրականացմանը (տե՛ս քարտեզը): Այդ են վկայում արշավանքներին ներգրավված զորքի կազմի մասին եղած տեղեկությունները:



Վանի արքաների իշխանության խորհրդանիշը

Պատմական տեղեկանք. Պարշուա երկրի (Ուրմիա լճից հարավ) և Մեշթա քաղաքի նվաճումը¹:

«Իշպուլիմին գորեղ էր, Մենուան գորեղ (էր): Ջորքի մեջ (կար) հարյուր վեց մարտակառք, ինը հազար հարյուր յոթանասունչորս հեծյալ, երկու հազար յոթ հարյուր չորս հետիոտն: Առաջնորդեց(?) Խալդեն Իշպուլիմի Սարդուրորդուն (և) Մենուա Իշպուլիմորդուն, որոնք գրավեցին Մեշթա, Կուա, Շաթիրու (և) Նիգիբե (քաղաքները) Պարշուա երկրի:

Եկավ այստեղից(...) հազար չորս հարյուր ութսուներեք(°), (...) հազար(...) հարյուր(...), տասնվեց հազար(°) վեց հարյուր..., հազար հարյուր քսան ձի, տասներկու հազար (գլուխ) խոշոր եղջերավոր անասուն, մեկ(°) հազար վաթսունհինգ ուղտ, տասնհինգ հազար(?) (գլուխ) մանր եղջերավոր անասուն (ոչխար)...»:

ՉԺՊԹ, հատ. 1, էջ 43-44: КУКН, стр. 37-42

Արարատյան կենտրոնական թագավորության դրոշի տակ հայկական իշխանությունների միավորելու նպատակով դեպի Վիտերուխե, Լուշա և Կաթարգա երկրամասերը² իրականացված արշավանքներից մեկին մասնակցում էր վաթսունվեց մարտակառք, տասնհինգ հազար յոթ հարյուր վաթսուն հետևակային և միայն հազար (կամ երկու հազար) չորս հարյուր վաթսուն հեծյալ:

Առաջ է գալիս լեռներում ռազմական գործողությունների առանձնահատկությունների խնդիրը: *Դաշտավայրային տեղանքում*, որտեղ հեծելազորի ու մարտակառքերի ծավալվելու համար անհրաժեշտ տարածք կար, վերջիններս կարևոր դեր էին կատարում մարտադաշտում: Այստեղ հեծելազորը, մասամբ՝ նաև մարտակառքերը, անփոխարինելի էին, իսկ նրանց հոծ խմբերի հարձակման հզոր թափը անկասելի էր: *Լեռներում իրադրությունն այլ էր:* Կտրտված տեղանքը հեծելազորին և, առավել ևս, մարտակառքերին զրկում էր գործողությունների ազատությունից, նրանց հնարավորություն չէր տալիս օգտագործել իրենց հարձակման արագությունը: Լեռներում այդ դերը կատարում էր հետևազորը:

Արշավանքները նախապատրաստվում էին մանրամասնորեն, և հաշվի էին առնվում ոչ միայն հակառակորդի ուժերը, այլև տեղանքը՝ մարտական գործողությունների թատերաբեմը. որպես հետևանք արշավանքներն ավարտվում են հաղթանակներով: Այս ռազմավարությունն արդյունավետորեն գործում է նաև հետագայում, երբ Մենուայի գահակալման վերջում թագավորությունն այնքան է հզորանում, որ մարտահրավեր է նետում Ասորեստանին՝ վիճարկելով տարածաշրջանում ամենահզորը լինելու նրա հավակնությունները:

Արարատյան թագավորության վարած պատերազմների ընթացքում թեև մարտակառքերի դերն անընդհատ նվազում էր, սակայն մարտակառքերը Հայոց բա-

¹⁹ Արշավանքն ուղղված է Ուրմիա լճի ավազանի հարավարևմտյան և հարավային երկրների դեմ:
² Արշավանքն ուղղված է դեպի Հայկական լեռնաշխարհի հյուսիս-արևմուտքը:

Ոսկի կարևոր հարվածային ուժն էին, և առանց դրանց գրեթե ոչ մի արշավանք չէր ձեռնարկվում:

Այսպիսով, օգտագործելով տարածաշրջանում ստեղծված բարենպաստ իրադրությունը՝ Իշպուհինի և Մենուա արքաների օրոք Վանի թագավորությունը կայուն հզորացման ուղին է բռնում: Գիշտ ընտրված ռազմավարության շնորհիվ ընդամենը մեկերկու տասնամյակում ոչ միայն չեզոքացվում է Ասորեստանի պես հզոր հարևանի մշտական սպառնալիքը, այլև պայմաններ են ստեղծվում Վանի հայկական թագավորությունը տարածաշրջանային գերտերության վերածելու համար:



Վանի զինանշանի արևը, որը ժառանգեցին Արտաշեսյանները

Մարտավարական տեղեկանք. Սեպագրերը, ինչպես նաև հնագիտական պեղումների ընթացքում հայտնաբերված նյութը հնարավորություն են տալիս մոտավոր պատկերացում կազմել հայոց բանակի վարած ճակատամարտերի ընթացքի մասին¹ (տես սխեմատիկ պատկերները):

Մարտը սովորաբար սկսում էին մարտակառքերը, որոնց վրա էր դրվում հակառակորդի մարտակարգը խախտելու գործը: Թեթևագեն հետևակը շարունակում էր մարտակառքերի սկսածը (տես ճակատամարտի առաջին փուլը): Աստիճանաբար դաշտը մնում էր ծանրագեն հետևակին, որը և անդրադարձնում էր հակառակորդի գլխավոր ուժերի հիմնական (առաջին) գրոհը: Որոշ ճակատամարտերում գրոհի անդրադարձմանը մասնակցում էր նաև հեծելազորը (տես ճակատամարտի երկրորդ փուլը): Արդեն այս շրջանում ճակատամարտի ելքը սկսում է վճռել հեծելազորը: Այն մարտի էր մտցվում որքան հնարավոր է ուշ: Նահանջող հակառակորդին հետապնդելը ևս դրվում է հեծելազորի վրա (տես ճակատամարտի երրորդ փուլը): Սակայն հեծելազորը գործում էր հախուռն, առանց քիչ թե շատ հստակ մարտակարգ ձևավորելու, իսկ եթե հաջողվում էր հեծելազորին մարտակարգ հիշեցնող դասավորություն հաղորդել, ապա հակառակորդի հետ բախման սկզբից քիչ անց

¹ Տես Վանի թագավորության մարտակարգերի սխեմատիկ պատկերները այս և նախորդ ակնարկների վերջում:

ձևավորված մարտական դասավորությունը ցրվում էր: Դրա փոխարեն, մարտադաշտում միմյանց օգնելու համար ստեղծվում էին երկու-երեք հեծյալներից բաղկացած փոքր խմբեր: Այդ խմբերն էլ անկանոն գրոհում էին նշված ուղղությամբ:

Վանի հայկական թագավորության բանակի մարտավարությունը Միջագետքի (մասնավորապես՝ Ասորեստանի) բանակների մարտավարությունից տարբերվում էր նրանով, որ վահանակիրները քիչ ավելի փոքր և քաշով էլ թեթև վահաններով զինված լինելով՝ կարողանում էին դրանք մեկ ձեռքով կրել, իսկ մյուս ձեռքում նիզակ կամ սուր էր լինում: Դրանով առաջին տողանի գործողություններն ավելի ակտիվ էին: Թեթևագեն հետևակը շարունակում էր գործել վահանակիրների հետևից: Այս առանձնահատկությունները ևս մեծապես պայմանավորվում էին ռազմական գործողությունների լեռնային թատերաբեմի պահանջներով: Քանի որ լեռներում հետևակի դերն աճում էր, պասիվ գործողությունները չէին կարող բավարարել նրա՝ որպես մարտադաշտում ճակատամարտի հիմնական ծանրությունը կրողի, առջև դրվող պահանջները:

Մարտավարության տեսանկյունից կարևոր էր գորքի մարտակարգը տողաններով դասավորելը, որը, մարտակարգին խորություն հաղորդելով, այն դարձնում էր հստակ կազմակերպված:

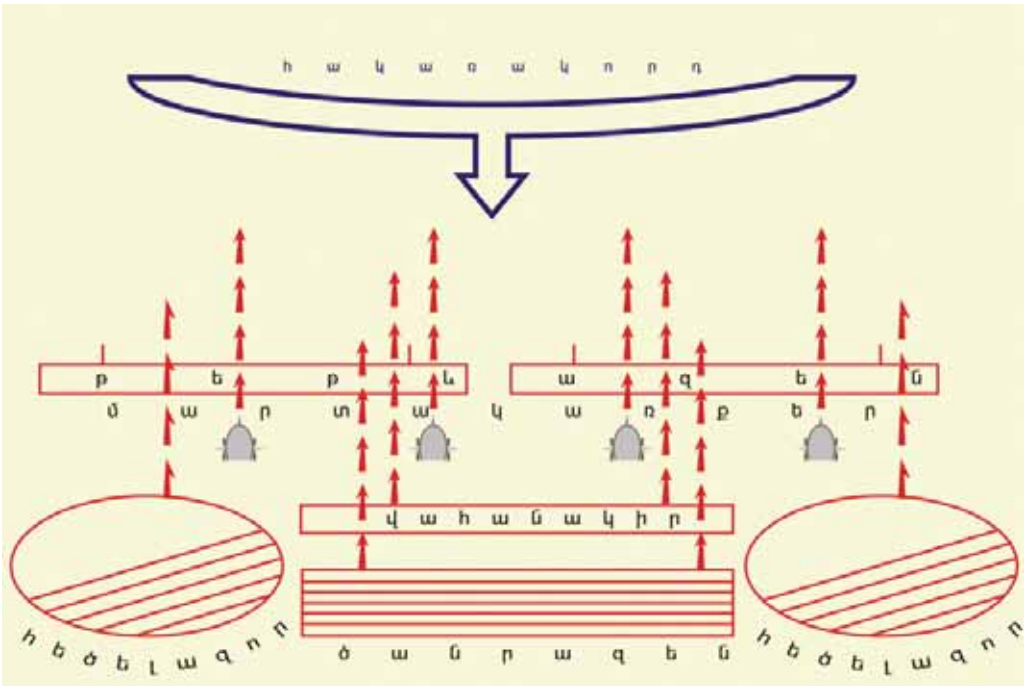

ՎԱՆԻ ԹԱԳԱՎՈՐՈՒԹՅԱՆ ԲԱՆԱԿԻ ՄԱՐՏԱՎԱՐԳԸ ՃԱԿԱՏԱՄԱՐՏԻ ԱՌԱՋԻՆ ՓՈՒԼՈՒՄ

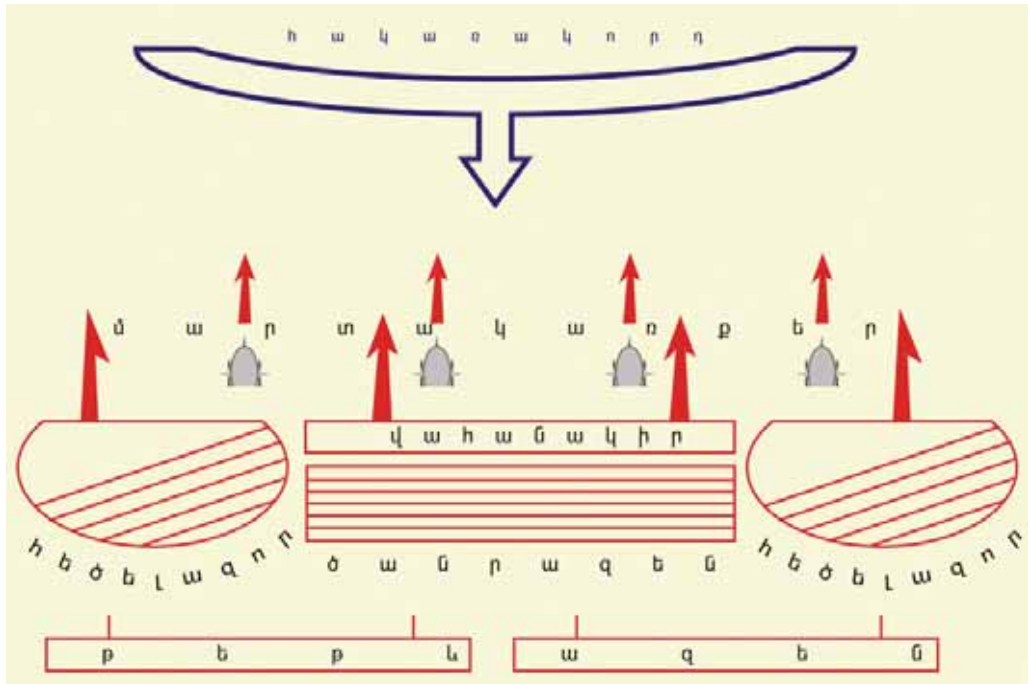

ՎԱՆԻ ԹԱԳԱՎՈՐՈՒԹՅԱՆ ԲԱՆԱԿԻ ՄԱՐՏԱԿԱՐԳԸ ՃԱԿԱՏԱՄԱՐՏԻ ԵՐԿՐՈՐԴ ՓՈՒԼՈՒՄ

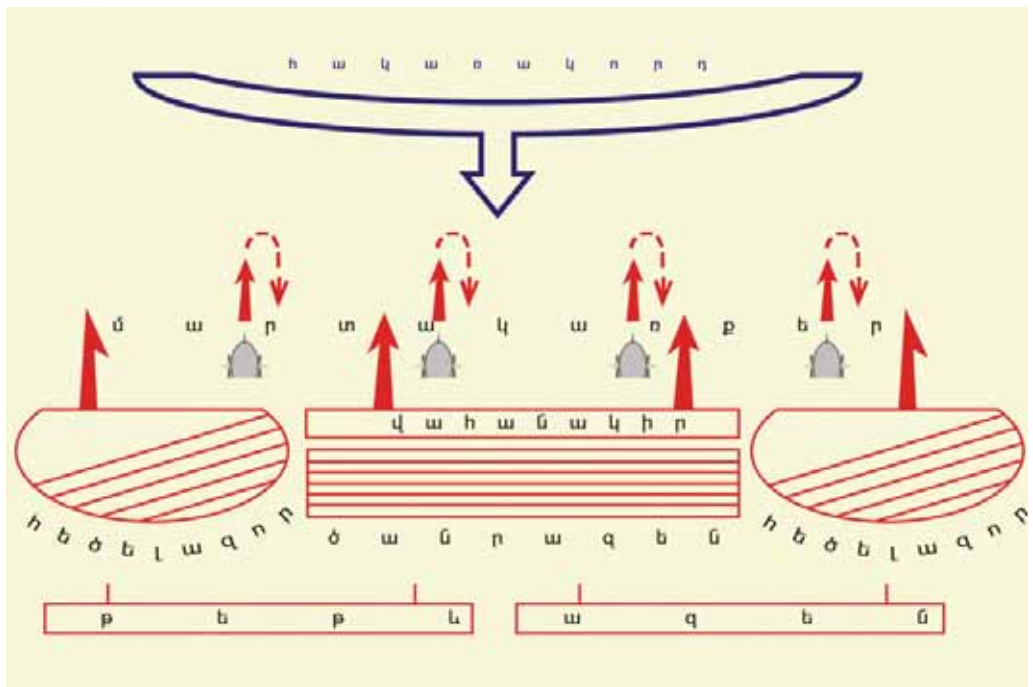

ՎԱՆԻ ԹԱԳԱՎՈՐՈՒԹՅԱՆ ԲԱՆԱԿԻ ՄԱՐՏԱԿԱՐԳԸ ՃԱԿԱՏԱՄԱՐՏԻ ԵՐՐՈՐԴ ՓՈՒԼՈՒՄ

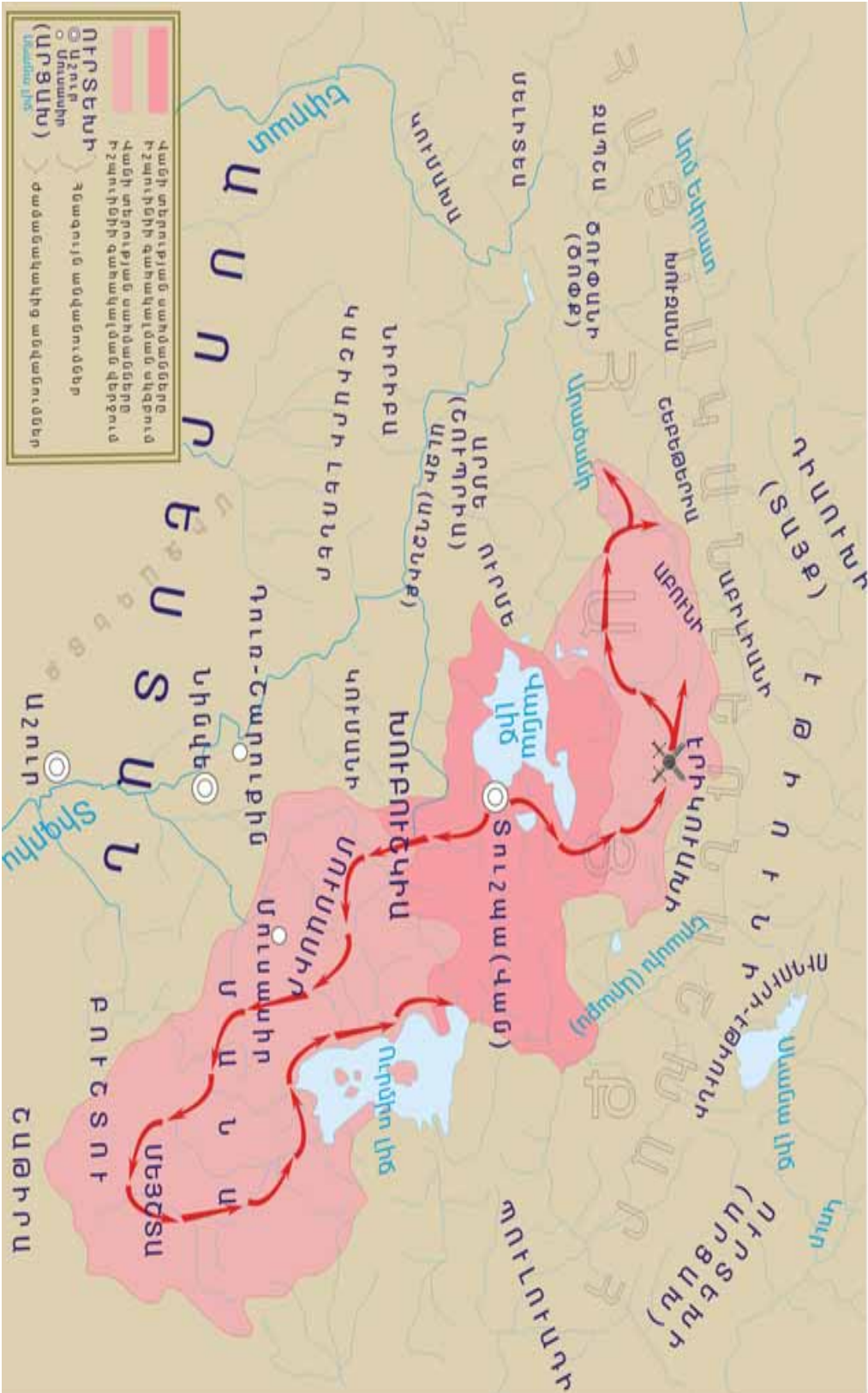

ԿՐԹԱՑՈՒՄ ԵՎ ՍՏՅՆՏԵԿԱԿԱՆ ԿՐԹԱՑՈՒՄ ԱՐԿԱՎԱՆՔՆԵՐԸ Ք.Ա. 810-ԱԿԱՆ ՔՈՒ.

ՄԵՆՈՒԱՅԻ ՀԱՂԹԱՐՇԱՎՆԵՐԸ (Ք.Ա. 810-786ԹԹ.)

ՎԱՆԻ ԹԱԳԱԿՈՐՈՒԹՅՈՒՆԸ՝
ԱՌԱՋԱԿՈՐ ԱՍԻԱՅԻ
ԳԵՐՏԵՐՈՒԹՅՈՒՆ

Մեկ միասնական տերության մեջ Հայկական լեռնաշխարհի համախմբման բուռն ընթացքը պայմանավորված էր նրա հիմնական բնակչության հայկական էթնիկ ընդհանրությամբ և ընդհանուր թշնամուն՝ Ասորեստանին համատեղ ուժերով դիմակայելու անհրաժեշտությամբ: Ստեղծվում է Վանի թագավորությունը, որն ասուրերեն արձանագրություններում կոչվում է Նաիրի և Ուրարտու, տեղական սեպագիր աղբյուրներում՝ Բիայնիլի (կապված Վան անվան հետ), իսկ Աստվածաշնչում՝ Արարատ:

Բարեփոխումները

Վանի հայկական թագավորության հզորացման և տարածաշրջանային գերտերություն դառնալու գործում կարևոր դեր են խաղում Իշպուհինի թագավորի (Ք.ա. մոտ 825-810թթ.) օրոք սկսված և Մենուայի գահակալության ընթացքում շարունակված բարեփոխումները: Իշպուհինիի գահակալության առաջին շրջանում անցկացված բարեփոխումները կապված էին միայն նրա անվան հետ, իսկ երկրորդ շրջանում հեղինակակից է հանդես գալիս նրա որդի Մենուան, ինչը երևում է նրանց համատեղ կանգնեցրած արձանագրություններից: Մասնավորապես, եթե գրային բարեփոխումը՝ տեղական սեպագրի ստեղծումը, տեղի է ունեցել Իշպուհինիի կառավարման սկզբնական շրջանում, ապա կրոնական բարեփոխումը՝ ողջ տերության համար միասնական դիցարանի (պանթեոնի) ստեղծումով, կատարվել է նրա գահակալության երկրորդ շրջանում. դրանով է

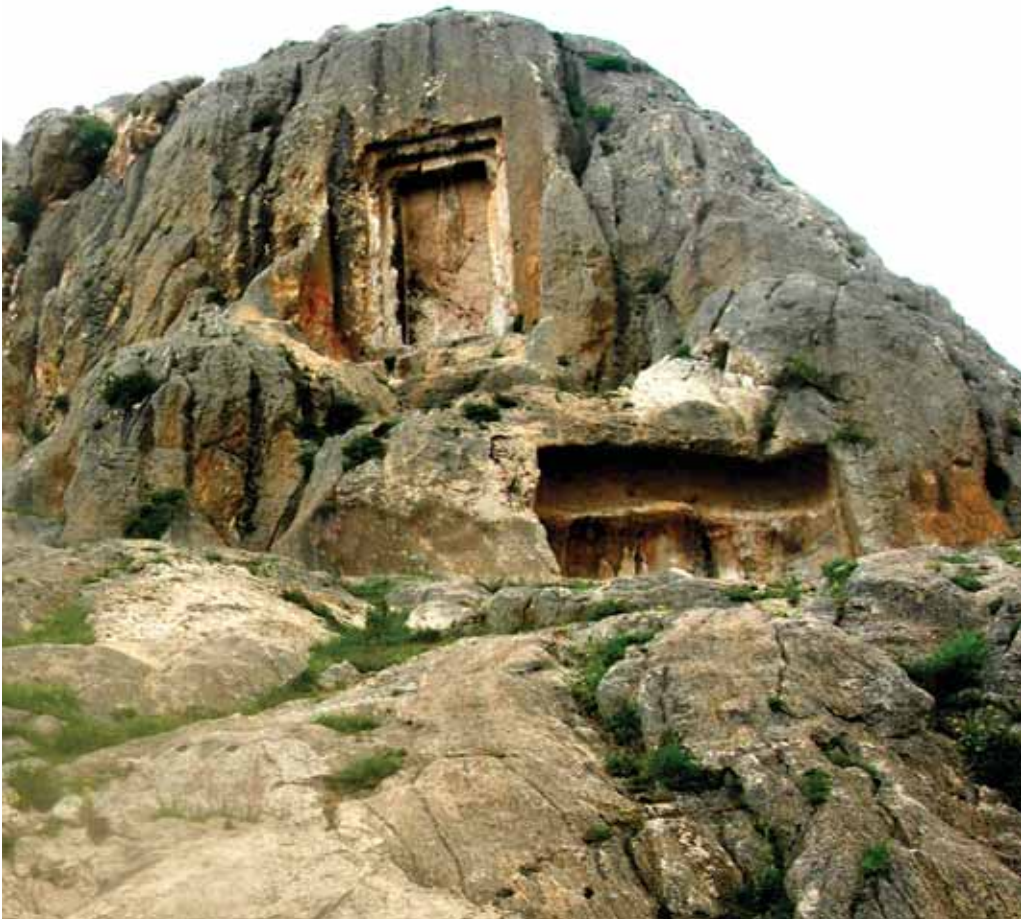

«Միերի դուռը»

պայմանավորված, որ դիցարանի արձանագրումը «Միերի դուռ» կոչվող ժայռի վրա, կատարվել է երկուսի անունով: Ամենայն հավանականությամբ, նույնպիսի հեղինակակցություն է գործել ռազմական ոլորտում անցկացված բարեփոխումների ընթացքում, որոնցում կարևորվում է նախկին դաշնային աշխարհագրի փոխարինումը արհեստավարժ կանոնավոր, ըստ զորատեսակների բաժանված զինված ուժերով: Դրա վկայությունն են արձանագրություններում գործածվող տերմինները. դաշնային բանակն արտահայտող «երկրների (զինված) մարդիկ», «աշխարհագր» գաղափարագրերը փոխարինվում են արհեստավարժ զինվորականությունն արտահայտող տերմինով: Իրականացվում են նաև բանակի վերազինում և այլ միջոցառումներ:

Տեղեկանք. Վանի տիրակալները մարզական մրցույթները (հնարավոր է՝ նաև զորավարժանքները) վերածել են համաժողովրդական տոնախմբությունների: Նրանք ոչ միայն կազմակերպել են նման միջոցառումներ, այլև կարգադրել են քարագիր արձանագրություններով «անմահացնել» դրանցում գրանցված բացառիկ նվաճումները: Նման գրանցում է Մենուա արքայի ձիու ցատկի մասին բնագիրը, որն իրավամբ համարվում է համաշխարհային ռեկորդի արձանագրում:

«Խալոյան զորությամբ Մինուա Իշպուհնորդին ասում է.- Դենց այս տեղից մժույզը՝ Արծիբի անուն(ով), Մինուայի տակ ցատկեց քսաներկու կանգուն (...):»

ԴժՊՔ, էջ 52

Մենուայի մժույզի անունը՝ Արծիբի, հայերեն «արծիվ» բառն է (սեպագիրը չուներ «վ» հնչյունը, ինչի հետևանքով էլ այն փոխանցվում էր «բ»-ով): «Կանգուն» երկարության չափը հավասար է 51,8 սմ, այսինքն՝ Մինուայի մժույզը ցատկել է 11 մ 39 սմ: Չիասպորտում մժույզի ցատկի համաշխարհային ռեկորդը՝ սահմանված մինչև 1914թ., 11 մ 28 սմ է եղել: Մինուայի Արծիբի ձիու ռեկորդը գերազանցվել է միայն 1975թ.: 2800 տարի անգերազանցելի մնալով՝ Մենուայի ցուցանիշը համաշխարհային պատմության մեջ ամենաերկար պահպանված ռեկորդն է:

Ուշագրավ է, որ արձանագրությունը հայտնաբերվել է Վանի քարածայռերի և Վարագա լեռների միջև գտնվող հարթավայրում, որը *դարեր շարունակ ձիարշավարան է եղել* հայկական բանակի համար:

Սա իր տեսակի մեջ եզակի տեղեկությունն է: Նման ուշագրավ մի արձանագրություն էլ պահպանվել է Ք.ա. VIII դ. վերջին և VII դ. սկզբին իշխած Արգիշտի Բ-ից, որը պատմում է մարզական նետածգության ժամանակ ունեցած 492 մ («950 կանգուն») արդյունքի մասին.

«Արգիշտի Ռուսայորդին նետը վերագցեց հենց այս տեղից՝ Գիլուրա (գյուղի) անտառի առջև(ից), մինչև Իշպիլի Բատուորդու այգին՝ ինն հարյուր հիսուն կանգուն»:

ԴժՊՔ, էջ 87

Արշավանքների նախապատրաստումը

Մենուայի միանձնյա կառավարման շրջանում (Ք.ա. մոտ 810-786թթ.) Վանի թագավորությունը հասնում է աննախահայ հզորության: Երկիրը տնտեսապես հզորացնելու համար նա կատարում է բազմաթիվ գործեր, որոնցից հատկապես նշանավոր է շուրջ 70 կմ երկարությամբ «Մենուայի ջրանցքի» կառուցումը, որն օգտագործվում է մինչ օրս:

Հատուկ ուշադրություն է դարձվում ռազմական շինարարությանը. երկրի ռազմավարական ուղղություններում ամրաշինական մեծ ցանց է ստեղծվում (տես քարտեզը): Հյուսիս-արևելքում Մեծ Արարատ (Մասիս) լեռան ստորոտում, Արաքսի աջ կողմում նա իր անվամբ կառուցում է Մենուախիմիլի քաղաքը՝ դարձնելով այն պետության հյուսիսային գլխավոր հենարանը: Հիմնվում են մի քանի ամրոցներ նաև հյուսիսում: Արածանիի ափին հիմնադրվում է Ներքին Խնձորի (Քայալը-դերե) հզոր ամրոցը: Դրանով հսկողության տակ են վերցվում կարևոր ճանապարհներ, այդ թվում նաև Արաքսի ափով ձգվող առևտրական մայրուղու զգալի մի հատված: Տասնյակ ամրոցներ են կառուցվում նաև պետության կենտրոնական շրջաններում: Այս շարքում Մենուայի շինարարական գործունեության գլուխգործոցներից է Վերին Անձավի նշանավոր բերդաքաղաքը, որը հսկում էր Տուշպա մայրաքաղաքի մատույցները հյուսիս-արևելքից: Ուրմիո լճի ափերին հիմնվում են Կալաթգահի խոշոր ամրոցը և բազմաթիվ այլ ամրոցներ՝ ձևավորելով ռազմական հենակետերի մի հզոր շղթա...



Իշաուիմիլի և Մենուայի երկլեզու արձանագրությունը Քելիշիմից (Պարսկահայք)

Արշավանքները

Մենուայի առաջին արշավանքները միտված էին ամրապնդելու Վանի կենտրոնական իշխանությունը Հայկական լեռնաշխարհի երկրամասերում: Նրա առաջին քայլերից մեկն է լինում Հայկական պար լեռնաշղթայի արևելյան հատվածում՝ Երիկուախիում ամրապնդվելը, որը մտնում էր Էթիունյան համադաշնության մեջ¹ (տես քարտեզը):

Վերջինս միավորում էր Արարատյան դաշտը, Սևանա լճի ավազանը և դեպի արևմուտք, մինչև Տայք ընկած շրջանները: Համապետական խնդիրներից ելնելով՝ Մենուան Երիկուախիից հետո հարկատու է դարձնում Էթիունին (հիմնվում է ռազմավարական խոշոր հենակետ՝ Մենուախինիլին) և պետության հյուսիս-արևմուտքում՝ Դիաուլիսի-Դայաեմին (Տայք) Շաշիլու կենտրոնական քաղաքով: Դիաուլիսի արքան ներկայանում է Մենուային՝ մատուցելով հարուստ ընծաներ և պարտավորվելով վճարել հարկեր ու մասնակցել նրա արշավանքներին հեծյալ և հետևակ զորքով: Սրանով Հայկական պարից մինչև Ներքին Տավրոսի արևելյան հատվածը՝ Այծպտկունքի լեռնաշղթայով հանդերձ, վերցվում է հսկողության տակ: Ապահովվում է պետության ներքին հարթավայրային շրջանների անվտանգությունը: Առավել ոյրամատչելի հատվածներում, հատկապես Բասենի դաշտում, կառուցվում են ամրոցներ:

Հյուսիսում թիկունքն ամրապնդելուց հետո Մենուան աշխուժացնում է արտաքին քաղաքականությունը *հարավային ուղղություններով*: Հարավարևմտյան ուղղությամբ Մենուայի ձեռնարկած ռազմական արշավանքներն արգասաբեր էին: Նրա բանակը, հատելով Հայկական Տավրոսը,



Ռազմի աստված Թեյշեբայի բրոնզե արձանը

¹ Համադաշնությունների համակարգը բնորոշ էր Հայկական լեռնաշխարհի իշխանություններին՝ սկսած Ք.ա. III հազարամյակից. հիշենք 17 երկրների դաշինքը Ք.ա. XXIII-XXII դդ., Նաիրյան երկրների համադաշնությունները Ք.ա. II հազարամյակում, Վանի թագավորությունը և ստեղծվել է որպես հարավային իշխանությունների համադաշնություն:

հաղթարշավով հասնում է մինչև *Կումենու և Ասորեստան*: Մեկ այլ արշավանք էլ իրականացվում է դեպի Ալզիի (հետագա Մեծ Հայքի Աղծնիք նահանգի տարածքում) ուղղությամբ և այդ հայկական երկրամասով հսկողության տակ է վերցնում Հայկական Տավրոսի կենտրոնական հատվածի լեռնանցքները: Մենուան այդպիսով ընդլայնում է կենտրոնացված պետության սահմաններն ընդհուպ մինչև Արածանիի հետ Մեդրագետի միախառնման շրջան՝ ընդգրկելով ողջ Մշո դաշտը, որտեղից հայտնի են նրա մի քանի արձանագրություններ:

Արևմտյան ուղղությամբ Ծուփանին (համապատասխանում է Մեծ Հայքի Ծոփքին) և այլ տարածքներ Մենուան միավորում է (իր կողմից նշանակված կառավարչի ընդհանուր վերահսկողության ներքո) Արարատյան կենտրոնական պետությանը և իր բանակը դուրս բերում Արևմտյան Եփրատի բնագիծ՝ սպառնալով անդրեփրատյան պետություններին, որոնք ավանդույթի ուժով կոչվում էին «խեթական»: Դրանցից Մելիտեայի (Մալաթիա) արքան խուսափում է առճակատումից՝ պարտավորվելով Մենուային վճարել հարկեր: Նվաճված միավորներից Շեբեթերիան կցվում է բիայնական պետությանը՝ կենտրոնական իշխանության նշանակած կառավարչի ընդհանուր վերահսկողության ներքո:

Դեռևս Մենուայի կառավարման առաջին տարիներին՝ Ք.ա. 810-809թթ. Վանի թագավորության բանակն արշավանք էր ձեռնարկել Մանա երկրի դեմ: Հիմնական գործողություններն այդ ուղղությամբ ծավալվում են հետագայում՝ պետության դիրքերն արևմուտքում ամրապնդելուց հետո:

Մերձուրմյան ավազանում Մենուայի առաջին ձեռքբերումը, մի կողմից, ռազմավարական կարևոր դիրք ունեցող Խուբուշկիա երկիրն էր, մյուս կողմից՝ Ուրմիայի հարավափնյա շրջանների նվաճումն էր Մանայի թագավորությունից Ք.ա. 803/2թ. հետո: Բիայնական բանակը շարունակում է արշավանքը՝ նվաճելով նաև Մեյշթա (Մեսսի) քաղաքը:

Այսպիսով, Ք.ա. 800թ. սահմաններում մերձուրմյան ավազանում ձեռք են բերվում ռազմավարական առումով կարևոր նշանակություն ունեցող տարածքներ:

Մանայի թագավորությունն ընդունում է Մենուայի գերիշխանությունը:

Վանի բանակը շարունակում է հաղթարշավը Ուրմիայից հարավ-արևելք ընկած տարածքներում՝ հասնելով մինչև Դիալա գետի ավազան (Շաթիրա և Բուշտու¹):

Այս նոր արշավանքներով Մենուան վերահսկողության տակ է վերցնում զագրոսյան առևտրական ուղիների զգալի մասը՝ նպատակ ունենալով կտրել

¹ Բուշտուն (Պուշթու) նույնանուն է ասորեստանյան արձանագրությունների համանուն երկրին Դիալա երկրի ավազանում: Շաթիրան գտնվել է Ուրմիո լճից հարավ-արևելք՝ ձգվելով մինչև Բուշտու:

Ասորեստանին Իրանական բարձրավանդակի կամ նրա միջնորդությամբ ստացվող հունքի աղբյուրներից:

Ասորեստանի փորձերը՝ կասեցնելու Վանի թագավորության առաջխաղացումը Ք.ա. 791թ., ավարտվում են անհաջողությամբ:

Մենուան իր նոր արշավանքով վերջնականապես հաստատում է Վանի թագավորության իշխանությունը Ալզի-Աղձնիքում՝ Կուտունե (Կոտոմ՝ Վանա լճի հարավարևմտյան ափամերձ շրջանում) քաղաքով և Շաշնու-Սասունում (տես քարտեզը):

Եզրակացություն

Մենուայի հաղթարշավների շնորհիվ Հայկական լեռնաշխարհի հիմնական մասը միավորվում է մեկ կենտրոնացված պետության մեջ, իսկ հյուսիսային շրջանների իշխանությունները թեպետ չեն մտնում Վանի տերության մեջ, բայց ընդունում են նրա գերիշխանությունը: Միաժամանակ, իր իշխանության երկրորդ շրջանում Վանի արքան ոչ միայն իր գերիշխանությունն է հաստատում Ուրմիո լճի ավազանից շատ հարավ և Եփրատից արևմուտք, այլև վերահսկողություն է սահմանում Ջագրոսյան լեռներով դեպի արևելք և դեպի Փոքր Ասիա տանող ռազմավարական ուղիների վրա: Մենուան առաջին մարտավարական հաղթանակներն է տանում տարածաշրջանի գերտերության՝ Ասորեստանի նկատմամբ և Բիայնիլի—Արարատ-Ուրարտուի հայկական պետությունը վերածում տարածաշրջանային գերտերության:

ՀԱՂԹԱՆԱԿՆԵՐԻ ԽՈՐԽՈՈՅԱՆ ՏԱՐԵԳՐՈՒԹՅՈՒՆԸ

ԱՐԳԻՇՏՅԱՆ ՏԵՐՈՒԹՅՈՒՆԸ

Վանի հայկական թագավորությունը հզորության գագաթնակետին է հասնում հայոց մեծ տիրակալ Արգիշտի Ա-ի գահակալության տարիներին (թ.ա. 786-764թթ.): Նկատենք, որ այս արքայի գործունեությունը վերականգնվում է ճշգրիտ ժամանակագրությամբ՝ շնորհիվ «Խորխոռյան տարեգրության»¹, որում իրադարձությունները ներկայացվում են հանգամանորեն:

¹ Խորխոռյան տարեգրությունը փորագրված է Վանի ժայռի հարավարևմտյան կողմում, որի ոչ լրիվ պահպանված մասերը՝ զրված ութ սյունակով, կազմում են 380 տող: Խորխոռյան տարեգրության կրկնօրինակի Վանի Սուրբ Սահակ եկեղեցուց գտնված երկու հատվածները պարունակում են 138 տողեր, որոնք չեն պահպանվել ժայռի վրա: Ուստի տարեգրության սկզբնական բնագիրը պետք է անցներ 500 տողից: Բազմաթիվ ուսումնասիրողների ջանքերով տարեգրության վերականգնված սկզբնօրինակը տե՛ս ՅԺՊՔ, էջ 57-69; KYKH, էջ 155-199:

Ք.Ա. 785-782 թթ. արշավանքները

Արգիշտի Ա-ից մեզ հասած սեպագիր արձանագրությունների համաձայն՝ նրա գահակալության հենց երկրորդ տարին (Ք.ա. 785թ.) խիստ հազեցած էր հայկական երկրամասերի միավորման գործի շարունակմանն ուղղված ձեռնարկումներով: Այդ նպատակով նախ նա իր թագավորությանն է միավորում Դիաուխի՝ Տայքը, որը հարուստ էր մետաղահանքերով (տե՛ս քարտեզը): Կենտրոնական իշխանությանը հարկատվության և պատերազմի ժամանակ զորքերի տրամադրման պայմանավորվածություն է կայանում: Արգիշտի Ա-ն նմանապես Արարատյան թագավորության սահմանների մեջ է ներառում էթիուսյան դաշնության երկրամասերը և հարևան տարածքները: Ի թիվս միացրած երկրամասերի հիշատակվում են Լուշա, Կատարգա և Վիտերուխի միությունը, Էրիախին, Աբունին (հետագայում՝ Հավնունիք): Կարսի սարահարթով Արգիշտին անցնում է Ջաբախա (Ջավախք)՝ այնտեղից հասնելով Հզոր Սիրինու լեռանը (հետագայում՝ Սուրամի լեռներ): Նա վերադառնում է Վիտերուխի ճանապարհով: Տարեգրության մեջ Արգիշտին հայտնում է, որ «այս մեծագործությունները կատարեց մեկ տարում»:

Արգիշտի Ա-ի հյուսիսային արշավանքները շարունակվեցին հաջորդ տարի: Նա իր տերությանն է միացնում Աբիլիանի երկիրը (հետագայի Աբեղեանք գավառը), էթիուսյան միության մաս կազմող Ուդուրի-Էթիունի («Ջրային էթիունի») երկրամասը Սևանա լճի հյուսիսային ավազանում, նաև այլ փոքր իշխանություններ:

Հարավային հաղթարշավով Արգիշտի Ա-ն ամրապնդում է Վանի թագավորության դիրքերը Ուրմիո լճից հարավ-արևմուտք, Մեծ Ջաբի միջին հոսանքի շրջանում (Ուրյանի, Թարրաբա, Արտարմու և Իրկիունի երկրներ) և վերահսկողության տակ է վերցվում Ասորեստանից դեպի մերձուրմյան ավազան և Հայկական լեռնաշխարհ տանող ճանապարհները (տե՛ս քարտեզը):

Իր թագավորության չորրորդ տարում (Ք.ա. 783թ.) Արգիշտին խոշոր արշավանք է ձեռնարկում դեպի արևմուտք՝ Փոքր Ասիայի տարածք: Նա (Մենուայից հետո) կրկին գրավում է Մելիտեան (Մալաթիա), Խաթինիլին, Թաբալը (Աստվածաշնչում՝ Թոբէլ)՝ վերջինս անջատելով Մելիտեայի թագավորությունից: Արևմտյան արշավանքից արքան վերադառնում է տասնյակ հազարավոր ռազմագերիներով և այլ ավարով: Այս արշավանքով Ասորեստանի առջև փակվում են Փոքր Ասիայի հունքի աղբյուրներ տանող ճանապարհները:

Պատմական տեղեկանք. «Խալդին արշավեց, սեփական զենքին ենթարկեց Խաթի (երկիրը), ենթարկեց Խիլարուադային, զգեստեց Արգիշտիի առջև: Խալդին իմ զորեղ (է), Խալդյան զենքն(?) իմ զորեղ (է): Խալդյան մեծությամբ Արգիշտի Մինուայորդին ասում է.- Աղոթում էի Խալդի տիրոջը, Թեյշեբային, Շիվինիին (և) աստվածներին Բիաինիլի (երկրի) ... վերևում լսում էին ինձ աստվածները: Արգիշտի Մինուայորդին ասում է.-

Առաջնորդում(?) էր Խալդին: Հենց այդ նույն օրը (=ժամանակ) արշավեցի Խաթի (երկրի) վրա, գրավեցի Նիրիբայի դաշտը [...], Ուրմանի (քաղաքի) երկիրը, (որ) ամրացված էր, կռվում գրավեցի, [...]ադա քաղաքն արքայական գրավեցի: Խալդյան մեծությամբ արշավեցի Խաթի (երկրի) վրա: Տուատեխիի ողջ երկիրը (= Թաբալ երկիրը)¹ անջատեցի(?) բուն(?) Մելիտիայից: Կտրում էի մինչև Պիթեյրա (քաղաքի) տակ, մինչև ավազանը(?) Մելիա գետի², Մարմուա (և) Կալայա (երկրները): Մաթո, կին (այնտեղից) հանեցի, ամրոցները ավերեցի, քաղաքները այրեցի: Երկու հազար հինգ հարյուր երեսունինը պատանի (քջեցի), ութ հազար վեց հարյուր իննսունուր երիտասարդ(?), տասնութ հազար քառասունյոթ կին, ընդամենը քսանինը հազար երկու հարյուր ութսունչորս մարդ (մեկ) տարում: Ոմանց սպանեցի, ոմանց կենդանի տարա: [...] ձի, տասնյոթ հազար ինն հարյուր վաթսուներկու անասուն քջեցի, երկու բյուր [...] ոչխար: Արգիշտի Միմուայորդին ասում է.- Խալդիի շնորհիվ այս մեծագործությունները մեկ տարում կատարեցի»:

ՀԺՊՔ, էջ 59-60; KYKH, c. 161-162

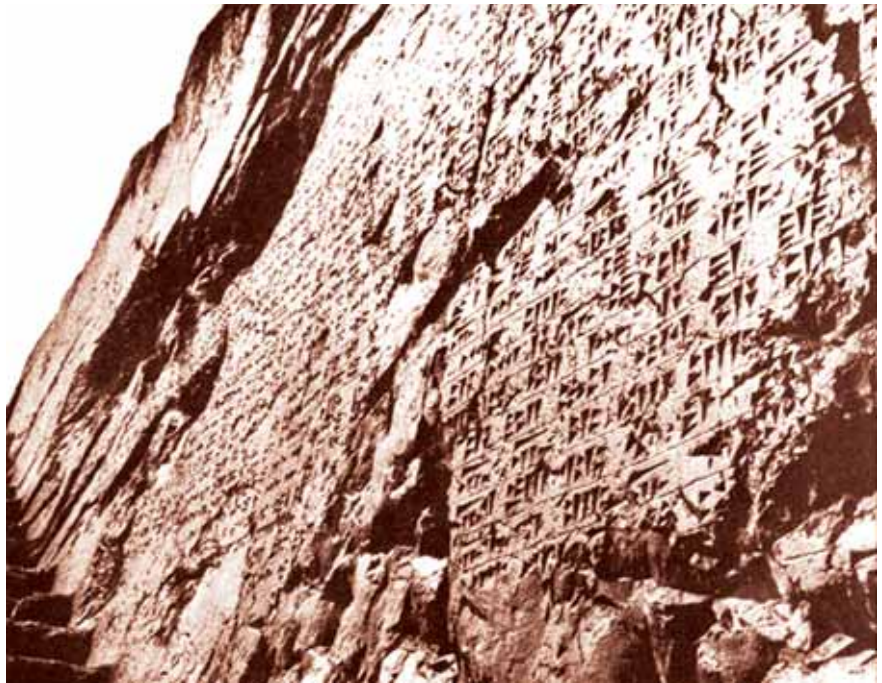

Հատված Արգիշտի Ա-ի Խորխոռյան տարեգրությունից

¹ Տուատեխին խեթա-լուվիական հիերոգլիֆ արձանագրություններից հայտնի Տուվատիսն է՝ Թաբալի արքան:

² Մելիա գետը Արմ. Եփրատն է, որը սեպագիր այլ աղբյուրներում հայտնի է նաև «Մալա» անվանաձևով:

Տրամաբանորեն, հաջորդ հարվածը սպասվում էր Ասորեստանին, սակայն մինչ այդ լիովին պետք էր անրապնդել թիկունքը հյուսիսում, ուստի Արգիշտի Ա-ի իշխանության հինգերորդ տարին լիովին նվիրվում է այդ խնդրի լուծմանը: Ք.ա. 782թ. Վանի զորքերը նախ գրավում են էթիունյան միության մաս կազմող Կեխունի (Գեղունի) «ծովային գավառը» Սևանա լճի ավազանի հյուսիսում, ապա շարունակում հաղթարշավը դեպի Ալիշտու՝ Աղստևի հովիտ: Այդ նույն տարում հիմնադրվում է Էրեբունի (Երևան) ամրոցը՝ «ի հզորությունն Բիսինիլի երկրի և ի սարսափ թշնամյաց», որտեղ տեղակայվում են անդրեփրատյան խաթի երկրից և Հայկական լեռնաշխարհի արևմտյան Ծուփանի (Ծոփք) երկրամասից բերված 6600 ռազմիկներ: Այնուհետև արշավանքը շարունակվում է դեպի հյուսիս-արևելք, մինչև Գուգարաց աշխարհի Տաշիր գավառի տարածքը:

Մեծ հաղթանակները

Վանի թագավորությունը պատրաստ էր դեպի հարավ մեծ արշավանքի, երբ, հավանաբար, կանխելու նպատակով հայաստանյան զորքի հաջողությունը, Ասորեստանը նախահարձակ եղավ Ք.ա. 781թ. (տե՛ս քարտեզը): Այդ մասին վկայում են նաև ասորեստանյան սկզբնաղբյուրները: Արգիշտին ոչ միայն պարտության է մատնում ասորեստանյան զորքերին, այլև շարունակում է հակահարձակումը դեպի հարավ՝ Ջագրոսյան լեռներով հասնելով մինչև Պարսուա (հետագայի Պարսք) և Բաբելոնիա (բնագրում՝ Բաբիլու երկիր): Դրանով Արգիշտին շրջափակման մեջ է վերցնում Ասորեստանը երեք կողմից՝ հյուսիսից (որտեղ Վանի տերությունն էր), արևելքից և հարավից: Ընդ որում, նա հաջորդ տարի ևս արշավում է դեպի Ջագրոս՝ ամրապնդելու իր ձեռքբերումները:

Պատմական տեղեկանք. «Խալդին արշավեց, սեփական զենքին(?) ենթարկեց Ասորեստանի զորքը, ենթարկեց Արսիթա¹ երկիրը, զգետնեց նրանց Արգիշտիի առջև: Արգիշտի Մինուայորդին ասում է.- Ասորեստանյան զորքին ջախջախեցի իմ երկրում: Ձիմվորներ զնդեցի: Աղոթում էի Խալդի տիրոջը, Թեյշեբային, Շիվինիին (և) աստվածներին Բիսինիլի երկրի: ... վերևում լսում էին ինձ աստվածները: Արգիշտին ասում է.- Խալդին իմ զորեղ (է), Խալդյան զենքն(?) իմ զորեղ... Ասորեստանցիներին վճռեցի, սպանեցի, հանեցի երկրիցս: Հենց այդ նույն տարում արշավեցի Մենարշու (քաղաքի) վրա, Դուքամա (քաղաքի) վրա: [...] քա-

¹ Արսիտա, ասորեստանյան աղբյուրներում՝ Արսի, գտնվել է Ուրմիո լճից հարավ, Ասորեստանի և Մանայի միջև:

ղաքն արքայական (և) երկիրն իր գրավեցի: [...] Շաարա-Ռաա (քաղաքը) Բուշտու (երկրի) [...]: Արշավեցի Բաբիլու (քաղաքի) երկրի վրա, [...] Բարուաթա (երկրի) վրա, Պարշուա (երկրի) վրա: Պարշուայի երկիրը յուրացրեցի... Արգիշտին ասում է.- Խալդիի շնորհիվ սույն մեծագործությունները մեկ տարում կատարեցի:

Խալդին արշավեց, սեփական զենքին(?) ենթարկեց Ասորեստանյան գորքը, ենթարկեց Բուշտու (երկիրը), Թարիունի (երկիրը), զգետնեց նրանց Արգիշտիի առջև»:

ՀԺՊԲ, էջ 61: KYKH, c. 162-167

Այսպիսով, Ք.ա. 782-781թթ. Արգիշտի Ա-ի առաջնորդությամբ ստեղծվում է Վանի (Բիայնիլի-Ուրարտու-Արարատի) հայկական տերությունը, որն արևմուտքում մուտք էր գործել Փոքր Ասիա, հարավ-արևելքում իր իշխանությունն էր տարածել Ջագրոսյան լեռնազանգվածի հյուսիսային կեսում, իսկ հարավում նվաճել Բաբելոնիան: Դրա հիմքերը դրվել էին դեռևս Արգիշտի Ա-ի հոր՝ Մենուա արքայի օրոք, որն արդեն մուտք էր գործել Ջագրոսի խորքերը և անցել Եփրատից արևմուտք:

Դրանից հետո ևս շարունակվեցին Արգիշտի Ա-ի հաղթարշավները, որոնք ներկայացված են Խորխոռյան տարեգրության մեջ: Մասնավորապես, այնտեղ պատմվում է Ք.ա. 779-777թթ. Ուրմիո լճից հարավ (Մանա, Իրկիունի, Բուշտու, Ասորեստան և այլն) տեղի ունեցած ռազմական բախումների մասին: Թագավորության ութերորդ տարում (Ք.ա. 778թ.) տարեգրությունը պատմում է ընդդեմ Ասորեստանի տեղի ունեցած պատերազմի մասին: Ասորեստանյան աղբյուրներն իրենց հերթին տեղեկացնում են Ք.ա. 781-778թթ. չորս տարի անընդմեջ



Էրեբունի «ծննդյան վկայականը»

Ուրարտուի դեմ մղված պատերազմի մասին, ինչից կարելի է եզրակացնել, որ Ք.ա. 779թ. Ուրմիո լճից հարավ ընկած երկրներին Վանի թագավորության դեմ էր հրահրել Ասորեստանը, որի ծրագրերը կատարյալ անհաջողության մատնվեցին:

Նույն Ք.ա. 779թ. Արգիշտին մի հեռավոր արշավանք է կատարում տրամագծորեն հակառակ ուղղությամբ՝ հասնելով Իգանի (Իյանի) երկիր, որը գտնվում էր Յյուսիսային ծովակի (այժմ՝ Չըլդր լիճ) ավազանում:

Բազմաթիվ արշավանքներով ուղեկցվող ակտիվ արտաքին քաղաքականությունը Արգիշտին շարունակեց վարել նաև Ք.ա. 775-773 թվականներին, որոնց ընթացքում նա լիակատար կերպով ոչնչացրեց Ասորեստանի հետ համագործակցող ուժերին՝ վերջնականապես իր դիրքերը հաստատելով Ուրմիո լճից հարավ տարածվող շրջաններում: Վանի հայկական թագավորության սահմանները ամրապնդելու նպատակով նա կատարեց մի շարք նոր արշավանքներ դեպի հյուսիս (Էթիունյան միություն, Էրիախի, Կատարգա, Վիտերուխի, Տարիունի, որը, թերևս, Դարույնքն է Բասենի դաշտում) և դեպի արևմուտք (Ուրմե, Արմե-Շուբրիա) (տե՛ս քարտեզը):

Եզրակացություն

Հայոց մեծ տիրակալ Արգիշտի Ա-ի օրոք Բիայնիլի-Ուրարտու-Արարատ թագավորությունը հասավ աննախադեպ հաջողությունների՝ վերածվելով աշխարհակալության, Առաջավոր Ասիայի հզորագույն ուժի: Այս փառահեղ ժամանակաշրջանի մեծ հաղթարշավի քարագիր վկան է Խորխոռյան տարեգրությունը:

Վանի տերությունը վերոնշյալ հաջողություններին հասնում է ուժերի մեծ լարումով, որից հետո միառժամանակ սահմանափակվում են ռազմական գործողությունները, և Ար-



Կապարճ՝ ռազմի տեսարանի պատկերագրությամբ

գիշտին որոշում է զբաղվել տերության ներքին հզորության ամրապնդմամբ և նվաճված տարածքների յուրացմամբ: Չարկ տրվեց քաղաքաշինությանը՝ հիմնելով այնպիսի խոշոր վարչատնտեսական կենտրոններ, ինչպիսիք էին Էրեբունին (Ք.ա. 782թ.) և Արգիշտիխիլին (Ք.ա. 776թ.)՝ Արարատյան դաշտավայրում, մեկ այլ Արգիշտիխիլի՝ Մուշի շրջանում: Անցկացվում են նոր ջրանցքներ, ընդլայնվում մշակովի հողատարածքները, այս միջոցառումները կոչված էին բավարարելու տերության աճող կարիքները:

Խորխոռյան տարեգրության այսօր մեզ հասած մասերը պարունակում են միայն Արգիշտի Ա-ի կառավարման մինչև տասնչորսերորդ տարվա պատմությունը (Ք.ա. 773թ.), մինչդեռ այլ աղբյուրներից մեզ հայտնի է, որ Վանի տիրակալը իշխել է մինչև Ք.ա. 764թ.:

ԱՐԳԻՇՏԻ Ա-Ի ՀԱՂԹԱՐՇԱԿՆԵՐԸ

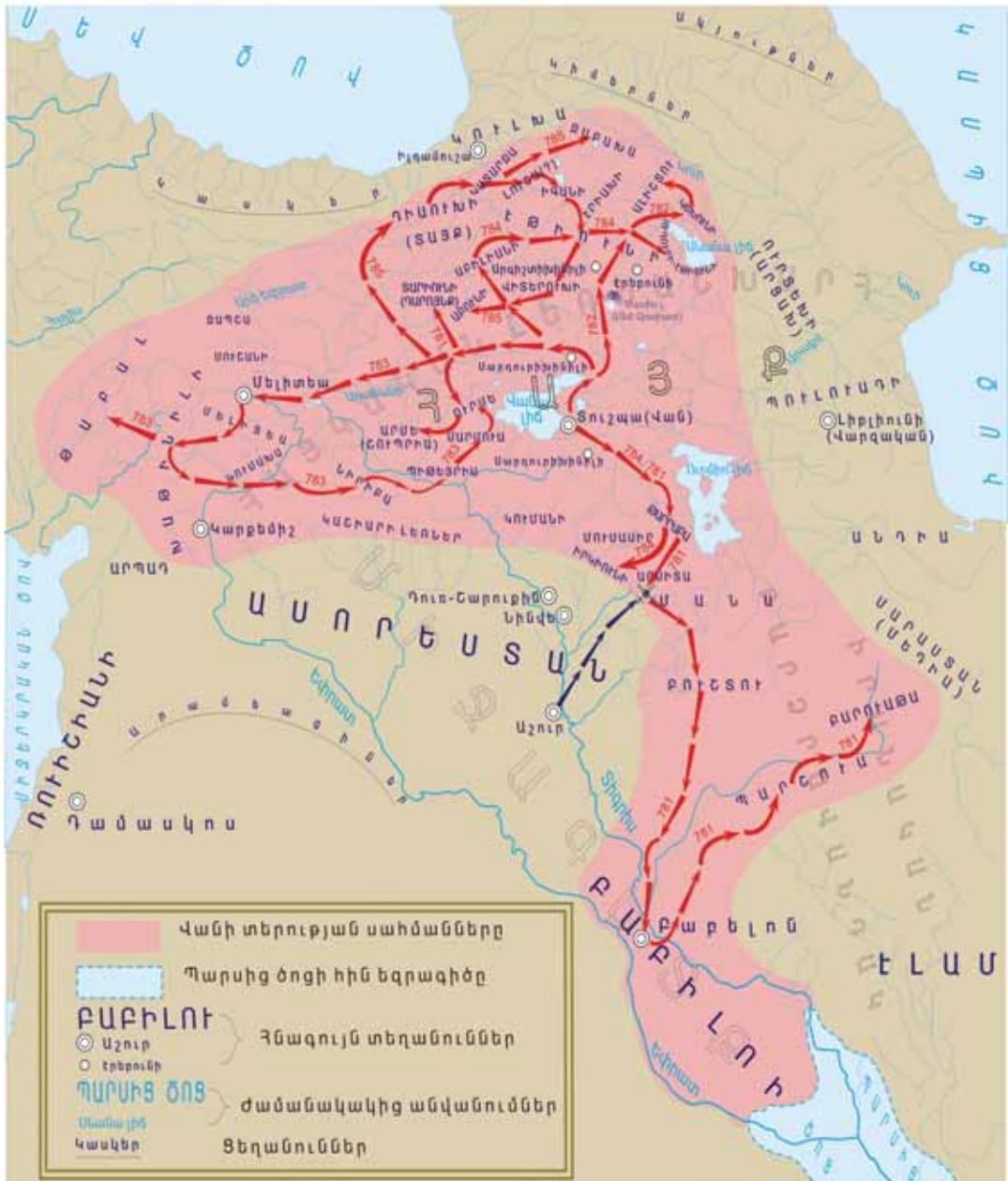

ՏԵՐՈՒԹՅԱՆ ՍԱՀՄԱՆՆԵՐԻ ԸՆԴԱՐՁԱԿՈՒՄԸ ԱՐԳԻՇՏԻ Ա-Ի ԳԱՀԱԿԱԼՈՒԹՅԱՆ ՎԵՐՉՈՒՄ

«ԱՐԳԻՇՏԻՆ,
ՈՐԻ ԱՆՈՒՆՆ ԱՆԳԱՍ ԱՀԱՐԿՈՒ Է»

Վանի տերությունը Արգիշտի Ա-ի օրոք (թ.ա. 786-764թթ.) հասնում է աննախադեպ հաջողությունների: Նրա թագավորությունը ձգվում էր Ուրմիայի ավազանի հարավից մինչև Ջավախքը ներառյալ, Սևանա լճի ավազանից և Կուր գետից մինչև անդրեփրատյան աջափնյա շրջաններ (ներառյալ Մելիտեա և Թաբալ երկրները), Մասիուս և Կորդվաց լեռներից մինչև ճորոխի ավազան: Արգիշտի Ա-ի գերիշխանության սահմաններն ավելի լայնածավալ էին. դրանք ընդգրկում էին Փոքր Ասիայի արևելյան պետությունները և մերձուրմյան մի քանի երկրներ, իսկ հարավում՝ մինչև Բաբելոնիան ներառյալ:

Հագվադեպ խոստովանություններ

Արգիշտի Ա-ի հեռավոր արշավանքներից, ամենամշանավորը, թերևս, Բաբելոնիայի (Բաբիլոն երկրի) նվաճումն էր՝ Ջագրոսյան լեռներով դեպի հարավ հաղթարշավով: Արգիշտի Ա-ի օրոք Վանի թագավորության՝ Առաջավոր Ասիայի հզորագույն տերությունն դառնալը փաստագրված է նաև նրա գլխավոր նրջակից Ասորեստանի զորքերի գերագույն հրամանատարի խոստովանության մեջ, համաձայն որի հայոց մեծ տիրակալի անունն «անգամ ահարկու է»: Հայտնի է, որ պարտվողները հագվադեպ են խոստովանում իրենց պարտությունները: Սակայն Արգիշտիի պարագայում պատկերն այլ է:



Արգիշտիի անունը կրող արձանագրությանը սաղավարտ

Ասորեստանյան էպոնիմների (անվանադիրների) ցանկը Ք.ա. 780թ. գլխավոր զորահրամանատար Շամշի-իլուի էպոնիմատի դիմաց նշում է այդ տարում Ուրարտուի դեմ պատերազմի մասին: Ահա այսպես է Արգիշտիին ներկայացնում ասորեստանցի զորավարը.

Պատմական տեղեկանք. «Այդ նույն ժամանակ ուրարտացի Արգիշտին, որի անունն անգամ ահարկու է որպես ծանր հողմ, նրա ուժերը մեծաքանակ են, որն իր ձեռքը չէր մեկնել նախորդ արքաներից և ոչ մեկին, (նա) ընդվզեց և ժողովեց մեկտեղ Գուտի երկրի¹ բոլոր մարդկանց: Նա կազմակերպեց իր (ուժերը) ճակատամարտի (համար), առաջացան նրա զորքերը դեպի լեռները՝ պատերազմելու»:

ABИИУ, N 38

Մեկ այլ նման խոստովանություն մենք ունենք Ռուսա Ա-ի գահակալության շրջանից: Այս դեպքում մենք գործ ունենք ի պաշտոնե պարտադիր անկեղծու-

¹ «Գուտի» կամ «Կուտի» երկրանունը Հայկական լեռնաշխարհին տրված ընդհանրական անվանումներից մեկն է, որը գալիս է Ք.ա. XXIII-XXII դարերից և կապվում է լեռնաշխարհի հարավային Կորդվաց աշխարհի հետ: Այդ անվամբ է Վանի թագավորությունը հիշատակվում նաև Ասորեստանի արքա Սարգոն II-ի արձանագրություններից մեկում ևս:

թյան հետ, քանի որ մեզ հասած բնագիրը հետախույզի զեկուցագիր է, որը պարտավոր էր իր արքային ներկայացնել ճշգրիտ իրավիճակը: Այն վերաբերում է Սարգոն Բ արքայի գահակալության շրջանին (Ք.ա. 721-705թթ.):

Պատմական տեղեկանք. «Արքային՝ տիրոջս, քո ծառա [... (ասում է)]: «Գլխավոր մատռվակը»¹, երբ հարձակման անցավ (իր) զինված ուժերով, Ուրսան (= Ռուսա Ա-ն) եկավ (և) հաղթեց նրան: Նրանցից (= ասորեստանյան զինվորներից) ոչ մեկը չփրկվեց: Նա (շարունակում է) առաջանալ և (այժմ) ճամբար է դնում «գլխավոր մատռվակի» ամրոցների դիմաց: Նա պատրաստվում է ճակատամարտ տալ: Թող արքան իմանա (և) գործի (ըստ այդմ)»:

*H. W. F. Saggs, The Nimrud Letters, 1952,
“Cuneiform Texts from Nimrud”, vol. V, London, 2001, ND 2463*

Տերության սահմանները

Արգիշտի Ա-ի ստեղծած տերության ազդեցության ոլորտների պատկերը համալրվում է հնագիտական պեղումներից հայտնաբերված փաստերի ուսումնասիրության շնորհիվ: Դրանք մասամբ համընկնում են գրավոր աղբյուրների հետ, մասամբ ուրվագծում նոր սահմաններ: Գրավոր աղբյուրների հետ չհամընկնող հնագիտական հայտնագործությունների մի շարք է ուրվագծվում հյուսիսային ուղղությամբ: Մասնավորապես, Արգիշտի Ա-ի անվամբ սեպագիր արձանագրությամբ սաղավարտ է գտնվել Յուսիսային Կովկասից (Վերին Ռուտկա ավան), որը ներկայումս պահվում է Բեռլինի Առաջավորասիական թանգարանում: Համանման սաղավարտներ են հայտնաբերվել նաև Աբխազիայից (Պրիմորսկոյե ավան), Օսիայից (Ֆասկաու ավան), Թեղքից (Գուգարաց աշխարհի ամենահյուսիսային գավառը, Ջավախքի հարևանությամբ), որոնք կարծես լրացնում են գրավոր աղբյուրներից հայտնի Արգիշտի Ա-ի տերության ընդգրկած ամենահյուսիսային երկրամասից (Ջավախք-Ջարախա) մինչև Յուսիսային Կովկաս տարածությունը:

Խորխոռյան տարեգրությունից կամ Արգիշտի Ա-ից մեզ հասած այլ արձանագրություններից հայտնի չեն այդպիսի մեծ հեռավորության հյուսիսային արշավանք(ներ)ի մասին տեղեկություններ: Հնարավոր է, որ այդպիսիք եղել են տարեգրության մեզ չհասած հատվածներում կամ առանձին արձանագրություններում, որոնք նույնպես չեն պահպանվել: Հնագիտական այդ գտածոները կարող են վկայել ոչ թե արքայական մեծ արշավանքների (որոնց մասին

¹ «Գլխավոր մատռվակ» պաշտոնյային ենթակա էր Ասորեստանի հյուսիս-արևմուտքում՝ Կաշիարի լեռների շրջանում գտնվող նահանգը:



Գերագույն աստված Խալդիի տաճարը Մուսասիրում (վերակազմություն)

թողնվում էին կոթողային արձանագրություններ), այլ արքայի առանձին զորագնդերի կատարած ռազմերթերի, որոնք խնդիր են ունեցել լուծելու ռազմաքաղաքական (ռազմավարական) զանազան հանձնարարություններ:

Հնագիտական նյութերն անակնկալներ են մատուցում նաև Վանի տերությունից դեպի հարավ և արևելք ձգվող ուղղություններում: Հարավում մինչև Բաբելոնիա կատարած մեծ արշավանքի (որը մեզ հայտնի է Խորխոռյան տարեգրությունից) հնագիտական հիմնավորումներից կարելի է համարել Լուրիստանից (Քերմանշահ) հայտնաբերված Վանի թագավորության դարաշրջանի սաղավարտը (պահվում է Էսսենի թանգարանում): Իսկ արևելքում՝ Իրանի հյուսիս-արևելյան շրջանում, մեզ սպասում է մեկ այլ հետաքրքիր անակնկալ. այնտեղից հայտնաբերվել է համանման սաղավարտ՝ Իշպուհնի արքայի անունը կրող սեպագիր արձանագրությամբ, որն այժմ պահվում է Լոնդոնի Բրիտանական թանգարանում: Իշպուհնիի ժամանակ (Ք.ա. մոտ 825-810թթ.) դեռևս միայն հարավային Հայաստանն ընդգրկող թագավորությունն իր համեստ ուժերով ի վիճակի չէր նման հեռահար գործողությունների, ուստի պետք է ենթադրել, որ գրակիր սաղավարտը Իրանի հյուսիսարևելյան շրջան է հասել Իշպուհնիի փառավոր թռուցան՝ Արգիշտի Ա-ի օրոք:

Այստեղ պետք է նկատի ունենալ, որ արքայի անվան գրությամբ սաղավարտ կրելը հատուկ պատվո նշան էր, որը կրում էին զորավարներն ու քաջությամբ աչքի ընկած տաղանդավոր զորականները:

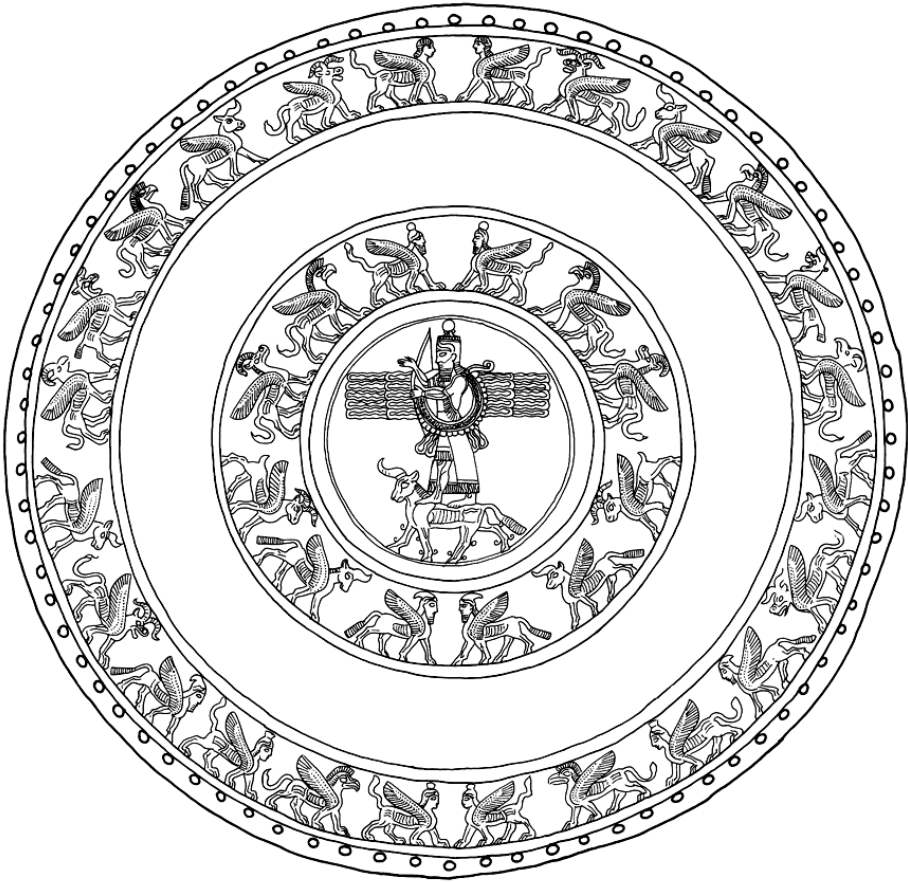

Դիցաբանական պատկերներով վահան Վանի շրջանից

Ընդ որում, միանգամայն հավանական է, որ Արգիշտի Ա-ի բանակում իրենց տաղանդով ու փորձառությամբ փայլում էին Իշպուլինիի ժամանակ իրենց ռազմական կենսագրությունը սկսած և արդեն 30-40 տարվա փորձ կուտակած զինվորականները, որոնցից մեկին էլ կարող էր պատկանել հիշյալ սաղավարտը:

Եզրակացություն

Արգիշտի Ա-ի գերիշխանությունը տարածվել է բուն թագավորության սահմաններից շատ հեռու՝ մինչև Փոքր Ասիա և Բաբելոնիան ներառյալ, իսկ քաղաքական ազդեցության և հետաքրքրությունների ոլորտները ձգվել են մինչև Հյուսիսային Կովկաս և Իրանի հյուսիսարևելյան շրջաններ (տես քարտեզը): Սա է իրական պատկերը հայոց մեծ տիրակալի ստեղծած տերության, որի գործը պետք է շարունակեր նրա տաղանդավոր հաջորդը՝ Սարգուրի Բ-ն:

ՀԱՅԱՍՏԱՆԸ՝ ՉՈՐՍ ԾՈՎԵՐԻ ՏԵՐՈՒԹՅՈՒՆ

ՍԱՐԴՈՒՐԻ Բ

Վանի թագավորության հզորությունը շարունակվում է նաև Արգիշտի Ա-ի հաջորդի՝ Սարգուրի Բ-ի օրոք (Ք.ա. 764-735թթ.)¹: Իր գահակալության առաջին տարիներին Սարգուրին շարունակել է երկրում սկիզբ առած լայնածավալ քաղաքաշինությունը՝ հիմնադրելով այնպիսի խոշոր կենտրոն, ինչպիսին էր Տուշպայից ոչ հեռու գտնվող Սարգուրիխինիլին (Հայկաբերդ, Աստվածաշեն), ապա և Սարգուրիխինիլի անվամբ երկու այլ քաղաքներ՝ Արճեշից հյուսիս և Աղձնիքում:

¹ Սարգուրի Բ-ի գործունեության մասնակի վերականգնմանն օգնում են ինչպես «Սարգուրյան տարեգրության» առանձին հատվածների տվյալները, այնպես էլ ասորեստանյան աղբյուրներից ստացվող տեղեկությունները: Այն փորագրված է Վանի քարաժայռի հյուսիսային կողմի Գանձադուռ կոչվող ժայռախորշի մեջ կանգնեցված կոթողի չորս կողմերին և պարունակում է արքայի կառավարման շուրջ տասներկու տարիների նկարագրությունը:

Առաջին հեռագնա արշավանքը

Սարգուրին *առաջին խոշոր արշավանքն* ուղղուն է Մելիտեա (Մալաթիա) պետության դեմ, որի նվաճումն իրականացվում է ուշագրավ ռազմավարական ծրագրով: Նա անցնում է Եփրատը, շրջանցում երկրի մայրաքաղաքը, խոր անցում կատարում դեպի արևմուտք և հյուսիս, ապա հետ շրջվելով՝ նվաճում Մելիտեայի արքայի նստավայրերից Սասինին: Դրանով փակվում են մայրաքաղաքի ճանապարհները, որից հետո այն պաշարվում է: Մելիտեայի արքան ստիպված էր ներկայանալ Սարգուրիին և պարտավորվել վճարել հարկեր: Նրանից խլվում են երկրի անդրեփրատյան տիրույթները՝ այնտեղ կառուցված ամրոցների շղթայով, որը սկսում է ծառայել Վանի տերությանը: Նորանվաճ տարածքները հավելվում են տերությանը՝ կազմավորելով նոր նահանգ:



Սարգուրի II-ի անվանը արձանագրություններով ստղավարտ և վահան

Պատերազմները

Սարգուրիի իշխանության առաջին շրջանում Ասորեստանը արտաքին (հատկապես Արգիշտի Ա-ից ստացած) հարվածների, ինչպես նաև ներքին ապստամբությունների հետևանքով ի վիճակի չէր տարածաշրջանային լուրջ դերակատարում ունենալ: Վիճակը ձգտում է փոխել Աշշուր-նիրարի Ե թագավորը (Ք.ա. 754-746/5թթ.), որը գահ բարձրանալուն պես փորձում է պառակտումներ մտցնել Վանի տերության, նրա գերիշխանության տակ գտնվող և դաշնակից երկրների մեջ: Սասնավորապես, Ք.ա. 754թ. նա հարկադրում է Արպադի արքային «դաշնակցելու» պայմանագիր կնքել, ապա բանակցություններ սկսում Մանայի, իսկ մյուս կողմից՝ Ուրմե երկրի որոշ ուժերի դրդում հակաուրարտական ելույթի՝ զորք մտցնելով այնտեղ:

Սարգուրին, որն այդ ընթացքում արշավել էր Սևանա լճի ավազան՝ Վելիքուխի և Տուլիխու երկրամասերը, պատասխան քայլեր է ձեռնարկում:

Ջորաբանակներից մեկն արշավում է Արմե, որի մայրաքաղաք Նիխիրիայի մոտ ջախջախում է ասորեստանցիներին, ապա նաև ճնշում Ուրմե երկրում բարձրացած ելույթը (տե՛ս քարտեզը):

«Սարգուրյան տարեգրության» պահպանված հատվածը սկսում է Սարգուրի Բ-ի՝ դեպի զագրոսյան լեռնաշրջան կատարած արշավանքով, որի ընթացքում նա նախ ճնշում է Մանա երկրի ապստամբությունը, ապա հաղթարշավը շարու-

նակում դեպի հարավ: Սարգուրին կրկնեց հոր՝ Արգիշտի Ա-ի բացառիկ արշավանքը Ասորեստանի արևելքով դեպի Բաբելոն (Բաբելոն երկիր): Արարատյան թագավորության հաղթանակած բանակը մտնում է Բաբելոն՝ գրավելով երեք ամրոց և մոտ երկու տասնյակ քաղաքներ՝ տանելով գրեթե քառասուն հազար ռազմագերի և հարուստ ավար:

Բաբելոնիայի նվաճումով հայոց տերության հարավային սահմանը հասավ Պարսից ծոց:

Պատմական տեղեկանք. «Խալդին արշավեց, սեփական զենքին(?) ենթարկեց Մանա երկիրը, զգետնեց Սարգուրիի առջև Արգիշտորդու: Խալդին (իմ) զորեղ (է), Խալդյան զենքն(?) իմ զորեղ (է): Արշավեց Սարգուրի Արգիշտորդին: Սարգուրին ասում է.- Արշավեցի Բաբելոն(նի) երկրի վրա: Գրավեցի Բաբելոն(նի) երկիրը: Կտրում էի մինչև Բարուաթա (երկիրը): Խալդյան մեծությանը Սարգուրին ասում է.- Գրավեցի երեք ամրոց, (որ) ամրացված էին, կռվում գրավեցի: Քսանե-րեք քաղաք մեկ օրում նվաճեցի...»

ՅԺՊՔ, էջ 73; KYKH, c. 228

Չորս ծովերի տիրակալը

Ամրապնդելով դիրքերը հարավում՝ Սարգուրին նույն տարում արշավում է հյուսիս-արևելք և իր տիրապետության ոլորտում ընդգրկում Սևանի ավազանը և զանգեզուրյան հատվածը կապող կարևոր ճանապարհների ու անցումների շրջանը (Արփա գետի վերին հոսանքի տարածքը, Սելիմի և Որոտանի լեռնանցքները) ու այստեղ կատարում ամրաշինական աշխատանքներ:

Ք.ա. մոտ 749-746թթ. տեղի են ունենում Սարգուրի Բ-ի երկու արշավանքները դեպի հյուսիս՝ Իգանի երկրի դեմ (Յյուսիսային ծովակի ավազանում), և ապա ճորոխի ստորին հոսանքի շրջանում Կուլխա (թերևս, հունական աղբյուրների Կուլխիդա) երկիրը, որը ձգվում էր մինչև Սև ծովի ափ: Յյուսիսային արշավանքների ընթացքում Սարգուրին կրկին աշավում է Աբիլիանի և Էրիախի՝ պարտադրելով վճարել ամենամյա հարկեր:

Հաջորդ տարի Սարգուրին հասնում է նոր բացառիկ հաջողության՝ հաղթելով Ռուիշիանի երկրի¹ արքա Ռաշունիին և նրան պարտադրելով դաշնակցել իր հետ:

Սարգուրին առաջինն էր, որ Վանի թագավորներից, դուրս է գալիս Սիջերկրական ծովի արևելյան ավազան:

Սիրիայի (Ասորիք) ընդգրկումը հակաստորեստանյան դաշինքի մեջ ավելի էր մոտեցնում Ասորեստանի լիակատար ոչնչացման ծրագրին, որը մշակվել էր դեռևս Արգիշտի Ա-ի օրոք: Ձագրոսյան լեռներով դեպի հարավ՝ մինչև Բաբելոն արշավանքներ

¹ Ռուիշիանին Սիրիայի (Դանասկոսի թագավորության) հնագույն անվանումներից է (եգիպտական աղբյուրներում՝ Ռեչենու, իսկ Ռաշունի արքան Աստվածաշնչուն հիշվում է Ռեծուն, Ռասոն տարբերակներով):

րը երեք կողմից շրջափակում էին Ասորեստանը, իսկ Սիրիայով և Եփրատի ավազանով Բաբելոն հասնելով՝ կիրականանար Ասորեստանի լիակատար շրջափակումը:

Հարավում մեծ ծրագրերն իրականացնելուց առաջ Սարգուրին հյուսիսում հուսալիորեն պետք է ամրապնդեր թիկունքը: Նա խաղաղության ու բարեկամության դաշնագիր է կնքում Էթիունիի արքա Դիուծինիի հետ (նրա անունը հնագույն հայերենում նշանակել է «Աստուց ծնված», հմմտ. հունական Դիոգենեսին): Նույն ամսին, Էթիունիին օգնելու նպատակով, որը պատերազմում էր Իզանի երկրի դեմ, Վանի բանակը մեկ անգամ ևս ներխուժում է Իզանի: Վերադարձին Սարգուրին իր իշխանությունն ամրապնդում է հյուսիսարևելյան Հայաստանի մի շարք երկրամասերում, որոնց մեծ մասը կախյալ էր իրենից:

Միակ քաղաքական ուժը, որ կարող էր խոչընդոտել Սարգուրի Բ-ի ծավալմանը հյուսիսում, Կուլխան էր, որի դեմ ձեռնարկվում է երկրորդ արշավանքը: Նվաճվում են Կուլխայի բազմաթիվ քաղաքներ, այդ թվում՝ մայրաքաղաք Իլդամուշան, որի կայսագործն ու բնակչությունը ոչնչացվում է: Իր հաջողությունը հավերժացնելու նպատակով Սարգուրին հրամայում է նվաճված մայրաքաղաքում կանգնեցնել Խալդի աստծո և իր գործերը փառաբանող կոթող:

Դրանով Սարգուրին վերջնականապես ամրապնդում է Վանի թագավորության տիրապետությունը նաև Սև ծովի ափին՝ ճորոխի ավազանում:

Պատմական տեղեկանք. «Սարգուրին ասում է.- Արշավեցի Կուլխա (երկրի) վրա: Երկիրը գրավեցի, Իլդամուշա քաղաքն արքայական Միշա արքայի՝ Կուլխա (երկրի), (որ) ամրացված էր, կռվում գրավեցի... Երկաթյա կնիք պատրաստեցի, արձանագրություն Իլդամուշա (քաղաքում) գրեցի, ամրոցները, քաղաքները այրեցի, ավերեցի, երկիրը յուրացրեցի, մարդ, կին քշեցի»:

ՀԺՊԶ, էջ 77; KYKH, c. 239

Նույն տարում Սարգուրին վերացնում է Վիտերուլիսի ենթակա թագավորությունը (Ալաշկերտի շրջանում)՝ նշանակելով այնտեղ նահանգապետ: Վիտերուլիսին հաջորդում է Երիախի երկրի (Շիրակի շրջան) ամբողջական միացումը տերությանը, այստեղ կառուցվում է ամրությունների մի նոր շղթա: Մինչ այդ նման բախտի էր արժանացել Մելիտեայի թագավորության տարածքի մեծ մասը, իսկ քիչ հետո այդ ճակատագիրը կկիսի նաև Պուլուադի երկիրը:

Սարգուրի Բ-ի կառավարման շրջանում նկատվում է շատ կարևոր անցում տերության կառավարման ոլորտում. նա սկսում է վերացնել կախյալ (գուցե «դաշնակից» համարվող) թագավորությունները՝ վերածելով պետության վարչական միավորների՝ դրանով իսկ համադաշնային կառավարման համակարգից անցում կատարելով գերկենտրոնացված պետության:

Արևելքում տերության սահմաններն ընդարձակելու նպատակով Սարգուրին Բ.ա. 746-745թթ. ընթացքում արշավեց դեպի Պուլուադի երկիր, որը գտնվում էր ապագա Ատրպատականի հյուսիսում, Արաքսից հարավ, մինչև Կասպից ծովն ընկած տարածքում: Երկիրը կցվում է Վանի տերությանը: Այստեղ ևս կատարվեցին ամրաշինական աշխատանքներ:

Պատմական տեղեկանք. «Լսում էին ինձ աստվածները (և) տվեցին ինձ ճանապարհ: Դեպի այնտեղ արշավեցի՝ Պուլուադի (երկրի) վրա: Ելավ առջևս կռվով: Նորից վռնդեցի, փախցրի (= հալածեցի) մինչև Լիբլիունի (քաղաքը): Լիբլիունե քաղաքն արքայական, (որ) ամրացված էր, կռվում գրավեցի, արձանագրություն այնտեղ դրեցի: Քաղաքները այրեցի, երկիրը յուրացրեցի, մարդ, կին այնտեղից քշեցի: Ամրոցներ այնտեղ կառուցեցի՝ Բիաինիլի (երկրի) զորությունը լուլույան (=բարբարոսական) ցեղերի մեջ ամրապնդելու (համար): Երկիրը երկրիս վրա ավելացրի»:

ՅԺՊՔ, էջ 77-78; KYKH, c. 241



Դիցաբանական էակի արձանիկ Երեբունիից

Պուլուադի երկրի նվաճման մասին ժայռափոր արձանագրությունը հենց նվաճված երկրում (Վարզական բնակավայրում) պահպանվել և հասել է մինչև մեր օրերը:

Տերության հյուսիսարևելյան սահմանն անցնում էր Կուր գետով. դեռևս Արգիշտի Ա-ի օրոք այդ սահմանն ընդգրկում էր Աղստևի հովիտը (Ալիշտու), իսկ Սարդուրի Բ-ի մեկ այլ արձանագրություն՝ թողնված Սևանա լճի հարավում գտնվող Ծովակ գյուղում, վկայում է, որ նրա տերության մեջ է մտել նաև Արցախը (Ուրտեխի):

Սարդուրիին Պուլուադիի և Ուրտեխիի դեմ արշավանքներով Վանի տերության սահմանները հասցրեց մինչև Կասպից ծով և Կուր գետ:

Եզրակացություն

Արգիշտի Ա-ի և Սարդուրի Բ-ի օրոք Վանի տերությունը Առաջավոր Ասիայի հզորագույն ուժն էր, միանձնյա առաջատարը, ինչը տևեց ավելի քան կես հարյուրամյակ:

Ամփոփելով նշենք, որ Սարդուրի Բ-ի գահակալության շրջանում է Վանի հայկական տերությունն ունեցել տարածքային ամենամեծ աճը:

Նրա տերությունը հյուսիսում հասնում է Սև ծով, հյուսիս-արևելքում՝ Կուր գետ, արևելքում՝ Կասպից ծով, արևմուտքում՝ Փոքր Ասիայի կենտրոնական շրջան, հարավում՝ Բաբելոնով Պարսից ծոց և Դամասկոսի թագավորությունով՝ Միջերկրական ծով:

Չորս ծովերի միջև ստեղծված հզոր տերության կառավարման մեջ նա համադաշնային համակարգից անցում է կատարում գերկենտրոնացված պետության՝ դարակազմիկ նշանակություն ունենալով Հայոց պատմության մեջ:

ՎԱՆԻ ՏԵՐՐԻՔՈՅԻՆ ԱՄՐԴՈՒՄԻ Բ-Ի ՕՐՈՔ

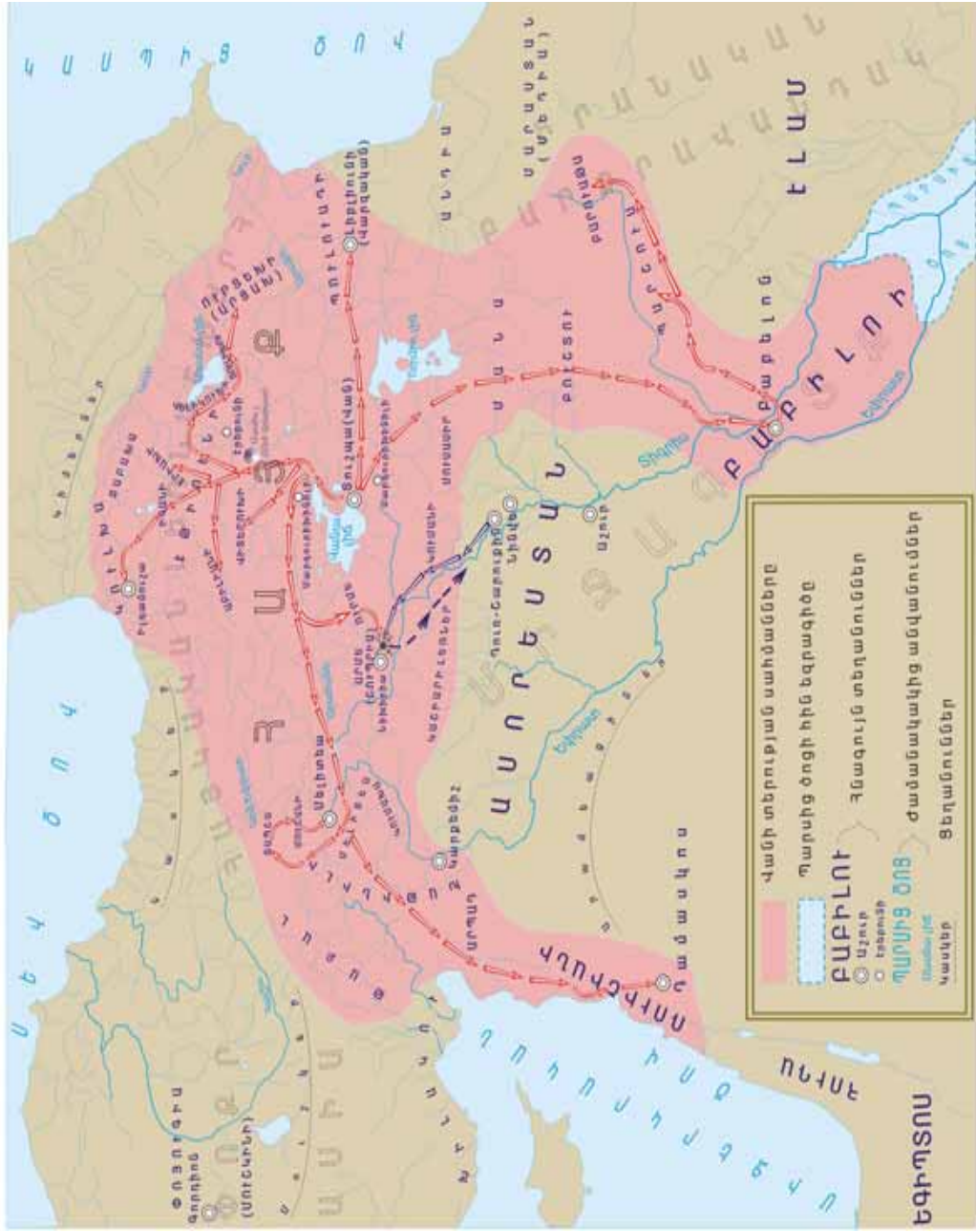

ԴԻՎԱՆԱԳԵՏ ԱՐՔԱՅԻ ՄԵԾ ՀԱՂԹԱՆԱԿԸ

ՌՈՒՍԱ Բ

Վանի հայկական թագավորության վերջին ականավոր տիրակալը դարձավ Ռուսա Բ-ն (Ք.ա. մոտ 680-650-ական թթ.): Նրա գահակալության տարիների մասին ևս կազմվել է արքայական տարեգրություն, որից, ցավոք, միայն մի հատված է պահպանվել: Ռուսա Բ-ի կառավարման ժամանակաշրջանի ընդհանուր պատկերը հնարավոր է դառնում վերականգնել նրանից մեզ հասած առանձին արձանագրությունների, ասորեստանյան բնագրերի և բավականին հարուստ հնագիտական նյութերի հիման վրա:

Ռազմական շինարարությունը

Ռուսա Բ-ն շարունակում է Սարգուրի Բ-ի սկսած պետական կառավարման կենտրոնացման գործընթացը: Ջարկ է տրվում քաղաքաշինությանը: Հայ շինարար վարպետները կառուցում են ընդարձակ բնակելի թաղամասեր ունեցող բազմաթիվ նոր քաղաքներ¹, որոնք դառնում էին թագավորական իշխանության պատվարը տեղերում: Վերակառուցվում և ընդարձակվում են հին քաղաքները, հիմնվում կան վերակառուցվում են բազմաթիվ ամրոցներ:

Քաղաքաշինությանն ու ամրոցաշինությանը զուգահեռ անցկացվում են նոր ջրանցքներ, հիմնվում այգիներ, զարգացվում են արհեստներն ու առևտուրը, ծաղկում է ապրում ամբողջ տնտեսությունը: Անցկացվում են վարչական համապատասխան փոփոխություններ. մեծացվում են նահանգների սահմանները, երկիրը վերստին բաժանվում է փոխարքայությունների:

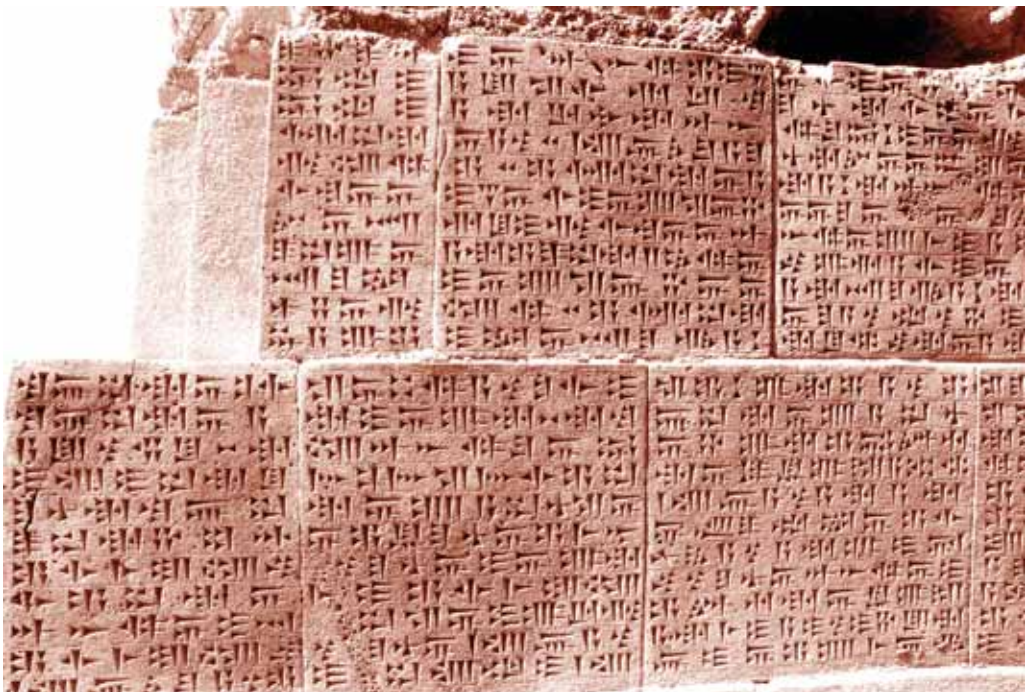

Ռուսա Բ-ի սեպագիր արձանագրությունը Այանիս հնավայրից

¹ Թեյշեբայինի՝ Կարմիր բլուր, «Ռուսայի փոքր քաղաքը», Խալդիի քաղաքը (Արծկե) Ջիուկունիում, Ռուսախինիլի անվամբ երկու քաղաք (Վան քաղաքի հյուսիսարևելյան ծայրամասում գտնվող բարձունքի վրա և Այանիս հնավայրը):

Արշավանքները

Ռուսա Բ-ի արտաքին քաղաքականության մասին տեղեկություններ ենք ստանում ըստ նրա հաջորդաբար հիմնադրած քաղաքներից հայտնաբերված հանդիսավոր արձանագրությունների և ասորեստանյան բնագրերի հաղորդումների: Վաղ շրջանի բնագրերը վկայում են առնվազն հինգ երկրներ կատարված արշավանքների մասին, այդ թվում՝ դեպի Թաբլանի (Թաբալ), որը գտնվում է Փոքր Ասիայի հարավ-արևելքում և Վանի տերության կողմից նվաճվել էր Արգիշտի Ա-ի օրոք, Կահնարու (որի տեղորոշումն անհայտ է), Մուշկինի (արևելափոքրասիական տարածքներում), Խալիտու (Խաղտիք) և Խաթե¹ (տե՛ս քարտեզը):

Պատմական տեղեկանք. «Խալդիի քաղաքը Ջիուկունի (երկրի) Ռուսա Արգիշտորդին կառուցեց: Ռուսա Արգիշտորդին ասում է. – Քշեցի մարդ, կին լուլույան (= բարբարոսական) երկրներից ...

Հավաքվեցին (°) Մուշկինի (երկրից), Խաթե (երկրից), Խալիտու (երկրից), նաև

Արգիշտորդին ասում է. –Խալդին ինձ պարզեց թե՛ քաջություն, թե՛ զորություն: Հանուն Խալդիի այս մեծագործությունները մեկ տարում կատարեցի»:

ՀԺՊՔ, էջ 88, KYKH, c. 336

Ռուսան ամրացնում է կենտրոնական իշխանության դիրքերը Էթիունի և Ծուլուկու (Սյունիքի Ծղուկ գավառը) երկրամասերում (տե՛ս քարտեզը): Տերության հարավ-արևելքում՝ Ուրմիո լճի ավազանում, Ռուսան իրականացնում է ամրաշինական լայնածավալ աշխատանքներ՝ մինևույն ժամանակ, Ասորեստանի հետ պահպանելով բարիդրացիական հարաբերություններ (որոնք, սակայն, խզվում են որոշ ժամանակ անց):

Ռազմավարությունը

Հայկական լեռնաշխարհում Վանի թագավորության կողքին Ք.ա. VIII դ. վերջերից անկախացել և սկսել էր լիովին ինքնուրույն քաղաքականություն վարել Վանա լճից արևմուտք և հարավ-արևմուտք տարածվող Արմե-Շուբրիա պետությունը (Ք.ա. III հազարամյակում այս երկիրը հայտնի էր Սուբուր և Արման անվանաձևերով), որը հակադրվում էր Վանի տերությանն ու Ասորեստանին՝

¹ Ուշխեթական երկրների ընդհանրական անվանումն է, որն ասորեստանյան աղբյուրներում երբեմն ավելի որոշակիորեն վերաբերում է Կարքեմիշի թագավորությանը:

ապաստան տալով այդ երկրներից հեռացած փախստական գործիչների (բարձրաստիճան զինվորականների, նարզպետերի և աստիճանավորների, որոնք, թերևս, քաղաքական ընդդիմադիրներ էին) և հրաժարվելով նրանց վերադարձնել: Դեռևս Ք.ա. 681թ. Ասորեստանում տեղի ունեցած պալատական դավադրության արդյունքում Սենեքերիմ (Սինախերիբ) արքային սպանած նրա երկու որդիները հաջողության չհասնելով (գահ բարձրացավ նրանց երրորդ եղբայրը՝ Ասորդանը (Ասարխադդոն, Ք.ա. 680-669թթ.), ապաստան էին գտել Հայաստանում, հավանաբար երկրի հարավ-արևմուտքում՝ Արմե-Շուրբիայում:



Առյուծի բրոնզե արձանիկ (Ք.ա. VII դար)

Պատմական տեղեկանք. «Եվ Ասորեստանի Սենեքերիմ թագավորը չվեց ու գնաց բնակվեց Նինվեում: Եվ այն ժամանակ, երբ նա երկրպագում էր իր աստծո՝ Նեսրաքի տանը, նրա որդիները՝ Ադրամելեքը և Սարասարը¹, սպանեցին նրան սրով ու Արարադի երկիրը փախան: Նրա փոխարեն թագավորեց իր որդին՝ Ասորդանը»:

Աստվածաշունչ, Թագավորությունների չորրորդ գիրք, գլ. ԺԹ, 36-37

Խիստ հատկանշական է, որ դավադրության կազմակերպիչներին ապաստան տված Հայաստանի արքան (Մովսես Խորենացու մոտ՝ Սկայորդին) այդպես էլ չհանձնեց Ասորեստանի արքային նրա եղբայրներին: Անգոր լինելով որևէ լուրջ ձեռնարկ կատարելու Վանի տիրակալի դեմ՝ Ասարհադդոնը իր եղբայրների դավադրության մասին արձանագրություններում նշում է, թե նրանք փախուստի դիմեցին «հայտնի չէ, թե ուր»...

Ասորեստանի արքա Ասարհադդոնը Ք.ա. 673թ. նվաճում ու իր տերությանն է բռնակցում Շուրբիան: Ասորեստանի հետ Ռուսայի հարաբերությունները կտրուկ վատանում են. Շուրբիան գտնվում էր Վանի տերության գերիշխանու-

¹ Ադրամելեք անվան տակ ուսումնասիրողները տեսնում են Սինախերիբի Արադ-Նինլիլ որդուն, իսկ ի դեմս Սարասարի՝ ասուրական զորապետ Նաբու-Շարուծուրին:

թյան գոտում: Որպեսզի արդարացնի իր քայլը, Ասարհադդունը Արարատյան թագավորություն վերադարձրեց այնտեղից փախած և Շուբրիայում ապաստանածներին:

Ք.ա. 660-ական թթ. սկզբին երկու երկրների հարաբերություններում հակասություններն ավելի են խորանում: Այդ ժամանակաշրջանի ասորեստանյան մի քանի աղբյուրներ վկայում են Վանի տերությունից սպասվող սպառնալիքի մասին: Աշշուր աստծուն ձոնված հիմներգերից մեկը Վանի տիրակալին հիշատակում է կիմներների հետ Աշշուրբանապալի հանդեպ թշնամական գործողություններ ծրագրելիս, իսկ Շամաշ աստծուն ուղղված հարցումի տեքստից պարզ է դառնում, որ Ռուսան տվյալ տարվա մայիս-հունիս ամսին պատրաստվում էր արշավել Շուբրիա:

Պատմական տեղեկանք. «...արդյո՞ք Ռուսան (=Ռուսա Բ-ը)՝ Ուրարտուի արքան, ում նրանք կոչում են Յայա, [...] ում նրանք կոչում են արքա Պա[.....] երկրի, փորձում է, ծրագրում է արդյոք նա, [արդյոք ...] կամ հետևելով խորհրդին իր խորհրդատուների, իր բանակի հետ կամ կիմներների հետ, կամ իր այլ դաշնակիցների հետ կգա Շուբրիա՞ կյուրացնի շուբրիական ամրոցները և կդարձնի դրանք իրենը»:

Starr I., Queries to the Sungod. Divination and Politics in Sargonid Assyria, in "State Archives of Assyria", vol. IV, Helsinki, 1990, N 18

Դիվանագիտություն

Հայկական լեռնաշխարհի հյուսիսային և հյուսիսարևմտյան շրջաններ ներխուժելով և Ք.ա. 715-714թթ. թշնամական գործողություններ ձեռնարկելով Վանի տերության դեմ՝ իրանական կիմներների ցեղերը, փաստորեն, նպաստել էին վերջինիս թշնամի՝ Ասորեստանի քաղաքականությանը: Հատկանշական է, որ Ռուսա Բ-ն կիմներների դեմ ռազմական պայքար չի սկսում, այլ դիմում է դիվանագիտական խորամանկության: Նրան հաջողվում է բարեկամական և դաշնակցային հարաբերություններ հաստատել կիմներների հետ և նպաստել նրանց՝ Փոքր Ասիայի արևելք տեղափոխվելուն: Կիմներները հաստատվեցին Կապադովկիայի տարածքում, որը միջնադարյան հայկական աղբյուրներում նրանց անվամբ կոչվում է Գամիրք: Իսկ Փոքր Ասիայի տարածքից Ռուսան կարողանում է կիմներներին ուղղել Ասորեստանի դեմ (տե՛ս քարտեզը):

Դիվանագետ արքան կարողանում է ոչ միայն կանխել կիմներների հնարավոր հարձակումներն իր երկրի դեմ, այլև կեսդարյա թշնամուն դարձնում է իրեն դաշնակից և ուղղում իր հին թշնամու՝ Ասորեստանի դեմ:

ՎԱՍԻ ՏԵՐԻԹՅԱՆ ԴՐՈՍԱԿԱՆ ԲԻՏՈՒՔ

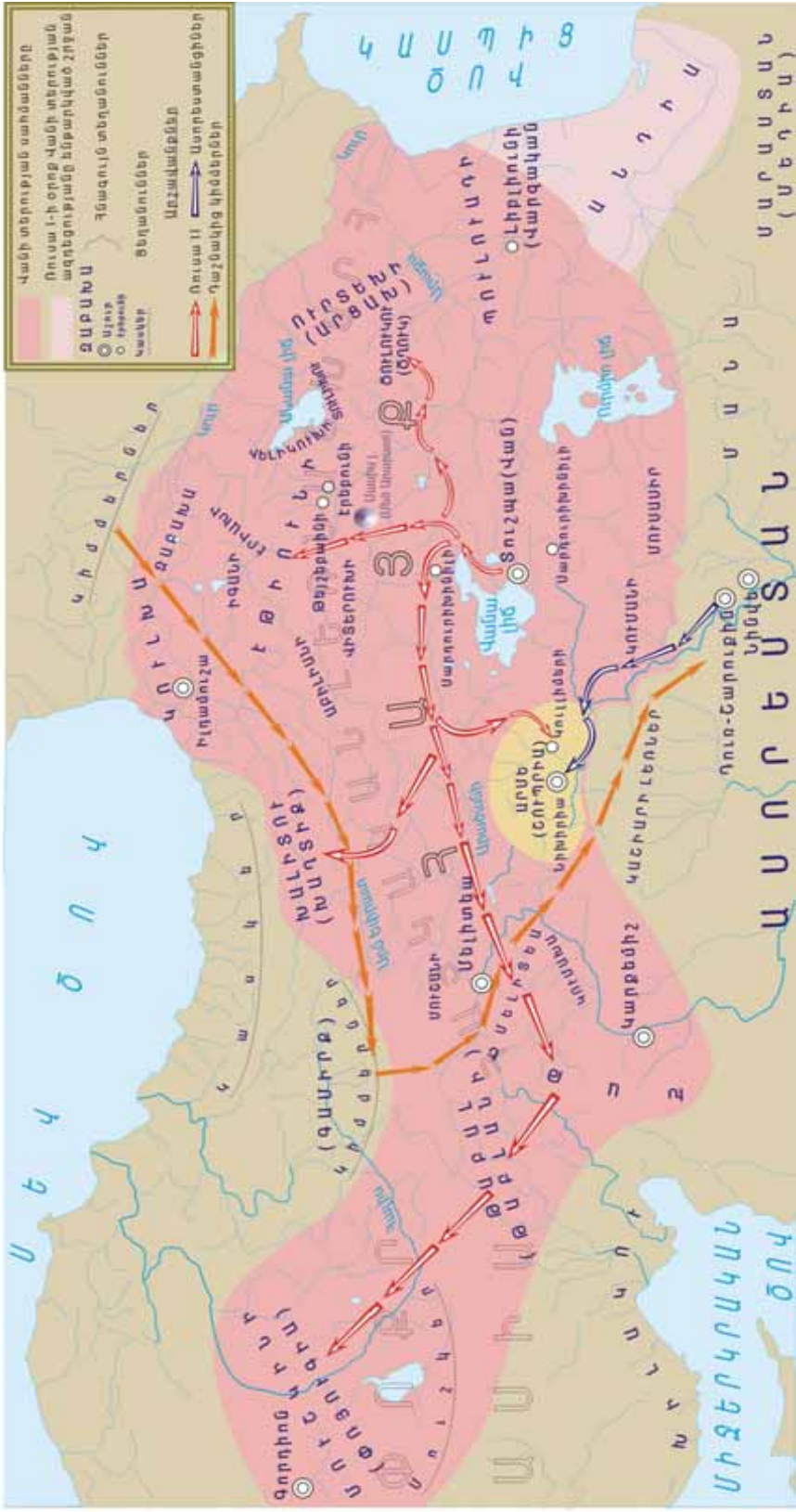

ԱՍՈՐԵՍՏԱՆԻ ԿՈՐԾԱՆՈՒՄԸ ԵՎ ՄԱՐՏԱՀՐԱՎԵՐԸ ԲԱԲԵԼՈՆԻՆ

ՊԱՅՔԱՐ ԲՈՒՆԱՊԵՏՈՒԹՅԱՆ ԴԵՄ

Աստվածաշունչն, ինչպես հայտնի է, կարևոր պատմական տեղեկություններ է պարունակում Հին Առաջավոր Ասիայի (այդ թվում՝ Հայաստանի) իրադարձությունների վերաբերյալ:

Այլևս չկար Ասորեստանը, որ դարեր շարունակ աղետ էր դարձել Առաջավոր Ասիայի մի շարք երկրների ու ժողովուրդների համար: Այն անկում ապրեց Ք.ա VII դ. վերջին, ինչին մասնակցություն էին ունեցել նաև հայկական զորքերը. Մովսես Խորենացու հաղորդման համաձայն՝ Ք.ա. 612թ. Ասորեստանի մայրաքաղաք Նինվեն նվաճվում է Մարաստանի, Բաբելոնի և Պարույրի գլխավորած հայկական իշխանության զորքերի կողմից: Այդ մասնակցության համար Պարույրը թագավոր է ճանաչվում Մարաստանի արքայի կողմից:

Պատմական տեղեկանք. «Բաց թողնելով դեպքերից ոչ շատ կարևորները, ասենք ինչ որ անհրաժեշտ է: ... Մեր Պարույրն եղավ Սարդանապալի ժամանակ: Սա քիչ օգնություն ցույց չի տվել մարացի Վարբակեսին՝ թագավորությունը Սարդանապալից վերցնելու... Որովհետև Վարբակեսը՝ ծննդավայրով մեդացի, այս շատ ամուր երկրի ծայրի աննշան կողմերից, կյանքում չափազանց խորանանկ, ... իր սիրալիր վարմունքով ու առատածեռնությամբ ավելացնում է իրեն բարեկամներ այն քաջ ու պիտանի մարդկանցից, որոնց ձեռքով այն ժամանակ ամուր ու հաստատուն կերպով հայտնապես կառավարվում էր Ասորեստանի աշխարհակալ պետությունը: Իր կողմն է գրավում նաև մեր քաջ նախարար Պարույրին՝ խոստանալով նրան թագավորության շուք և ձև: Գումարում է նաև քաջ մարդկանց մեծ բազմություններ, որոնք չափազանց շատ հմուտ էին նիզակ, աղեղ և սուր գործածելու մեջ: Այս կերպով Սարդանապալից թագավորությունը գրավելով՝ տիրում է Ասորեստանին և Նինվեին: Բայց Ասորեստանի վրա վերակացուներ թողնելով՝ թագավորությունը փոխադրում է Մարաստան»:

*Մովսես Խորենացի,
Հայոց պատմություն, գիրք Ա, գլ. ԻԱ*

Բռնակալությունը կործանող հյուսիսի «մեծ ազգը»

Բաբելոնիայի բռնապետության դեմ կրկին օգնության են կանչվում Հայաստանի զորքերը: Բաբելոնի վրա հարձակվելու և այն կործանելու Երեմիա մարգարեի մարտահրավերը թվագրվում է Ք. ա. 594-592թթ.:

Պատմական տեղեկանք. «Դրոշ բարձրացրեք երկրի վրա, թուր ազգերի մեջ փող հնչեցրեք, զորագնդեր կանչեցեք նրա (Բաբելոնի) դեմ, նրա վրա կանչեցեք Արարատյան թագավորություններին ու Ասքանազյան գնդին»:

Աստվածաշունչ, Երեմիայի մարգարեություն, գլ. ԾԱ, 27

Աստվածաշնչի եբրայական բնագրում և նրա լատինական թարգմանություններում երկրանունները թվարկված են հետևյալ կերպ՝ «Արարադի, Միննիի և Ասքանազի թագավորություններին», իսկ հունականում՝ «Արարատի թագավորությանն ու Ասքանազյան գնդին»: Միննին (սեպագիր աղբյուրներում՝ Մաննա) գտնվել է Ուրմիո լճի ավազանի հարավակողմում և Աստվածաշնչի

հունական թարգմանության մեջ, փաստորեն, համարվում է Արարատի թագավորության՝ Հայաստանի մի մասը¹:

Պատմական տեղեկանք. «Ահա հյուսիսից մի զորագունդ է գալիս, մի մեծ ազգ, նաև բազում թագավորներ ոտքի են ելնելու երկրի ծայրերից՝ աղեղն ու նիզակը ձեռքներին: Նրանք հանդուգն են ու անողորմ, նրանց ձայնը որոտում է ինչպես ծով, ձիեր հեծած՝ նրանք պատրաստ են կրակի պես կռվի նետվելու քեզ վրա, ով բաբելացիների դուստր:

Բաբելացիների արքան, երբ նրանց լուրն առավ, նրա ձեռքերը թուլացան, նեղությունը ծննդկան կնոջ երկունքի պես տագնապի մեջ գցեց նրան»...

Աստվածաշունչ, երեմիայի մարգարեություն, գլ. Ծ, 41-43

Արդարության համար մարտնչող և բռնակալություններ կործանող հյուսիսի «մեծ ազգի» մասին հիշողությունը Հին Արևելքում գնում է դեպի հազարամյակների խորքը:

Հիշենք, որ մարդկության պատմության մեջ ստեղծված առաջին՝ Աքադի բռնակալությունը կործանվել է Կորդվաց աշխարհի (Կուտիական երկրի) առաջնորդությամբ մարտնչող Հայկական լեռնաշխարհի և հարակից շրջանների տասնյոթ իշխանությունների դաշինքի հարվածներից (Ք.ա. 2200թ.): Այդ իրադարձության արձագանքները պահպանվել են մեր ժողովրդի վիպական հիշողության մեջ՝ արտահայտվելով հնուց եկող «Հայկ և Բել» վիպասքում:

Շուրջ երկու հարյուր տարի անց, երկրորդ հայտնի բռնակալության՝ Ուրի III դինաստիայի տերության կործանմանը ևս մասնակցում էին Սուբուր-Արման երկրի զորքերը:

Հինբաբելոնյան բռնակալությունը Ք.ա. 1595թ. կործանվում է Հայկական լեռնաշխարհից արշաված քասեցիների (կասիտների) կողմից:

Ի վերջո, հայերը մասնակցում են նաև Ասորեստանի կործանմանը Ք.ա. VII դարի վերջին:

¹ «Աքքանագյան» թագավորության կամ գնդի վերաբերյալ ուսումնասիրողները միասնական կարծիք չունեն. մի մասը հակված է դրանք համարելու փռյուզիական և տեղորոշելու Փոքր Ասիայում, մյուսը՝ սկյութական և տեղադրելու Կուրի ստորին հոսանքի շրջանում:

«Ես սիրում եմ ըստ քաջության այսպես կոչել՝
Հայկ, Արամ, Տիգրան.
որովհետև քաջերի սերունդները քաջերն են»:

ՄՈՎՍԵՍ ԽՈՐԵՆԱՅԻ

ՏԻԳՐԱՆ ԵՐՎԱՆԴՅԱՆ

Մովսես Խորենացին ներկայացնելով Հայկազուններին՝ ըստ մեծագործության, Տիգրան Երվանդյանին համարում է մեր պատմության երրորդ խոշորագույն դեմքը (Հայկից և Արամից հետո): Նա ապրել և գործել է Ք.ա. VI դարում՝ լինելով ժամանակի պատմության առավել ակնառու գործիչներից մեկը:

Տիգրան և Աժդահակ

Չույն պատմիչ Քսենոփոնի (Ք.ա. V-IV դդ.) համաձայն՝ Տիգրանի հայրը (որի անունը չի նշում) պատերազմել է Մարաստանի արքա Կիաքսար-Վարբակեսի (Ք.ա. 625-585թթ.) դեմ: Տիգրանը աշակերտել է մի իմաստասերի (փիլիսոփայի) և ինքն էլ հայտնի էր իր իմաստությանը ու տաղանդով: Նա մտերիմ հարաբերություններ ուներ պարսից հետագա արքա Կյուրոս Բ Մեծի հետ, որի հետ որսընկերներ էին եղել դեռ պատանի հասակում, իսկ ապա դառնում է նրա գլխավոր զինակիցը:

Ըստ Մովսես Խորենացու՝ Տիգրան Երվանդյանը որդին էր Երվանդ Սակավակյացի:

Պատմական տեղեկանք. «Նա տղամարդկանց գլուխ կանգնեց և ցույց տալով քաջություն՝ մեր ազգը բարձրացրեց, և մեզ, որ լծի տակ էինք, դարձրեց շատերին լուծ դնողներ և հարկապահանջներ... Չետևակ կռվողները ծիավոր դարձան, պարսերով կռվողները՝ հաջող աղեղնավորներ, լախտերով կռվողները զինվեցին սրերով ու տեգավոր նիզակներով, մերկերը¹ պատվեցին վահաններով ու երկաթե զգեստներով: Եվ երբ նրանք մի տեղ հավաքվեին, միայն նրանց արտաքին տեսքն ու նրանց պահպանակների ու զենքերի փայլն ու շողքն բավական էին թշնամիներին հալածելու և վանելու:

Այս և այսպիսի ուրիշ շատ բաներ բերեց մեր երկրին այս խարտյաչ և մագերի ծայրը գանգուր Երվանդյան Տիգրանը՝ գունեղ երեսով, քաղցր նայվածքով, ուժեղ սրունքներով, գեղեցիկ ոտներով, վայելչակազմ և թիկնավետ, կերակուրների և ըմպելիքների մեջ պարկեշտ, ուրախությունների մեջ օրինավոր, որի մասին մեր հմերը, որոնք փանդիռներով երգում էին, ասում էին, թե մարմնի ցանկությունների մեջ էլ չափավոր է եղել, մեծիմաստ և պերճախոս և լի բոլոր (հատկություններով), որ պիտանի են մարդուն... Նա ամեն բանի մեջ արդարադատ և հավասարասեր կշեռք ունենալով՝ ամեն մեկի կյանքը կշռում էր իր մտքի լծակով, չէր նախանձում լավագույններից, չէր արհամարհում նվաստներից, այլ աշխատում էր ընդհանրապես ամենքի վրա տարածել իր խնամքի զգեստը»:

Մովսես Խորենացի, Հայոց պատմություն, գիրք Ա, գլ. ԻԴ

Տիգրանը սկզբում դաշնակցային հարաբերություններ ուներ Մարաստանի արքա Աժդահակի (Աստիագեսի) հետ և կնության էր տվել նրան իր քույր Տիգրանուհուն: Չետագայում, երբ պարզ է դառնում, որ Աժդահակը փորձում է նրա

¹ Զինվորներ, որոնք գրահ կամ վահան չէին կրում:

քրոջն օգտագործել քաղաքական նկատառումներով, Տիգրանը պատերազմի է ելնում Մարաստանի դեմ՝ դաշնակից ունենալով պարսից արքա Կյուրոսին, որը ապստամբել էր Աժդահակի դեմ և ձգտում էր խորտակել մարական թագավորությունը: Սպասվում էր երկարատև ու ծանր պատերազմ:

Պատմական տեղեկանք. «Եվ Հայոց թագավորը (զորք) է ժողովում Կապադոկիայի սահմաններից, Վրաց և Աղվանից ընտիրները՝ որքան որ կային, և Մեծ ու Փոքր Հայքի բոլոր ընտիրները, և ամբողջ գորությանը դիմում է Մեդացիների (մարերի) կողմերը: Վտանգը հարկադրում է Աժդահակին Հայկազունի դեմ ելնել պատերազմելով ոչ փոքր բազմությանը: Հակառակության գործը ձգձգվում է մինչև հինգ ամիս, որովհետև արագ ու առողջ գործը թուլանում է, քանի որ Տիգրանը մտածում էր իր սիրելի քրոջ (Տիգրանուհու) մասին: Նա աշխատում էր այնպիսի մի հնար գտնել, որ Տիգրանուհին փրկվելու ճար գտնի: Երբ այս հաջողվում է, մոտենում է և կռվի ժամը:

... Կռվի ժամանակ Աժդահակի երկաթե ամուր զրահը ինչպես ջուր ճեղքելով՝ Աժդահակին շամփրում է իր նիզակի ընդարձակ տեգին, և ձեռքը ետ քաշելիս՝ նրա թոքերի կեսն էլ զենքի հետ դուրս է բերում: Բայց կռիվն սքանչելի էր, որովհետև՝ ոչ մեկը մյուսին չուտով թիկունք չէր դարձնում, ուստի պատերազմը երկարում է բավական ժամեր, մինչև գործին վերջ է դնում Աժդահակի մահը»:

Մովսես Խորենացի, Հայոց պատմություն, գիրք Ա, գլ. ԻԹ



Արծաթե պոյակներ Էրեբունիից (Ք.ա. V-IV դարեր)

Տիգրան և Կյուրոս

Հայկական ավանդության համաձայն՝ հինգ ամիս տևած պատերազմում Տիգրանը հաղթանակ է տանում Աժդահակի դեմ՝ մենամարտում սպանելով վերջինիս: Այլ աղբյուրներում հաղորդվում է, որ Աժդահակին գերել էր Կյուրոսը, որը սկսել էր ապստամբությունն Աժդահակի դեմ դեռևս Ք.ա. 553թ.: Ինչպիսին էլ լինեն Աժդահակի վախճանը, միանշանակ է, որ Տիգրան Երվանդյանի միջամտությունը ճակատագրական է լինում: Կյուրոսը ստեղծում է Աքեմենյան աշխարհակալությունը՝ գլխավոր դաշնակից ունենալով Տիգրան Երվանդյանին: Քսենոփոնի «Կյուրոպեդիայի» և Մովսես Խորենացու «Հայոց պատմության» հաղորդումները միաբերան վկայում են Կյուրոսի և Տիգրանի դաշնակից ու զինակից լինելու մասին:

Պատերազմները

Աքեմենյան տերության ստեղծումից հետո Կյուրոսի դեմ կազմավորվում է հզոր դաշինք՝ Լյուդիայի (Փոքր Ասիայում), Բաբելոնի և Եգիպտոսի մասնակցությամբ: Ք.ա. 546թ. Կյուրոսին հաջողվում է հաղթել Լյուդիային, իսկ 538թ. նվաճել Բաբելոնը: Փոքր Ասիա հասնելու համար Կյուրոսը պետք է անցնի Հայաստանով, ուստի անհիմն կերպով ենթադրվել է, թե Հայաստանը Ք.ա. 550-546թթ. ընթացքում նվաճվել է Կյուրոս Բ-ի կողմից: Մի կողմից՝ Կյուրոսն անշուշտ պետք է անցներ Հայաստանով (Հայաստանից հարավ թշնամի բաբելոնյան պետությունն էր), մյուս կողմից, սակայն, գրավոր աղբյուրներում բացակայում է Հայաստանը (Արմենիա, Ուրարտու, Արարատ/դ կամ այլ հայտնի անվամբ)¹:

Ք.ա. VI դ. բնագրերում հաղորդվում է, որ Կյուրոսի պետության գլխավոր դաշնակիցը Կուտիական երկիրն էր, այսինքն՝ Հայաստանը, ինչը լիովին համապատասխանում է Քսենոփոնի և Խորենացու տվյալներին:

Դեռ ավելին, դրանցում պատմվում է, որ Կուտիումի, այսինքն՝ Հայաստանի արքան է առաջնորդել դաշնակից բանակները Բաբելոնի դեմ և գրավել այն Ք.ա. 538 թվին, որից հետո դարձել է «Բաբելոնի փոխարքա» - երկրորդ դեմքը Աքեմենյան կայսրության մեջ, դաշնակցային սկզբունքով պահպանելով իր երկրի անկախությունը:

¹ Երկար ժամանակ չէր հասկացվում այս անհամապատասխանությունը, մինչև պարզ դարձավ, որ Ք.ա. III հազարամյակից սկսած, Հայաստանին տրված ընդհանրական անուններից մեկը դառնում է «Կուտի(ում)ը», որը Ք.ա. VIII դ. գործածվում է իբրև Ուրարտու անվան հոմանիչ:

Ուստի միանգամայն պարզ է, որ Ք.ա. 550-546թթ. ընթացքում Կյուրոսի կողմից Հայաստանի նվաճում չի եղել և չէր կարող լինել, քանի որ Հայաստանը Աքեմենյան Պարսկաստանի գլխավոր դաշնակիցն էր, իսկ դաշնակից զորքերը Լիդիա էին մտել Հայաստանի տարածքից:

Պատմական տեղեկանք. «Սա մեր թագավորներից ամենահզորը և ամենախոհեմն էր և նրանց բոլորից քաջ: Նա Կյուրոսին աջակից եղավ Մարաց իշխանությունը տապալելու, **հույներին էլ ոչ քիչ ժամանակ նվաճելով իրեն հնազանդեցրեց և մեր բնակության սահմաններն ընդարձակելով հասցրեց մինչև հին բնակության սահմանների ծայրերը.** բոլոր իր ժամանակակիցներին նախանձելի եղավ, իսկ հետո եկողներիս ցանկալի թե՛ ինքը և թե՛ իր ժամանակը»:

Մովսես Խորենացի, Հայոց պատմություն, գիրք Ա, գլ. ԻԴ

Բաբելոնում Աքեմենյան տերության փոխարքա հռչակվելուց հետո Տիգրան Երվանդյանն իսկապես տիրել է Փոքր Ասիայի հունական շրջաններին:

Ինչ վերաբերում է մեր «հին բնակության սահմաններին», դրանցում հստակ նշվում է նաև Կապադովկիան: Այս առումով հիշենք՝ հետագայում Բյուզանդիայի (Արևելյան Հռոմեական կայսրության) կայսրին Պապ թագավորի (370-374թթ.) գրած նամակը, որի մասին հիշատակում է Փավստոս Բուզանդը:

Պատմական տեղեկանք. «Հետո պատգամավորներ էր ուղարկում Հունաց թագավորի մոտ, թե Կեսարիայի հետ ուրիշ տասը քաղաքները մերն են եղել, ետ տուր. Ուռհա քաղաքն էլ մեր նախնիք են շինել, ուստի եթե չես ուզում, որ խռովություն ծագի, ետ տուր, հակառակ դեպքում մեծ պատերազմով կպատերազմենք»:

Փավստոս Բուզանդ, Հայոց պատմություն, դպրություն Ե, գլ. ԼԲ

Եզրակացություն

Մովսես Խորենացու կողմից իր քաջագործությամբ Հայկից ու Արամից հետո դասված, Ք.ա. VI դ. գահակալած Տիգրան Երվանդյանը հզորացրեց մեր երկիրը: Նրա անունով հետագա դարերում կոչվեցին հայոց վեց արքաներ, որոնցից հզորագույնն էր Արտաշեսյան Տիգրան Բ Մեծը...

ՀԱՅՈՑ ԲԱՆԱԿԻ ԿԱՌՈՒՑՎԱԾՔԸ Բ.Ա. ՎԻ ՂԱՐՈՒՄ

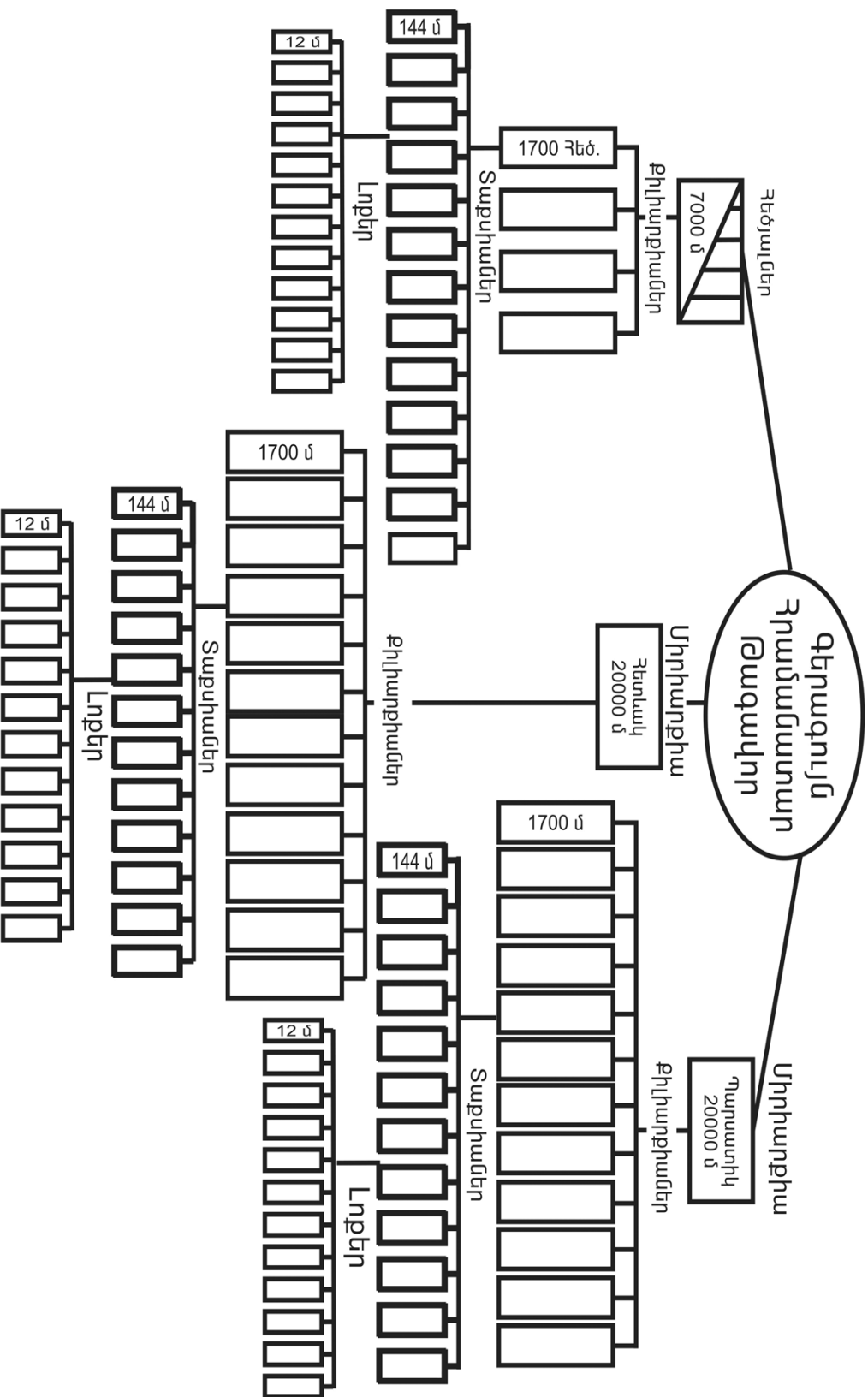

ՊԱՅՔԱՐ ԱՔԵՄԵՆՅԱՆ ՏԵՐՈՒԹՅԱՆ ԴԵՄ Ք.Ա. 522-521 ԹԹ.

Հայաստանի և Աքեմենյան Պարսկաստանի դաշնակցային Հարաբերությունները պահպանվում են Կյուրոս Բ Մեծի որդու՝ Կամբյուսեսի (Կամբիզ) օրոք: Տիգրան Երվանդյանը մահանում է Կյուրոսի մահվանից (Ք.ա. 529թ.) հինգ տարի հետո, իսկ նրան, ըստ Մովսես Խորենացու, հաջորդել էր նրա երեք որդիներից Վահագնը, որը, հավանաբար, անվանակոչվել էր հայոց ռազմի գերագույն աստծո անունով:

Ք.ա. 522թ. Կամբյուսեսի մահվանից հետո սկսվեցին գահակալական կռիվներ, որոնք, ի վերջո, ավարտվեցին Դարեհ Ա-ի հաղթանակով: Երբ Դարեհը հաստատվեց գահին, տերության ժողովուրդներն ապստամբում են Աքեմենյանների տիրապետության դեմ: Նա իր իշխանության առաջին տարիներն անցկացրել է ապստամբությունները ճնշելով և հակառակորդներին ոչնչացնելով: Այդ իրադարձությունների մասին է պատմում նրա թողած Բեհիստունյան եռալեզու (հին պարսկերեն, էլամերեն և բաբելերեն) արձանագրությունը:

Դարեհն արձանագրել է տվել Կյուրոս Մեծի մահից հետո Պարսկաստանում սկսված խառնաշփոթ վիճակի, գահակալական կռիվների և պարսից տիրակալության դեմ ոտքի ելած երկրների ու ժողովուրդների ապստամբությունների ճնշման պատմությունը: Արձանագրության պարսկերեն մասում Հայաստանը կոչվում է Արմինա, էլամերենում՝ Հարմինույա, բաբելերենում՝ Ուրարտու (ինչը Հայաստան-Արմենիա-Արարատ-Ուրարտու նույնության փաստարկներից է):

Դարեհի իշխանության օրինականությունը չի ճանաչում Հայաստանը, որը Կյուրոս Բ-ի և Տիգրան Երվանդյանի դաշինքի ժամանակվանից ի վեր Աքեմենյան Պարսկաստանի գլխավոր դաշնակիցն էր, ընդ որում, Հայոց արքա Տիգրան Երվանդյանը Ք.ա. 538թ. միաժամանակ «Բաբելոնի փոխարքան» էր, տերության արևմտյան կեսի կառավարողը, երկրորդ գահակալը: Հայաստանի արքայի այդ կարգավիճակը շարունակվել է նաև Տիգրան Երվանդյանից հետո: Մասնավորապես, Դարեհը Բեհիստունյան արձանագրության սկզբում Հայաստանը չի հիշատակում ապստամբած երկրների շարքում, ցույց է տալիս, որ վերջինս լիովին անկախ էր: Հետագա իրադարձությունների մասին հաղորդումներից ակնհայտ է, որ Հայաստանն ուներ կարևոր դերակատարում տարածաշրջանում և բավական մեծ ռազմական ուժ:

Ճակատամարտերը

Արձանագրությունը հաղորդում է, որ Դարեհը Հայաստան է ուղարկել երկու զորավար, որոնք հինգ անգամ ստիպված են եղել իրենց ուժերը չափել հայ ռազմիկների հետ: Հայաստանի դեմ արշավանքը Դարեհը նախ հանձնարարել էր իր մերձավորներից ծագումով հայ մի զորավարի՝ Դադարշիշին, որը Հայաստանում երեք ճակատամարտ է տալիս (տե՛ս քարտեզը): Թեպետ ամեն ճակատամարտից հետո արձանագրությունը նշում է, թե Հայաստանը պարտություն է կրել, սակայն այն հանգամանքը, որ պարսից արքունիքը ստիպված էր նորանոր զորքեր ուղարկել հայերի դեմ, հուշում է, որ նախորդ արշավանքներն ավարտվել են անհաջողությամբ:

Պատմական տեղեկանք. «Դարեհ թագավորն ասում է. - Դադարչիչ անունով հայ (արմինացի) իմ ծառային¹ ես ուղարկեցի Արմինա: Այսպես նրան պատվիրեցի. «Գնա՛ և ջախջախիր՝ այդ ապստամբ բանակը, որն իրեն ինը չի ճանաչում»: Ուստի Դադարչիչը գնաց: Երբ նա հասավ Արմինա, ապստամբները հավաքվեցին և դուրս ելան Դադարչիչի դեմ (նրան) ճակատամարտ տալու համար: Արմինայի մեջ Ջուզա² անունով մի ավան կա, ճակատամարտը տեղի ունեցավ այնտեղ: Ահուրամագդան ինձ օգնեց: Շնորհիվ Ահուրամագդայի իմ բանակը բավական մարդ սպանեց ապստամբ բանակից...

Դարեհ թագավորն ասում է. - Երկրորդ անգամ ապստամբները հավաքվեցին և նորից դուրս ելան Դադարչիչի դեմ ճակատամարտելու: Տիգրա³ անունով մի բերդ կա Արմինայում. ճակատամարտը տեղի ունեցավ այնտեղ: Ահուրամագդան ինձ օգնեց. Ահուրամագդայի շնորհիվ իմ բանակը այն ապստամբ բանակից բավական մարդ սպանեց...

Դարեհ թագավորն ասում է. - Երրորդ անգամ ապստամբները հավաքվեցին և նորից դուրս ելան Դադարչիչի դեմ ճակատամարտի: Ույամա⁴ անունով մի բերդ կա Արմինայում. ճակատամարտը տեղի ունեցավ այնտեղ: Ահուրամագդան ինձ օգնեց: Ահուրամագդայի շնորհիվ իմ բանակն այն ապստամբ բանակից բավական մարդ սպանեց... Հետո Դադարչիչը մնաց Արմինայում, մինչև ես հասա Մեդիա»:

Հատվածներ Բեհիստունյան արձանագրությունից

Հատկանշական է Դարեհի խիստ համեստ գնահատականն իր իսկ բանակի ձեռքբերումների մասին՝ «*իմ բանակը բավական մարդ սպանեց ապստամբ բանակից*»: Հասկանալիորեն, սա եղել է պարտություն, այլապես հաջորդ արշավանքների կարիքը չէր լինի:

Դադարչիչի անհաջողությունից հետո Դարեհը Հայաստան է ուղարկում պարսիկ զորավար Վահունիսային: Նա հայերի հետ առաջին ընդհարումն ունենում է Հյուսիսային Միջագետքում, Իզալայում: Այն հանգամանքը, որ ընդհարումը տեղի է ունեցել Հայաստանի սահմաններից դուրս, ցույց է տալիս, որ հայերը նախահարձակ էին եղել՝ ռազմական գործողությունները տեղափոխելով հակառակորդի տարածք⁵: Անհաջողության մատնված պարսիկները ստիպված էին իրենց հաջորդ՝ հինգերորդ արշավանքն իրականացնել Հայաստանի դեմ (տես քարտեզը):

¹ Իմա՝ ենթակային:

² Ջուզա ավանը գտնվել է Հարավային Հայաստանում՝ Աղծնիքում կամ Կորճայքում:

³ Տիգրա - բերդ Աղծնիքում:

⁴ Ույամա (Ուհիամա) - բերդ Կորդվաց աշխարհում:

⁵ Այս մարտավարության՝ Հայաստանում ավելի վաղ կիրառության մասին արդեն խոսվել է նախորդ ակնարկներում:

Ռազմական դաշինքը

Բեհիստունյան արձանագրությունը տեղեկացնում է Բաբելոնում երկրորդ անգամ բարձրացած ապստամբության մասին, ընդ որում, ապստամբության գլուխ կանգնում և արքա է հռչակվում հայազգի Արախան՝ Խալդիտայի որդին:

Պատմական տեղեկանք. «Դարեհ թագավորն ասում է. - Այնուհետև Վահունիսա անունով պարսիկ իմ ծառային ես ուղարկեցի Արմինա (և) այսպես նրան պատվիրեցի. «Գնա՛, ջախջախի՛ր այն ապստամբ բանակը, որն իրեն ինը չի ճանաչում»: Ուստի Վահունիսան գնաց: Երբ նա հասավ Արմինա, ապստամբները հավաքվեցին և դուրս ելան Վահունիսայի դեմ ճակատամարտի: Ասուրեստանում Իզարա¹ անունով մի վայր կա. ճակատամարտը տեղի ունեցավ այնտեղ: Ահուրամազդայի շնորհիվ իմ բանակը այն ապստամբ բանակից բավականին մարդ սպանեց...

Դարեհ թագավորն ասում է. – Իմ Պարսկաստանում և Մեդիայում գտնված ժամանակ բաբելոնացիները երկրորդ անգամ ապստամբեցին իմ դեմ: Ապստամբեց Արախա անունով մի մարդ՝ արմեն, Խալդիտայի որդին: Բաբելոնիայի մեջ Դուբալա անունով մի երկիր կա. այնտեղ ապստամբեց: Այսպես խոսեց և ստեց. «Ես Նաբուգոդոնոսորն եմ, Նաբոնիդի որդին»: Բաբելոնացիներն ապստամբեցին իմ դեմ և բռնեցին այս Արախայի կողմը, որը Բաբելոնը գրավեց և դարձավ Բաբելոնի թագավոր»:

Հատվածներ Բեհիստունյան արձանագրությունից

Արձանագրության տվյալներից երևում է, որ Հայաստանը նվաճելու համար Դարեհը գործադրել է մեծ ջանքեր և որ հայերը կապի մեջ են եղել Բաբելոնի (հնարավոր է՝ նաև Մարաստանի) հետ՝ փոխհամաձայնեցնելով իրենց գործողությունները:

Վահունիսայի երկրորդ՝ վճռական ճակատամարտը տեղի է ունենում Հայաստանի հարավում, Աուտիարա գավառում, որով ավարտվեց Հայաստանի դեմ ուղղված հինգերորդ արշավանքը:

Պատմական տեղեկանք. «Դարեհ թագավորն ասում է. - Ապստամբները երկրորդ անգամ հավաքվեցին (և) դուրս ելան Վահունիսայի դեմ ճակատամարտի: Արմինայում Աուտիարա² անունով մի գավառ կա. այնտեղ նրանք ճակատամարտ տվեցին: Ահուրամազդան ինձ օգնեց.

¹ Իզարա (Իզալա) - գտնվել է Զյուսիսային Միջագետքում: Հայերը նախահարձակ էին եղել և մտել Ասորեստանի սահմանները:

² Աուտիարա - հավանաբար, «Աշխարհացոյց»-ի Այտուանք գավառն է, որը գտնվում էր պատմական Հայաստանի Կորդվաց աշխարհում:

Ահուրամագրայի շնորհիվ իմ բանակը այն ապստամբ բանակից բավականին մարդ սպանեց... Հետո Վահունիսան մնաց Արմինայում, մինչև ես հասա Մեդիա»:

Հատված Բեհիստունյան արձանագրությունից

Դատելով փաստերից՝ կնքվում է հաշտություն փոխզիջումներով:

Եզրակացություն

Ք.ա. 522-521թթ. հայ ժողովուրդը զենքը ձեռքին կարողանում է պաշտպանել իր Հայրենիքի սահմանները: Տարածաշրջանում իր տերության դիրքերը պահպանելու համար Դարեհը հարկադրված է լինում ընդունել փոխզիջումային տարբերակը:

Հայաստանը ճանաչում է Աքեմենյանների գերիշխանությունը, սակայն պարսիկները ևս իրենց հերթին ստիպված էին գնալ մեծ զիջումների:

Հայաստանում շարունակեցին իշխել Երվանդ Սակավակյացի և Տիգրան Երվանդյանի ժառանգները, որոնք հատում էին սեփական դրամ և վայելում լիակատար ներքին անկախություն:

Ք.ա. 401թ. Հայաստանում իշխում էր Երվանդ (Օրոնտես) Բ-ն, որին Աքեմենյան տիրակալ Արտաքսերքսես Բ-ն կնության էր տվել իր դստերը, իսկ Ալեքսանդր Մակեդոնացու արշավանքների ժամանակ՝ Երվանդ (Օրոնտաս) Գ-ն, որը Գավգամելայի ճակատամարտից հետո հայտարարեց Մեծ Հայքի լիակատար անկախությունը:

ՀԱՅԱՍՏԱՆԸ Ք.Ա 522-520 ԹԻՎԱԿԱՆՆԵՐԻՆ

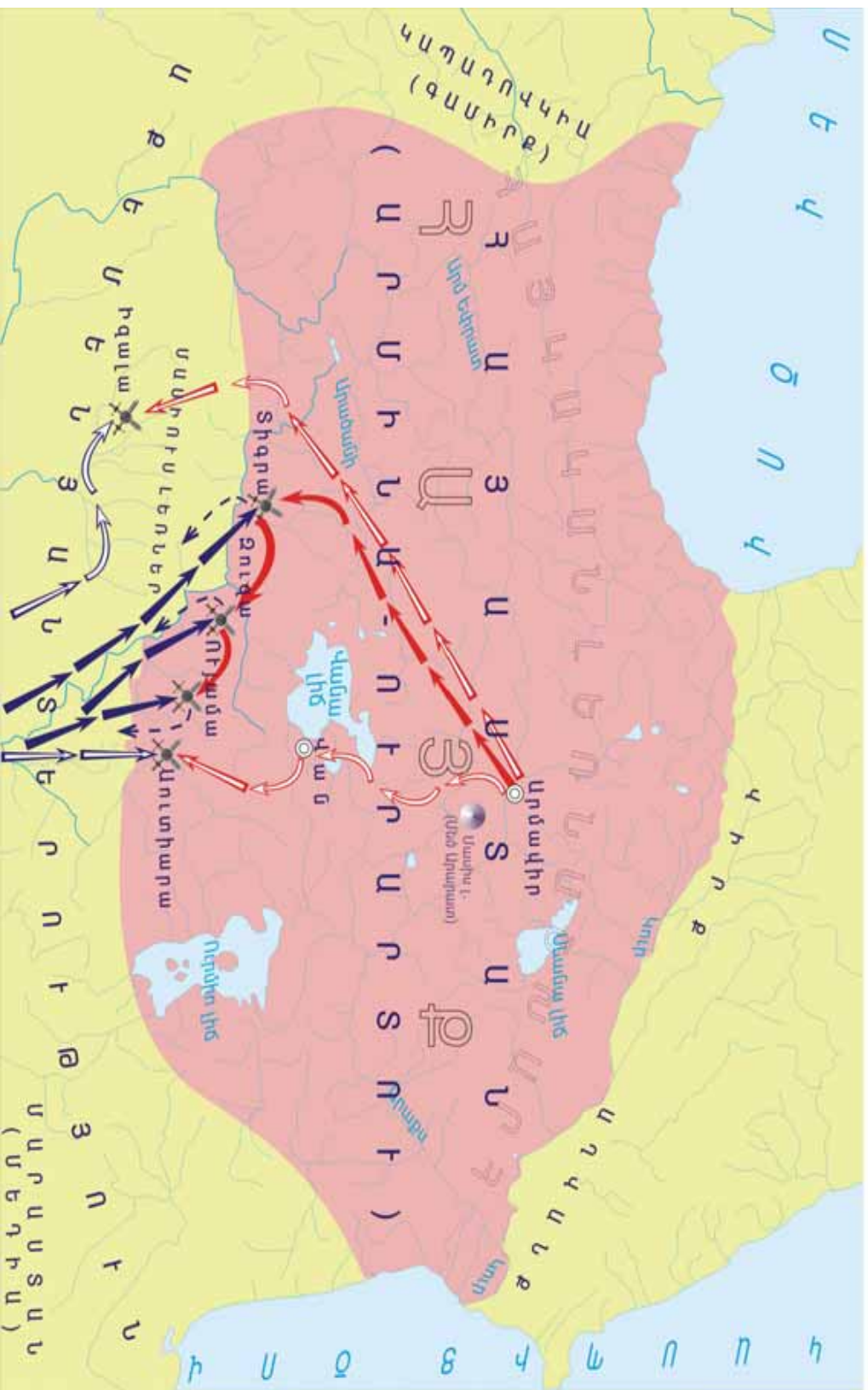

ԱԼԵՔՍԱՆԴՐ ՄԱԿԵԴՈՆԱՅԻՆ ԵՎ ՀԱՅԱՍՏԱՆԸ

Ալեքսանդր Մակեդոնացու և Հայաստանի առնչությունների թեման պետք է դիտարկել առնվազն երեք տեսանկյունով ու ժամանակագրական կտրվածքով.

ա/ Ալեքսանդրը և հայոց զորքը, երբ վերջինս դեռևս մասն էր կազմում աքեմենյան բանակի,

բ/ Ալեքսանդրի անհաջողություններն ընդդեմ Հայոց թագավորության,

գ/ վիպական Ալեքսանդրի կերպարը և Հայաստանը:

Գավգամելայի ճակատամարտը և Հայաստանի անկախացումը (Ք.ա. 331թ.)

Ք.ա. 336թ. հոր՝ Ֆիլիպ Բ-ի սպանությունից հետո, Մակեդոնիայում գահ է բարձրանում քսանամյա Ալեքսանդրը (Ալեքսանդր Ա կամ Ալեքսանդր Մակեդոնացի, Ք.ա. 336-323թթ.):

Ք.ա. 334թ. նակեդոնա-հունական զորքերը Ալեքսանդրի գլխավորությամբ անցնում են Հելլենսպոնտոսը և շուտով Գրանիկոս գետի ափին պարտության մատնում պարսից փոքրասիական սատրապների միացյալ ուժերին: Այս պարտությունն անակնկալի է բերում Աքեմենյան վերջին տիրակալ Դարեհ Գ-ին, որը ևս գահ էր բարձրացել Ք.ա. 336թ.: Նա բազմահազար զորքերով ընդառաջ է գնում Ալեքսանդրին: Ք.ա. 333թ. գարնանը Կիլիկիայի Իսսոսի դաշտում տեղի է ունենում մեծ ճակատամարտ (տե՛ս քարտեզը):

ճակատամարտի ժամանակ Դարեհ Գ-ի գլխավորությամբ պարսիկները առաջնորդել են արքեմենյան բանակի կենտրոնը, մարերը՝ աջ թևը, և հայերը՝ ձախ թևը: Չնայած թվական մեծ գերակշռությանը՝ պարսից զորքը Իսսոսի մոտ ծանր պարտություն է կրում: Դատելով փաստերից՝ պարտության պատճառը մարերի առաջնորդությամբ կռվող աջ թևի փախուստն էր, որին հաջորդած խուճապից հետո սկսում է նահանջել ամբողջ բանակը: Դարեհը փախչում է՝ ռազմականից ավելի ծանր բարոյական պարտություն կրելով. գերի են ընկնում նրա մայրը, կինը և զավակները:

Պատմահայր Մովսես Խորենացին տեղեկացնում է, որ Ալեքսանդր Մակեդոնացու դեմ նարտնչել է Վահե Հայկազունին, որը զոհվել է «նրա ձեռքով» (գիրք



Ալեքսանդր Մակեդոնացու ոսկյա դրամներից

Ա, գլ. ԼԱ): Անտիկ պատմագրությունից մեզ հայտնի է, որ հայերն աքեմենյան գործի կազմում մասնակցել են Մակեդոնացու դեմ մղված երկու՝ Իսսոսի և Գավգամելայի ճակատամարտերին: Քանի որ հայտնի է, որ Գավգամելայի ճակատամարտում հայկական զորքերը ղեկավարել են Օրոնտես-Երվանդն ու Միթրաուստեսը, մնում է ենթադրել, որ Վահե Հայկազունին Իսսոսի ճակատամարտին մասնակցած 47000-ամոց հայկական բանակն է առաջնորդել և զոհվել այդ ճակատամարտում:

Իսսոսի հաղթանակից հետո Ալեքսանդրը, ունենալով բացառիկ պատանդներ, չի հետապնդում Դարեհին, այլ շարունակում է արշավանքը դեպի Եգիպտոս: Ի տարբերություն Միջերկրականի արևելյան ավազանի, որտեղ մակեդոնացիներին ցույց է տրվում լուրջ դիմադրություն, Եգիպտոսը նվաճվում է առանց զինված դիմադրության: Ալեքսանդրն իրեն հայտարարում է եգիպտական աստված Ամոնի որդի և փարավոնների ժառանգ, հիմնում իր անվամբ առաջին քաղաքը՝ Ալեքսանդրիան:

Ալեքսանդրը Եգիպտոսից շարունակում է շարժվել Դարեհ Գ-ի հիմնական ուժերի դեմ: Վճռական ճակատամարտը տեղի է ունենում Ասորեստանի հյուսիսում, Արբելայից ոչ հեռու գտնվող Գավգամելայի մոտ, 331թ. հոկտեմբերի 1-ին (տես սխեմաները):

Պատմական տեղեկանք. *«Հայերին ղեկավարում էին Օրոնտեսն ու Միթրաուստեսը, կապադովկիացիներին՝ Արիակոսը: Կելեսիրիայի և Միջագետքի ասորիներին առաջնորդում էր Մազեյոսը»:* Նույն հեղինակը մի քանի էջ հետո ավելացնում է՝ *«Աջ թևի առջևում շարված էին հայկական և կապադովկիական հեծելազորները և հիսուն մանգաղավոր մարտակառք»* (Արրիանոս Փլավիոս, «Ալեքսանդրի արշավանքը», գիրք III, 8 (5-6) և 11 (7)):

«Աջ թևում կանգնած էին Մեծ Հայքի հայերը, կադուսիներն ու կապադովկիացիները, ասորիներն ու մարաստանցիները. նրանք նույնպես ունեին մանգաղակիր մարտակառքեր»:

Քվինտուս Կուրտիուս Ռուֆուս, «Ալեքսանդր Մակեդոնացու պատմությունը», գիրք IV, XII, 12

Ճակատամարտը սկսվում է առավոտյան և շարունակվում ամբողջ օրը: Դարեհը կրկին պարտվում և փախուստի է դիմում:

Մակեդոնացին սկսում է հետապնդել Դարեհին, ինչը, սակայն, ձախողվում է աքեմենյան բանակի աջ թևի հերոսական գործողությունների հետևանքով, իսկ ինչպես նշվել է, աջ թևի վճռորոշ ուժը հայկական զորքն էր: Ստեղծվում է մարտավարական առունով արտակարգ բարդ իրավիճակ: Աքեմենյան զորքի կենտրոնը ղեկավարող Դարեհ Գ-ն և ձախ թևը սկսում են նահանջել այն ժամանակ, երբ աջ թևը, ընդհակառակը, հակառակորդին մեծ կորուստներ պատճա-

ռելով, հաղթականորեն սկսել էր ճեղքել հունա-մակեդոնական զորքի աջ թևի մարտական դասավորությունը: Հունա-մակեդոնական զորքի ձախ թևի հրամանատար Պարմենիոնը օգնություն է խնդրում Ալեքսանդրից, որը թվում է, թե կատարել էր մարտի իր մտահոլացման հիմնական մասը. թեև մեծ դժվարությամբ, սակայն ճեղքել էր պարսիկների մարտակարգը և շատ հաջող հետապնդում էր իրականացնում: Ալեքսանդրը հարկադրված է լինում դադարեցնել Դարեհի հետապնդումը և հրաժարվում է այդ պայմաններում սովորական համարվող թևանցման իրականացման մտքից: Հարկադրված, ավելի խոր զորաշարժի դիմող մակեդոնական հեծելազորը համաշխարհային ռազմարվեստի պատմության մեջ առաջին անգամ իրականացնում է բարդ զորաշարժ՝ շրջանցում և թիկունքից հարձակվում աքեմենյան զորքի աջ թևի վրա: Մակեդոնական ամբողջ բանակի կողմից շրջապատված հայոց այրուձին հայտնվում է մարտադաշտի եզրին սեղմված իրավիճակում:

Հակառակորդի հիմնական ուժերին փախուստի մատնելուց և շրջանցումն իրականացնելուց հետո Ալեքսանդրը հույս ուներ մարտն ավարտել հակառակորդի աջ զորաթևի լիակատար ջախջախումով, մանավանդ որ Դարեհ Գ-ի խայտառակ փախուստը հուսահատության պետք է հասցրած լիներ հայոց այրուձիու զորամասերին:

Սակայն այս անելանելի թվացող իրավիճակում կատարվում է **անսպասելին...**

Շարունակվող կատաղի մարտի ընթացքում (ջախջախման միանգամայն իրական սպառնալիքի պայմաններում), երբ պետք է կորցված լիներ զորքի ամբողջ ղեկավարումը, հերոսաբար կռվող աջ զորաթևի հրամանատարությունը կարողանում է իրականացնել վերախմբավորում և մարտակարգը հետ է շր-



Գավգամելայի ճակատամարտը (խճանկար)

ջում: Սկսվում են գործողություններ, որոնք դառնալու էին համաշխարհային ռազմարվեստի մեծագույն բարեփոխիչներից մեկի՝ *Ալեքսանդր Մակեդոնացու փառքը ստվերող ամենամշանակալի իրադարձությունը*: Աջ թևի զորամասերն առաջնորդող հայոց այրուծին «արագ երթով նահանջի» հրաման է ստանում և ճակատից հակագրոհի սկսած Պարմենիոնի զորաթևի հարվածները կասեցնելուն զուգընթաց, փաստորեն, նոր գրոհի անցնում իր թիկունքում հայտնված հեծելազորի վրա:

Շրջանցող զորաթևի հրամանատարությունը ստանձնած Ալեքսանդրին այս քայլը դնում է անելանելի իրավիճակի մեջ, քանի որ նրա մտքով իսկ չէր կարող անցնել, որ պարտված զորքի «մնացորդները» հանդգնություն կունենան գրոհելու իր բանակի հարվածային խմբավորման վրա:

Իրադարձությունների անսպասելի շրջադարձը փոխում է մարտավարական իրավիճակը, և նախաձեռնությունն անցնում է հայոց այրուծիին: Մարտավարական զարգացումների հիմնական թելադրողը դառնալով՝ հայոց այրուծին հուժկու գրոհով ճեղքում է իր թիկունքում հայտնված մակեդոնական հեծելազորի մարտակարգը և դուրս գալիս շրջապատումից: Հայոց այրուծիի գորաշարժը (նահանջը) արդեն իսկ անվանի և բազմափորձ զորավարի հռչակ վայելող Ալեքսանդրի համար *կրկնակի ծանր էր, քանի որ.*

1. *չի հաջողվում ջախջախել հայոց այրուծին,*

2. *նահանջելիս հայոց քաջերը ճեղքում են Ալեքսանդրի գլխավորած զորաթևի մարտակարգը, որը ամենահուսալին էր համարվում:*

Պատմական տեղեկանք. *«Իսկ մակեդոնացիների ծախս թևում, որն, ինչպես արդեն ասվեց, պահպանում էր Պարմենիոնը, մարտը թե՛ մեկ, թե՛ մյուս կողմի համար այլ պայմաններում էր ընթանում:*

... Պարմենիոնը հրամայեց իր հեծյալներին հայտնել Ալեքսանդրին, թե ինչ ծանր վիճակում են իրենք, և եթե, իբր, արքան արագորեն չգա օգնության, ապա ինքը չի կարողանա կասեցնել ընդհանուր փախուստը: Երբ Պարմենիոնից այդ լուրը եկավ, արքան արդեն հեռու էր գնացել՝ սպառնալով փախչող թշնամու թիկունքին: Նա հրամայեց կանգնեցնել սլացող ձիերին, կանգ առավ նաև ողջ ջոկատը: Ալեքսանդրը կատաղած էր, որ իր ձեռքից խլեցին հաղթանակը և որ Դարեհին այժմ ավելի հեշտ կլինի փախչելը, քան նրան հետապնդելը:

...Ասպանդակելով ձիերին՝ բոլորը նետվեցին թշնամու վրա, և վերջիններս սկսեցին ոչ թե դանդաղորեն նահանջել, այլ արագ երթով»:

**Քվինտուս Կուրտիուս Ռուֆուս,
«Ալեքսանդր Մակեդոնացու պատմությունը»,
գիրք IV, XVI. 1-6**

Չերոսաբար մարտնչած և արժանապատվորեն հայրենիք վերադարձած հայկական զորքերը Գավգամելայի ճակատամարտից հետո վերականգնում են Հայաստանի անկախությունը՝ Օրոնտաս-Երվանդ Գ-ն Մեծ Հայքում, իսկ Միթրաուստեսը՝ Փոքր Հայքում: Մազեյոսը Մակեդոնացուն է հանձնում Բաբելոնը՝ փոխարենը նրա կողմից նշանակվելով Բաբելոնի սատրապ: Երվանդ Գ-ի և Միթրաուստեսի օրինակին են հետևում և իրենց երկրներն անկախ հայտարարում Բակտրիայի կառավարիչ Բեսսոսը, Փոքր Մարաստանի սատրապ Ատրոպատեսը և ուրիշներ:

Այսպիսով, հայկական զորքերի հերոսական մասնակցությունը Գավգամելայի ճակատամարտում, փաստորեն, ծախողում է Ալեքսանդրի ծրագրերը՝ այդ ճակատամարտով վերջ դնելու Աքեմենյան տերությանը: Այն գոյատևում է ևս որոշ ժամանակ:

Ալեքսանդր Մակեդոնացին և անկախ Հայաստանը

Գավգամելայի ճակատամարտից հետո Ալեքսանդրը շարունակեց արշավանքը (տես քարտեզը): Դարեհ Գ-ն փախուստի ճանապարհին սպանվեց յուրայինների կողմից, որով էլ վերջ դրվեց Ք.ա. 550թ. Աքեմենյան տերությանը:

Հայաստանն այդպես էլ չնվաճվեց Ալեքսանդր Մակեդոնացու կողմից և չմտավ նրա տերության կազմի մեջ: Հայաստանում շարունակեցին իշխել Օրոնտաս-Երվանդ Գ-ն և Միթրաուստեսը, որոնք Գավգամելայի ճակատամարտից և Աքեմենյան տերության կործանումից հետո հանդես եկան որպես անկախ թագավորներ համապատասխանաբար Մեծ Հայքում ու Փոքր Հայքում:

Պատմական տեղեկանք. *«Արրիանոսը, որ առանց որևէ միջնորդի օգտվել է Մակեդոնացու զորարշավի օրագրերից, ինչպես նաև արշավի անմիջական մասնակիցներ Պտղոմեոսի և Արիստոբուլոսի աշխատություններից, բազմիցս խոսելով Ալեքսանդրի նվաճումների մասին և մանրամասն թվարկելով հպատակեցված երկրները, Հայաստանի անունը չի տալիս»:*

ՉԺՊ, էջ 501

Ք.ա. 330-329 թվականների ընթացքում Ալեքսանդրը Հայաստան ուղարկեց մի զորաբանակ՝ Մենոն զորավարի գլխավորությամբ՝ հանձնարարելով գրավել Բարձր Հայքի Սպեր (հունական աղբյուրներում՝ Սիսպիրիտիս) գավառի ոսկու հանքերի շրջանը, որը Ք.ա. III հազարամյակից ոսկու արդյունահանման հռչակավոր կենտրոն էր: Ինչպես վկայում է հույն նշանավոր մատենագիր Ստրաբոնը, մակեդոնական բանակը գլխովին ջախջախվեց, իսկ հրամանատարին հայերը մահապատժի ենթարկեցին:

Պատմական տեղեկանք. «Ոսկու հանքեր կան Սիսպիրիտիսի մեջ, Կաբալայում, որտեղ Ալեքսանդրն ուղարկեց Մենոնին՝ զորքով. սա խեղդամահ արվեց տեղաբնիկների կողմից»:

Ստրաբոն, «Աշխարհագրություն», XI, 14-8

Հայաստանում հունա-մակեդոնական զորքի պարտությունից և նրա հրամանատարին հրապարակային մահապատժի ենթարկելուց հետո Ալեքսանդր Մակեդոնացին փորձ անգամ չարեց նոր մի արշավանք կազմակերպելու դեպի Հայաստան: Թերևս այդպիսով նա պարզապես խուսափեց փորձությունից:

Մակեդոնացին պարզապես խուսափեց փորձությունից և նոր բանակ չուղարկեց այն երկրի դեմ, որի զորքերի ունակությունը նա տեսել էր նախ Գավգամելայի ճակատամարտում, որտեղ նրանք խափանեցին իր ծրագրերը, ապա տեղեկացել նրանց կողմից Հայաստանի ոսկեհանքերը նվաճելու ուղարկած մակեդոնական բանակի ոչնչացման մասին:

Ալեքսանդրն արշավանքն ավարտեց Ք.ա. 324 թվականին, որից հետո հաստատվեց Բաբելոնում՝ հռչակելով այն իր տերության մայրաքաղաք: Ք.ա. 323թ. հունիսի 13-ին, երեսուներեք տարեկան հասակում, առեղծվածային պայմաններում մահացավ մինչ այդ համաշխարհային պատմության մեջ աննախահեպ մի աշխարհակալություն ստեղծած գործիչը: Մահվանից հետո նրա ստեղծած տերությունը մասնատվեց նույնպիսի արագությամբ, ինչպես ստեղծվել էր:

Հայաստանն աննվաճ մնաց նաև Մակեդոնացու մահվանից հետո, երբ նրա զորավարների միջև սկսեց ավելի քան երկու տասնամյակ տևած պատերազմների շղթան (դրանք հայտնի են որպես դիադոխների՝ ժառանգորդների պատերազմներ), որն ավարտվեց Ք.ա. 301 թվին՝ Մակեդոնացու աշխարհակալության մասնատումով:

Պատմական տեղեկանք. «Ալեքսանդր Մակեդոնացու մահից հետո (323թ. մեր թվ. առաջ) նրա նվաճած երկրները, ինչպես հայտնի է, իրենց մեջ բաժանեցին նրա զորավարները: Այդ բաժանումը տեղի է ունեցել մի քանի անգամ՝ 323 թվին Բաբելոնում, 321 թվին Տրիպարադիսում և 315 թվին Պերսեպոլիսում: Բաժանման ցուցակները մեզ հայտնի են: Սակայն ուշագրավ է, որ բաժանման ենթարկված երկրների շարքում ցուցակներից և ոչ մեկում չի հիշատակված Արմենիան՝ ո՛չ Մեծ Հայքը, ո՛չ էլ Փոքր Հայքը»:

Մանանդյան Դ., Քննական տեսություն հայ ժողովրդի պատմության, հ. 1, Երկեր, Ա, Ե., 1977, էջ 97

Դիոդորոս Սիկիլիացու (Սիցիլիացու) «Պատմական գրադարան» երկասիրության համաձայն՝ մակեդոնացիների կողմից գահընկեց արված Կապադովկիայի արքա Արիարաթեսը կարողացել է վերականգնվել հայրական գահին՝ շնորհիվ Մեծ Հայքի արքա Արդոատեսի¹ տրամադրած զորքերի: Դա տեղի է ունեցել Ք.ա. 301-300 թվականներին, երբ անկախացել է նաև Պոնտոսի թագավորությունը (ամենայն հավանականությամբ, սա ևս տեղի է ունեցել Մեծ Հայքի աջակցությամբ):

Պատմական տեղեկանք. «Այդ տարիներին Ալեքսանդր Մակեդոնացին պարտության մատնեց պարսիկներին, որից հետո վախճանվեց: Ապա Պերդիկկասը, որն այդ ժամանակ ամբողջ տերության առաջնորդն էր, Եվմենեսին ուղարկեց որպես Կապադովկիայի զորապետ: Արիարաթեսը պարտվելով ճակատամարտում՝ ընկավ, որից հետո թե՛ Կապադովկիան և թե՛ նրան սահմանակից երկրներն ընկան մակեդոնացիների տիրապետության տակ: Իսկ Արիարաթեսը՝ նախորդ թագավորի որդին, հուսահատվելով այդ ժամանակ ստեղծված դրությունից, քչերի հետ ապաստանում է Հայաստանում: Ոչ շատ ժամանակ անց, երբ արդեն Եվմենեսն ու Պերդիկկասը և նրանց համախոհները մահացել էին, իսկ Անտիգոնոսն ու Սելևկոսը զբաղված էին այլ գործերով, Արիարաթեսը հայերի թագավոր Արդոատեսից զորք ստանալով, սպանեց մակեդոնացիների զորապետ Ամյունտասին, մակեդոնացիներին անհապաղ դուրս վտարեց երկրից և վերանվաճեց իր հայրենի իշխանությունը»:

Դիոդորոս Սիկիլիացի, «Պատմական գրադարան»,
գիրք XXXII, գլ. XIX

¹ Ուսումնասիրողների մի մասը կարծում է, որ «Արդոատեսը» Օրոնտա-Երվանդ Գ-ի անվան աղճատված ձևն է, սակայն կա կարծիք, որ դա «Արտավազդ» անվան մի տարբերակն է կամ եզակի կիրառությանը ինքնուրույն անուն:

Չորքերի տեղաբաշխումը ճակատամարտի սկզբում

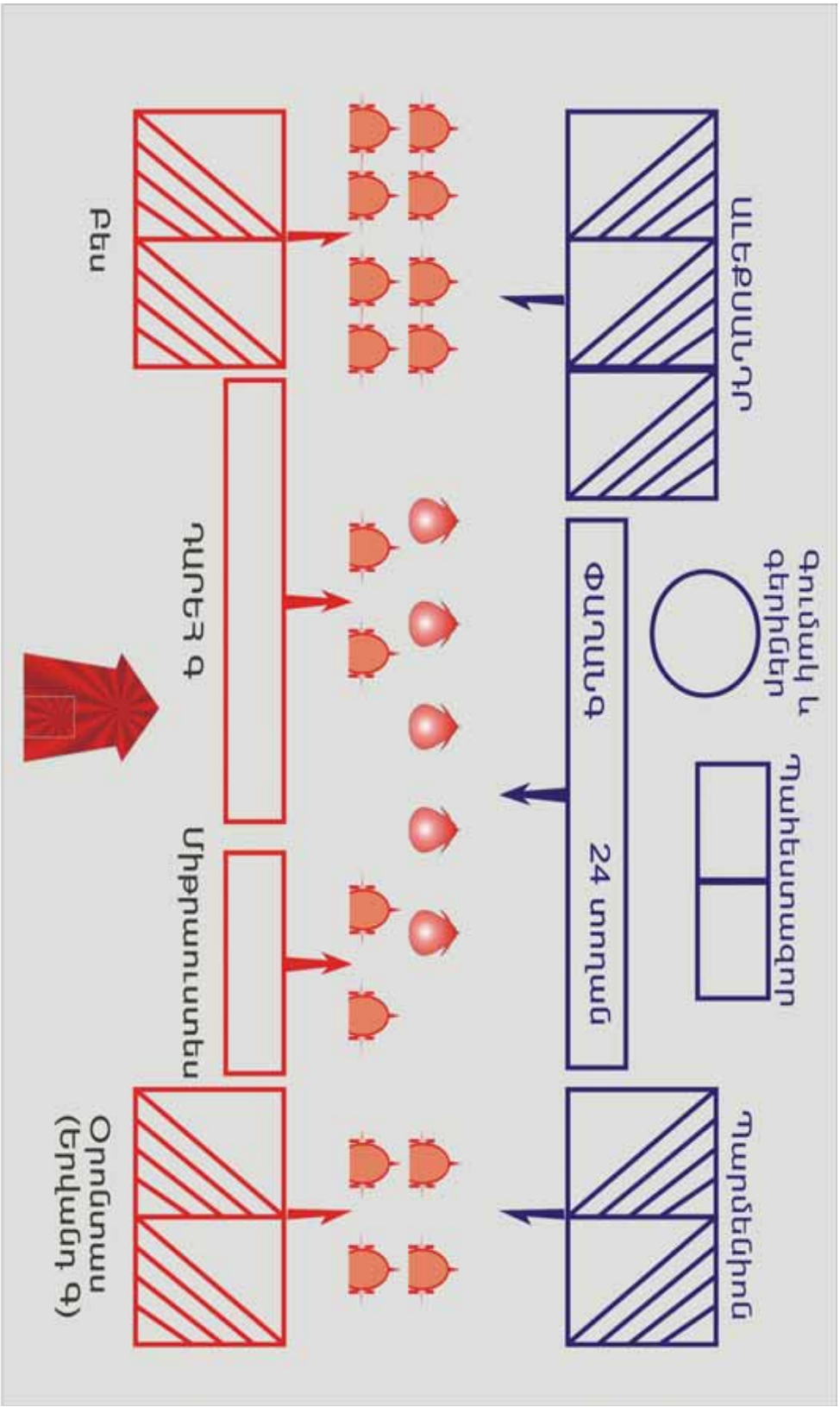

ԱՊԱՋԻՆ ՓՈՒԼԸ

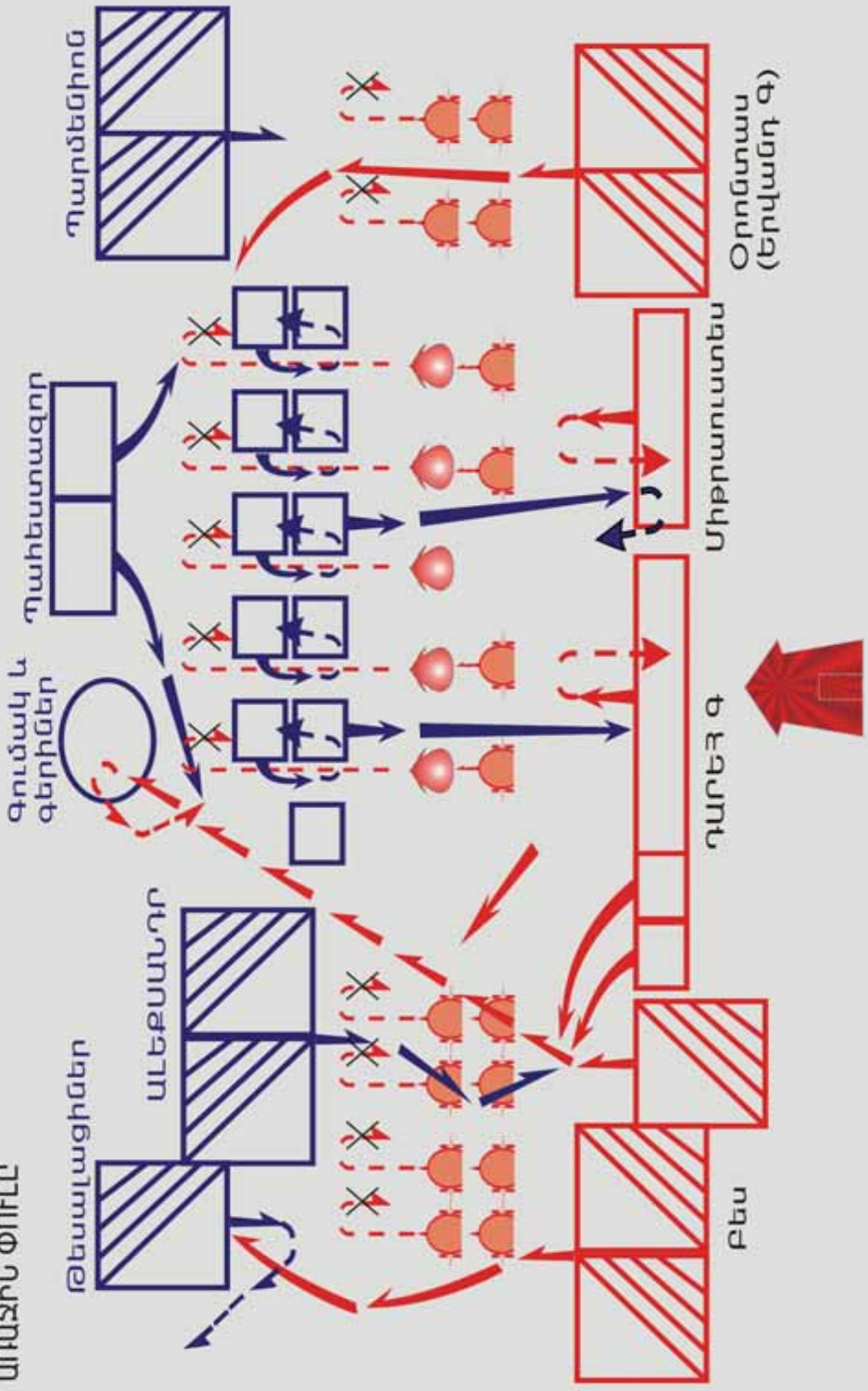

Գունակ և
վերջին

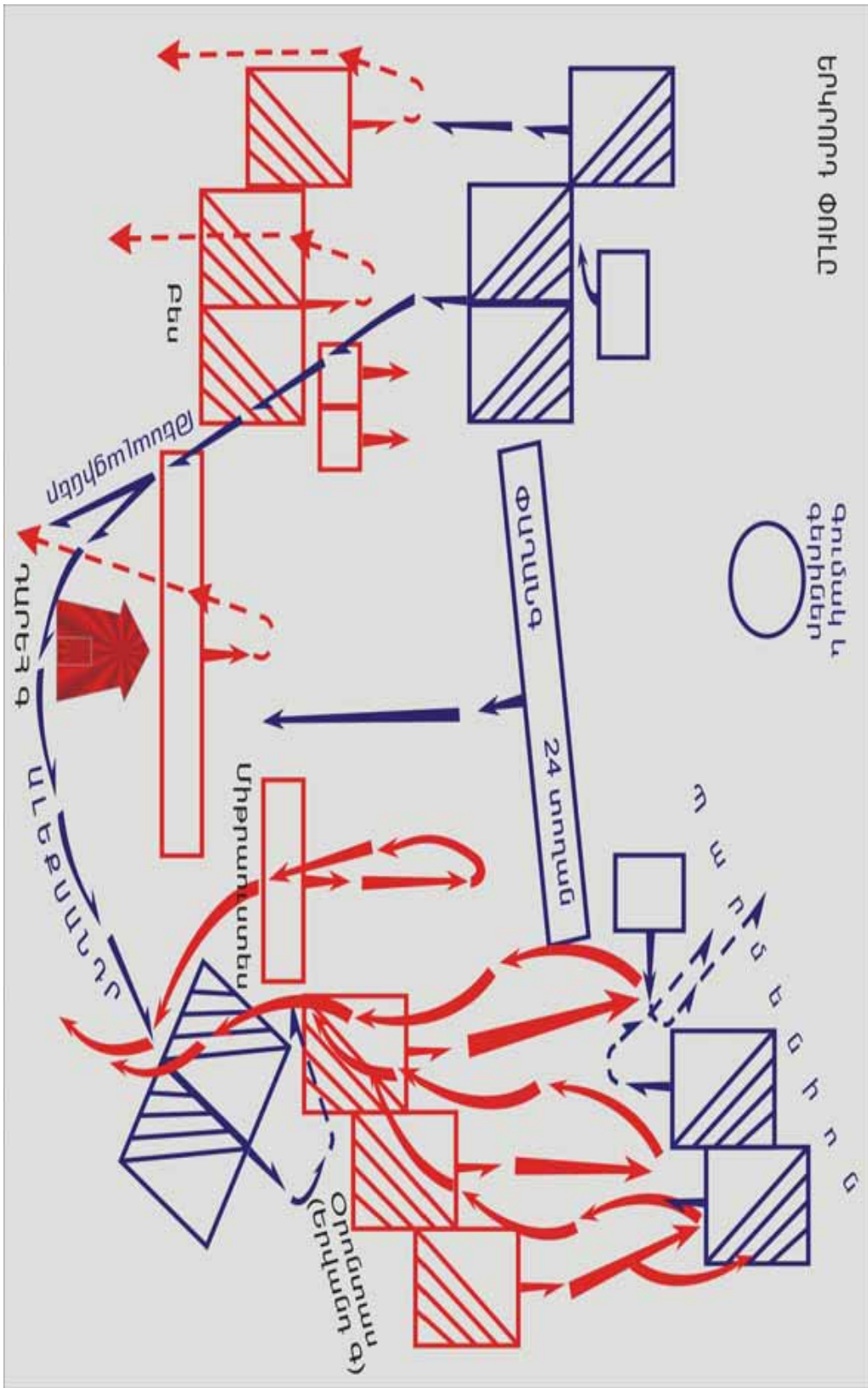

ՀԱՅԱՍՏԱՆԻ ՀՉՈՐԱՅՈՒՄԸ ԱՐՏԱՇԵՍՅԱՆՆԵՐԻ ՕՐՈՔ

Ք.Ա. III դ. երկրորդ կեսը Առաջավոր Ասիայում ուժերի նոր վերախմբավորումների ժամանակաշրջան դարձավ: Սելևկյան պետությունը հետզհետե թուլանում էր, քանզի գրեթե չընդհատվող պատերազմների, ներքին երկպառակությունների և ապստամբությունների պատճառով նրա տիրակալները, չէին կարողանում պահպանել Միջերկրական ծովից մինչև Յնդկաստան ձգվող իրենց հսկայական տիրույթները: Ք.ա. 255թ. անկախացած և հետագա մեկ և կես դարերի ընթացքում հզորացող Պարթևստանն արևելքից, և Առաջին ու երկրորդ Պունիկյան պատերազմներում (Ք.ա. 264-241թթ. և 218-201թթ.) Կարթագենին հաղթած ու Բալկաններում հիմնավորվող Հռոմը՝ արևմուտքից, հզոր փոյաններ էին դարձել Սելևկյանների համար:

Այդուհանդերձ, Սելևկյան պետությունից ոչ մեծ հեռավորության վրա գտնվող Հայկական լեռնաշխարհը Ք.ա. III դարում գտնվում էր նրա տիրակալների քաղաքական շահերի ոլորտում: Սակայն արդեն Ք.ա. II դ. սկզբին իրավիճակը կտրուկ փոխվում է: Ք.ա. 190թ. Մագնեսիայի մոտ հռոմեական բանակից ծանր պարտություն կրելով՝ Սելևկյանները ստիպված էին հրաժարվել տարածաշրջանային առաջատարի իրենց դերից:

ԱՐՏԱՇԵՍ Ա ԲԱՐԵՊԱՇՏ

ՌԱԶՄԱԿԱՆ ԲԱՐԵԹՈՒԽՈՒՄՆԵՐ, ՄԻԱԿՈՐԻՉ ՀԱՂԹԱՐՇԱԿՆԵՐ

Արտաշես Ա-ն (Ք.ա. 189-160թթ.) հիմնադիրն է Արտաշեսյան հարստության, որն իշխել է Հայաստանում Ք.ա. 189- Ք.հ. 1թթ.: Նա հայտնի է որպես մեծագույն բարեփոխիչ, պետական և ռազմական արտասովոր հեռատեսություն և գթասրտություն ունեցող գործիչ, ինչի համար էլ արժանացել է «Բարեպաշտ» մականվանը: Դժվար է առանձնացնել նրա գործունեության բնագավառներից կամ իրականացված բարեփոխումներից մեկը: Բայց որքան էլ մեծ լինեն Արտաշեսի ռազմական հաջողությունները և որքան մեծ՝ նրա տարած հաղթանակների նշանակությունը, նրա ամենակարևոր ձեռնարկումն, այնուամենայնիվ, սահմանների ձևավորումն (սահմանաքարերի տեղադրման միջոցով) ու հողային բարեփոխման իրականացումն էր: Հայոց արքան հողաբաժանման այնպիսի հիմնարար համակարգ է ձևավորում, որն առանց էական փոփոխությունների գործում էր նաև միջին դարերում:

Ռազմավարությունը

Երկրի ռազմաքաղաքական հզորացման գործընթացն Արտաշեսը շրջահայացորեն սկսեց ռազմական բարեփոխումներից:

Աշխատանքները սկսվում են հայոց բանակի համալրման համակարգի վերակառուցումով: Զորահավաքի կազմակերպումը հեշտացնելու համար երկիրը բաժանվում է 120 վարչական միավորների՝ գավառների, որոնք անտիկ պատմիչները կոչել են ստրատեգիաներ: Դրանցից յուրաքանչյուրի ռազմական պետին՝ ստրատեգոսին (գավառապետին) է հանձնվել իր շրջանի զինված ուժերի ղեկավարումը: Պատերազմների ժամանակ գավառապետերը թագավորի առաջին իսկ կոչով պարտավոր էին



Սահմանաքարի նկար

իրենց հեծյալ ու հետևակ ջոկատներով ներկայանալ նրան: Գավառների կողմից թագավորին ներկայացվող զորքի թիվը որոշվում էր ըստ բնակչության քանակի:

Արտաշես Ա-ն ուշադրություն դարձրեց երկրի սահմանների ամրացման խնդրին, քանզի օտար ուժերի հարձակման թիրախ հանդիսացող երկիրը նույնիսկ հաղթական պատերազմի ժամանակ չէր խուսափում ավերածություններից: Հակառակորդի առաջխաղացմանը խոչընդոտելու նպատակով սահմանամերձ հյուսիսային, արևելյան, հարավային, արևմտյան շրջաններում (Գուգարք, Նոր Շիրական, Կորդուք և Աղձնիք) ստեղծվում են մշտական զորք պահելու իրավունք ունեցող չորս բղեշխություններ:

«Ձորքի իշխանությունն էլ չորս մասի է բաժանում (Արտաշեսը). արևելյան կողմի զորքը թողնում է Արտավազդին¹, արևմտյանը տալիս է Տիրամին, հարավայինը վստահում է Սմբատին, իսկ հյուսիսայինը՝ Ջարեհին»:

Սովսես Խորենացի, Հայոց պատմություն, Գիրք Բ, Գլուխ ԾԳ

Բղեշխներն իրենց զորամասերով պետք է կաշկանդեին հակառակորդի գործողությունները, խոչընդոտեին նրա առաջխաղացմանն ու ժամանակ շահեին, որպեսզի թագավորի շուրջը միավորված զորքերը հակառակորդին ընդառաջ շարժվեին: Առանձին դեպքերում, երբ պետություն ներխուժած հակառակորդը փոքրաթիվ էր, բղեշխն իր ուժերով էր կարողանում ջախջախել նրան ու դուրս շարտել երկրից:

Արշավանքների նախապատրաստումը

Սելևկյան պետության թուլացումով՝ տարածաշրջանում ուժերի վերաբաշխումը որակապես նոր հնարավորություններ էր ստեղծում Մեծ Հայքի հզորացման համար, և պետք էր փոխել պետության արտաքին քաղաքականության կարևորագույն կողմնորոշիչները: Սակայն Արտաշես Ա-ի գործունեության համար բնութագրական չէր ավելորդ շտապողականությունը: Նախկինում կորցրած ծայրագավառների միավորման նպատակով Արտաշեսը քայլեր է ձեռնարկում նախապատրաստական բոլոր միջոցառումների ավարտումից և այդպի-

¹Պատմիչները բղեշխներին անվանում էին «սահմանակալներ» կամ «սահմանապահներ»: Բղեշխներից երեքն Արտաշեսի որդիներն էին (Արտավազդը ավագ որդին է, որը հոր մահից հետո հռչակվեց Հայոց թագավոր (Ք.ա. 160-115թթ.), Տիրանը աղբյուրներից հայտնի է Տիգրան ձևով և Հայոց Տիգրան Ա (Ք.ա. 115-95թթ.) թագավորն է, ու Ջարեհը), իսկ չորրորդը տաղանդավոր զորավար, սպարապետ Սմբատ Բագրատունին էր:

սով ակտիվ ռազմական քաղաքականության համար նախադրյալների ստեղծումից հետո:

Ք.ա. III դ. Սելևկյան տերության դեմ պայքարում Մեծ Հայքը տարածքային կորուստներ էր կրել: Մակեդոնացիներին դաշնակցած Վիրքը Հայաստանից խլել էր հյուսիսի սահմանային շրջանները, իսկ երկրի արևելքում անջատվել էր Փայտակարանը, որը պատմիչներին հայտնի է նաև Կասպիանե կամ Կասբից երկիր ձևերով: Այստեղ Ք.ա. II դ. սկզբին իշխում էր Ջարդամանոսը: Իրենք՝ Սելևկյանները, հարավում գրավել էին Տնորիքը: Արևմուտքում Մեծ Հայքից առանձնացած էին Ծոփքի անկախ թագավորությունը և Բարձր Հայքի մի մասը (տե՛ս քարտեզը): Այժմ Արտաշեսի խնդիրն էր վերականգնել թագավորության նախկին սահմանները: Ուստի, երբ ապագա հաղթարշավի համար բոլոր նախապայմանները ստեղծված էին, նա կազմակերպում է ռազմական արշավանքներ այդ չորս ուղղություններով (տե՛ս քարտեզը):

Արշավանքները

Արևելքում Սմբատ Բագրատունու գլխավորած ուժերը ազատագրում են Փայտակարանը, Պարսպատունիքը և դրանց միջև ընկած տարածքները: Հայոց բանակի տարած հաղթանակն էլ ավելի մեծ արժեք է ստանում, քանի որ, Մովսես Խորենացու վկայությամբ, Կասբից երկրի թագավոր Ջարդամանոսը պատերազմում գերվում է:

Հյուսիսում Սմբատ զորավարն ազատագրում է Պարխարի լեռնալանջերը, Կղարջքը և Գուգարք աշխարհի մի մասը: Ջարգացնելով հաջողությունները՝ հայոց զորքերը հյուսիսային արշավանքի արդյունքում հպատակեցնում են Վիրքը, ուր կուսակալ է կարգվում արքայազն Ջարեհը:

Հետագայում վրացիները երկու անգամ ապստամբում են և, նույնիսկ, գերում Ջարեհին: Սակայն Արտաշեսի և Սմբատ Բագրատունու զորքը երկու անգամ էլ հնազանդեցնում է ապստամբներին ու ազատում արքայազնին: Մեծ Հայքի ազդեցության ոլորտում հայտնվելով՝ Վիրքը երկար ժամանակով դադարում է խոչընդոտ լինել արևմուտքում և հարավում ակտիվ քաղաքականության պատրաստվող Արտաշեսի, ինչպես նաև նրա հաջորդների համար: Ի վերջո, Վիրքը պարտավորվում է 10 հազարանոց օգնական զորք տրամադրել Մեծ Հայքին և Արտաշեսի պատկերով դրամ հատել:

Արևմուտքում իր գործունեությունը ծավալելիս՝ Արտաշեսը համագործակցում է Ծոփքի արքա Ջարեհի հետ: Համատեղ ուժերով նրանք Կատաոնիայից (Ծոփքից արևմուտք ընկած երկիր) հետ են գրավում Եկեղյաց գավառը, Անտիտավրոսի արևելյան ստորոտի հողերն ու բաժանում միմյանց միջև: Պոնտոսում բնակվող քալյուբներից ու մոսյունոյկներից հայկական զորքերն ազատագրում են Կարինի և Դերջանի շրջանները:

Հարավում տակավին Սելևկյանների տիրապետության տակ էր մնում Տնորիքը: Օգտվելով Եգիպտոսի դեմ Սելևկյան տերության պատերազմից՝ հարավակողմի հայկական զորքերի հրամանատար նշանակված Սմբատ Բագրատունին Ք.ա. 168թ. ազատագրել է հայկական այդ երկրամասը: Երեք տարի հետո Սելևկյանները փորձել են հետ նվաճել այն, սակայն հայոց զորքերի համառ դիմադրության արդյունքում անհաջողության են մատնվել (տե՛ս քարտեզը):

Արտաշեսի ծրագրերի մեջ էր մտնում նաև Ծոփքի վերամիավորումը Մեծ Հայքին: Սակայն դա իրականացվեց շուրջ յոթ տասնամյակ անց միայն՝ Տիգրան Բ Մեծի օրոք (Ք.ա. 94թ.):

Մեծ Հայքի միավորմամբ Արտաշեսի ռազմաքաղաքական գործունեությունը չի սահմանափակվել: Սելևկյանների (ինչպես նաև վերջիններիս դաշնակցած Պոնտոսի ու Փոքր Հայքի) դեմ տարվել է նաև դիվանագիտական պայքար: Ք.ա. 183թ. Պոնտոսն ու Փոքր Հայքը պատերազմ են սկսել Կապադովկիայի և վերջինիս դաշնակիցների դեմ, սակայն քառամյա պայքարից հետո պարտություն են կրել: Այս պատերազմում Արտաշեսը պաշտպանում էր երկրորդ խմբավորմանը՝ ձգտելով թուլացնել Սելևկյանների ազդեցությունը և գրավել Փոքր Հայքը: Իսկ պատերազմի վերջում նա հանդես եկավ միջնորդի դերում: Բացառված չէ, որ Կատանիայից գրավված վերոհիշյալ տարածքներն իրականում ձեռք են բերվել Փոքր Հայքից՝ այդ միջնորդության արդյունքում:

Սելևկյանների դեմ պայքարի վերջին դրվագն էր Արտաշեսի աջակցությունը Մարաստանի սատրապ Տիմարքոսին, որը Սելևկյան տերության դեմ Ք.ա. 162-160թթ. ապստամբության արդյունքում ստեղծեց անկախ պետություն:

Արշավանքների արդյունքների ամրագրումը

Հայաստանի հզորացման ու բնական սահմանների վերականգնման քաղաքականությունը հենց սկզբից ավելի մեծ, բարեկարգ ու պաշտպանված մայրաքաղաք հիմնադրելու անհրաժեշտություն էր առաջ բերել: Մայրաքաղաքն Արտաշեսը կառուցում է Արաքս և Մեծամոր գետերի միախառնմամբ կազմված թերակղզում՝ մի բլրի վրա և իր անվամբ կոչում Արտաշատ: Այն երեք կողմից շրջապատված էր գետով և հզոր պարիսպներով, իսկ չորրորդ կողմից խրամով ու պատվարով: Արտաշեսը շենացնում է քաղաքը՝ այն բնակեցնելով տեղացիներով և նախկին մայրաքաղաք Երվանդաշատից բերված բնակչությամբ: Պատմիչների պնդմամբ՝ Արտաշատը կառուցելիս Արտաշես Ա-ին օգտակար խորհուրդներով օգնել է կարթագենցի տաղանդավոր զորավար Հաննիբալը (Հաննիբալ Բարկա, Ք.ա. 247-183թթ.), որն այդ ժամանակ հանգրվանել էր Մեծ Հայքում: Հաննիբալին է վերագրվում նաև քաղաքի հատակագծի կազմումը և շինարարական աշխատանքների ղեկավարումը:

«Հայաստանի քաղաքներն են Արտաքսատան¹ (որը կոչում են և Արտաքսիասատա, որը *Հաննիբալը կառուցել է Արտաքսիաս² թագավորի համար*) և Արքսատան, երկուսն էլ Արաքսի վրա... Արտաքսատան երկրի արքայանիստն է. գտնվում է գետա(թևի) կազմած թերակղզու վրա, նրա պարիսպը շուրջանակի պատում է գետը՝ բացի պարանոցից, իսկ պարանոցը շրջափակված է փոսով և պատնեշով»:

Ստրաբոն, Աշխարհագրություն, XI, 14

«Պատմում են, թե կարթագենցի Հաննիբալը... գնաց Արտաշես Արմենի արքունիքը, որին բազում պիտանի խորհուրդներ և հրահանգներ տվեց: Բացի այդ, նկատելով չօգտագործված ու լքված, սակայն բացառիկ հարմարագույն և ակնահաճո մի վայր՝ նա այդ տեղում ուրվագծելով քաղաքի հատակագիծը՝ կանչեց Արտաշեսին և ցույց տալով նրան այդ վայրը՝ համոզեց քաղաք կառուցել այստեղ: Թագավորն ուրախությամբ համաձայնվեց և խնդրեց Հաննիբալին, որ նա անձամբ իր վրա վերցնի շինարարական աշխատանքների վերակացությունը: Կառուցվեց մեծ և շատ գեղեցիկ մի քաղաք, որին թագավորը տվեց իր անունը և այն հռչակեց Հայաստանի մայրաքաղաք»:

Պլուտարքոս, Զուգահեռ կենսագրություններ, Լուկուլլոս, XXXI

Եզրակացություն

Արտաշես Ա-ի բուռն գործունեության արդյունքն էր Մեծ Հայքի հիմնական մասի միավորումն ու հզորացումը, որով պետությունն աստիճանաբար վերածվում էր տարածաշրջանի զորեղ պետության:

Իր գահակալման ամբողջ ընթացքում ակտիվ արտաքին քաղաքականություն վարող Արտաշես Ա-ն թեև երկրի միավորումն իրականացնում էր զինված ուժի կիրառմամբ, սակայն ինքնանպատակ բռնություններ թույլ չէր տալիս: Այդ է պատճառը, որ հայ ժողովրդի հիշողության մեջ նա մնաց նաև «Բարի» պատվանունով:

¹ Արտաշատ:

² Արտաշես Ա:

ՄԵԾ ՀԱՅՅՔԻ ՀՊՈՒՆԻ ՄԻԿՎՈՐՈՒՄԸ ԱՐՏԱՇԵՍ Ա-Ի ՕՐՈՔ (Ք.Ա. 189-160թթ.)

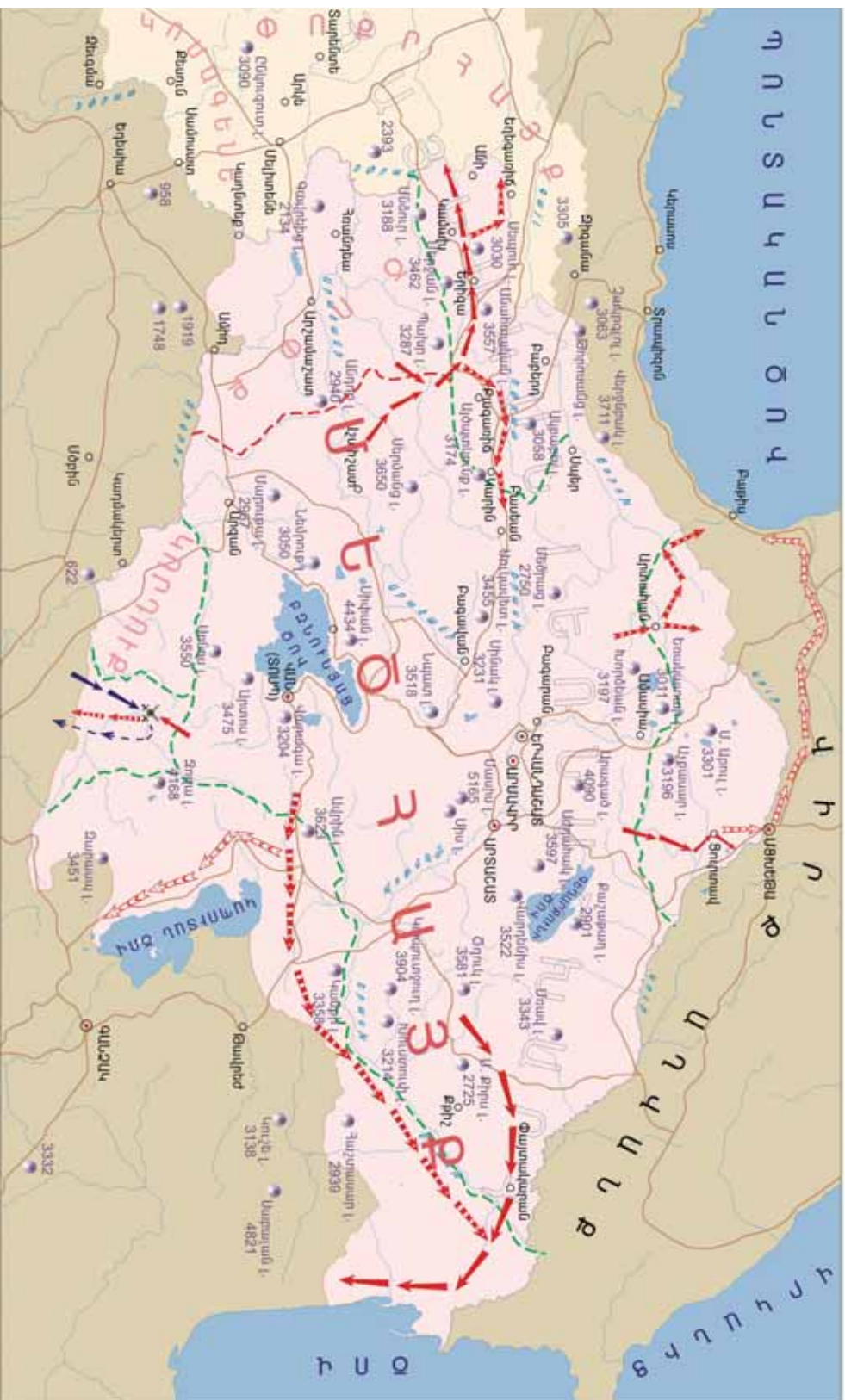

ՄԵԾ ՀԱՅՔԻ ՀԶՈՐՈՒԹՅԱՆ ԳԱԳԱԹՆԱԿԵՏԸ

ՏԻԳՐԱՆ Բ ՄԵԾ (Ք.ա. 95-55թթ.)

Հայոց ռազմարվեստի պատմության կարևորագույն փուլերից է Մեծ Հայքի հզորության գագաթնակետի՝ Տիգրան Բ-ի գահակալման ժամանակաշրջանը (Ք.ա. 95-55թթ.), երբ հայոց բանակն անցավ հարձակողական ռազմավարության և թագավորությունն ընդարձակվեց՝ ընդգրկելով Եգիպտոսից մինչև Կովկաս ու Մարաստանից մինչև Պոնտոս ընկած հսկայական տարածքներ: Սակայն Տիգրան Բ-ն միայն ռազմական հաջողությունների համար չէ, որ կրում է «Մեծ» պատվանունը: Հայոց արքայի բոլոր՝ պետական-քաղաքական, տնտեսական, մշակութային, ռազմավարական ձեռնարկումներն այսօր էլ զարմացնում են իրենց դարաշրջանի համար արտակարգ մեծ ընդգրկումով, առաջադրվող խնդիրների հստակությամբ, հաշվեմկատությամբ ու վարվող քաղաքականության հեռատեսությամբ:

«Տիգրանի մեծությունը նրանում է, որ գահակալման առաջին իսկ օրից՝ ներքին զարգացման համար խաղաղ տարիներ գրեթե չունենալով, ճշգրիտ հաշվարկն ու համարձակությունը միավորեց մի անձի մեջ՝ այն հաղորդելով իր երկրի հպատակներին»:

Հ. Պ. Հակոբյան, Տիգրան Մեծ, Եր., 2005, էջ 76

Տիգրան Մեծի գահակալության տարիները Հայոց պատմության մեջ եզակի էին հետագա սերունդների ինքնագիտակցության խորացման գործում ունեցած բացառիկ ազդեցությամբ:

ՌԱԶՄԱԿԱՆ ԲԱՐԵՓՈԽՈՒՄՆԵՐԸ ԵՎ ՀԱՅ-ՊԱՐԹԵՎԱԿԱՆ ՊԱՏԵՐԱԶՄԸ (Բ.Ա. 87-86ԹԹ.)

ԿԱՏԱՐՅԱԼ ՀԱՂԹԱԿԱՆ ՊԱՏԵՐԱԶՄԸ

Տիգրան Բ-ի գահակալմանը նախորդած շրջանում երկիրը տնտեսապես և ռազմականապես հզորացել էր, ինչն անխուսափելիորեն հանգեցնելու էր տարածաշրջանի գերտերության՝ Պարթևստանի հետ առճակատմանը: Այդ բախմանը Տիգրանը նախապատրաստվում էր իր գահակալման սկզբում ձեռնարկված ռազմական բարեփոխումներով, որոնց արդյունքում հայոց բանակի կառուցվածքն էական փոփոխություններ է կրում:



Տիգրան Բ Մեծ

Ռազմական բարեփոխումները

Հետևակի թեթևագեն և ծանրագեն զնդերի մեջ առանձնացվում են միատեսակ զինված ու նույն պաշտպանական հանդերձանքով երեքից վեց հարյուրյակներից բաղկացած միջանկյալ ստորաբաժանումներ: Հռոմեական բանակների կոհորտաները հիշեցնող այս միավորները կարելի է համեմատել մեր ժամանակների գումարտակների հետ, թեև ակնհայտ է, որ մարտադաշտում չունեին վերջիններիս ինքնուրույնությունը: Կային սակրավորների ջոկատներ, խոյերն ու բաբանները սպասարկող ստորաբաժանումներ:

Տիգրանը ստեղծում է *ժանրագեն գրահավոր* հեծելազոր, որը դառնում է բանակի գլխավոր հարվածային ուժը: Հեծելազորը զինվում է երկար նիզակներով, աղեղներով, սրերով, իսկ ծանրագենը, բացի այդ, պաշտպանվում զրահով ու երկարացված սաղավարտով: Զրահապատվում են նաև ձիերը:

Հայոց բանակի կառուցվածքային կազմակերպման վերլուծությունը վկայում է, որ լայնամասշտաբ հարձակողական գործողությունների ծավալման համար բոլոր նախապայմանները ստեղծվել էին, իսկ պատերազմը մանրակրկիտ կերպով նախապատրաստված ու կազմակերպված քաղաքականության արդյունք էր:

Հարձակողական ռազմավարություն որդեգրած հայոց բանակի ռազմար-

վեստի մասին տեղեկությունների ուսումնասիրությունները ցույց են տալիս, որ հայոց բանակի մարտավարությունն ընդհանուր գծերով նման էր արևելյան բանակների, մասնավորապես, պարթևականի մարտավարությանը: Սակայն կային նաև էական տարբերություններ հայոց բանակում. մեծ տեղ էր հատկացվում հետևակին, որն անփոխարինելի էր լեռնային կտրտված տեղանքում:

Մարտավարությունը

Տեղեկանք. Մարտը սկսում էր թեթևազեն հետևակը (նետաձիգներ, տեգաձիգներ, պարսատիկավորներ): Ապա մարտի էր մտցվում ծանրազեն հետևակը, որն անդրադարձնում էր հակառակորդի գլխավոր ուժերի գրոհը: Հեծելազորը մարտի էր մտցվում ծանրազեն հետևակի հետ միաժամանակ: Մարտի ընթացքում հեծելազորի արագաշարժությունն առավելագույնս օգտագործելու համար հեծյալներն ունենում էին երկու տիպի հարձակողական զենք՝ մերձամարտի համար՝ սուր կամ նիզակ և հեռամարտի համար՝ աղեղ:

Հակառակորդին մոտենալիս հեծյալները նետահարում էին նրան, ապա անցնում մերձամարտի: Անհրաժեշտության դեպքում հեծելազորը նետահարելով հետ էր քաշվում և վերախմբավորվելով՝ կրկին գրոհում հակառակորդի վրա: Մարտավարական իրավիճակից ելնելով՝ մարտը վարող զորավարը որոշում էր ճակատամարտի վճռական գրոհը սկսելու պահն ու, հերթական վերախմբավորումից հետո, հակառակորդի մարտակարգը ճեղքելու խնդիր դնում զորքերի առջև: Վերջին գրոհի թափն ավելացնելու նպատակով ներգրավվում էին բոլոր հնարավոր ուժերը, սակայն մարտակարգի ճեղքման խնդիրը կատարում էր ծանրազեն զրահավոր հեծելազորը:

Ռազմավարությունը

Պարթևատանի դեմ պատերազմի նախապատրաստումը, ռազմական բարեփոխումներից բացի, ընդգրկում էր նաև Ծոփքը Մեծ Հայքին վերամիավորելու գործողությունը (Ք.ա. 94թ.), Պոնտոսի հետ կնքված դաշինքը (Ք.ա. 94թ.), դաշնակից զորքերի կողմից Կապադովկիայի համար ծավալված պայքարը (Ք.ա. 93, 92-91թթ.), այլ ուղղությունից հավանական սպառնալիքների չեզոքացումը (այդ թվում՝ Վիրքի և Աղվանքի հպատակեցումը) (տես քարտեզը):

Պոնտոսի հետ կնքված դաշինքի համաձայն՝ Կապադովկիայից մարդկային հսկայական զանգվածներ են տեղափոխվում Հայաստանի հարավ-

արևմտյան շրջանը: Կարճ ժամանակում այդ կարգի միջոցառումը կարելի էր իրականացնել միայն բանակի մասնակցությամբ: Դա վկայում է հայոց բանակի կազմակերպվածության և տարբեր խնդիրներ լուծելու կարողության մասին: Հատկանշական է նաև, որ Հռոմի նվաճողական քաղաքականությանը դիմակայող Տիգրան Բ-ի նկատմամբ ընդգծված բացասական վերաբերմունք ունեցող հռոմեական պատմիչների մոտ Կապադովկիայի բնակչության տեղահանության նկարագրություններում գործված դաժանությունների մասին որևէ ակնարկ չկա:

Պատերազմի նախապատրաստումը

Պատերազմի նախապատրաստումը սկսվում է ռազմական բարեփոխումներով և ակտիվ արտաքին քաղաքականությամբ: Հարավում վարվելիք ռազմական գործողությունների վրա կենտրոնանալուց առաջ Տիգրանը չեզոքացնում է հյուսիսային, արևմտյան և արևելյան ուղղություններից հավանական համարվող սպառնալիքները: Հետևողական և կշռադատված ռազմավարության վկայությունն է նաև, որ պատերազմը սկսվում է այն ժամանակ, երբ *Պարթևստանն անպատրաստ էր դիմակայելու տարածաշրջանում իր առաջնությունը վիճարկելու փորձերին*: Պարթևստանը հյուծվել էր երկպառակտչական պատերազմներից և անհամեմատ ավելի մեծ մարդկային ու նյութական ռեսուրսներ ունենալով՝ իր տիրապետության տակ գտնվող Հյուսիսային Սիջազետքի և Իրանական բարձրավանդակի հյուսիսարևմտյան շրջանների համար ծավալվելիք պայքարին պատրաստ չէր:

Ռազմական գործողությունների ընթացքը ցույց է տալիս, որ մեծ նշանակություն է տրվել նաև *հարձակման ուղղության* ընտրությանը: Հայկական բանակը պարթևների տիրույթներ է մտնում ամենակարճ ու անսպասելի ուղղությամբ՝ Վանա լճից արևելք ընկած այն «յոթանասուն հովիտներ» կոչվող տարածքով, որը Տիգրանը զիջել էր պարթևներին պատանդությունից ազատվելու համար: Բարձր լեռներով ու բազմաթիվ ամրաշինական կառույցներով պաշտպանված սահմանային այս գոտին առավել անհաղթահարելի էր համարվում: Հետևաբար, հանկարծակիության գործոնն օգտագործվում է ոչ միայն *հարձակման պահի*, այլև ուղղության ընտրության խնդրում: Դրանով հայկական բանակը նախաձեռնություն է ստանում պատերազմում և առաջին իսկ մարտերում վճռում պատերազմի ելքը:

ՀԱՅՈՑ ԲԱՍԱԿԻ ԿԱՌՈՒՑՎԱԾՔԸ ՏԻՊՐԱՆ ԲՄԾԻ ՕՐՈՔ (Ք.Ա. 95-55ԸՈԸ.)

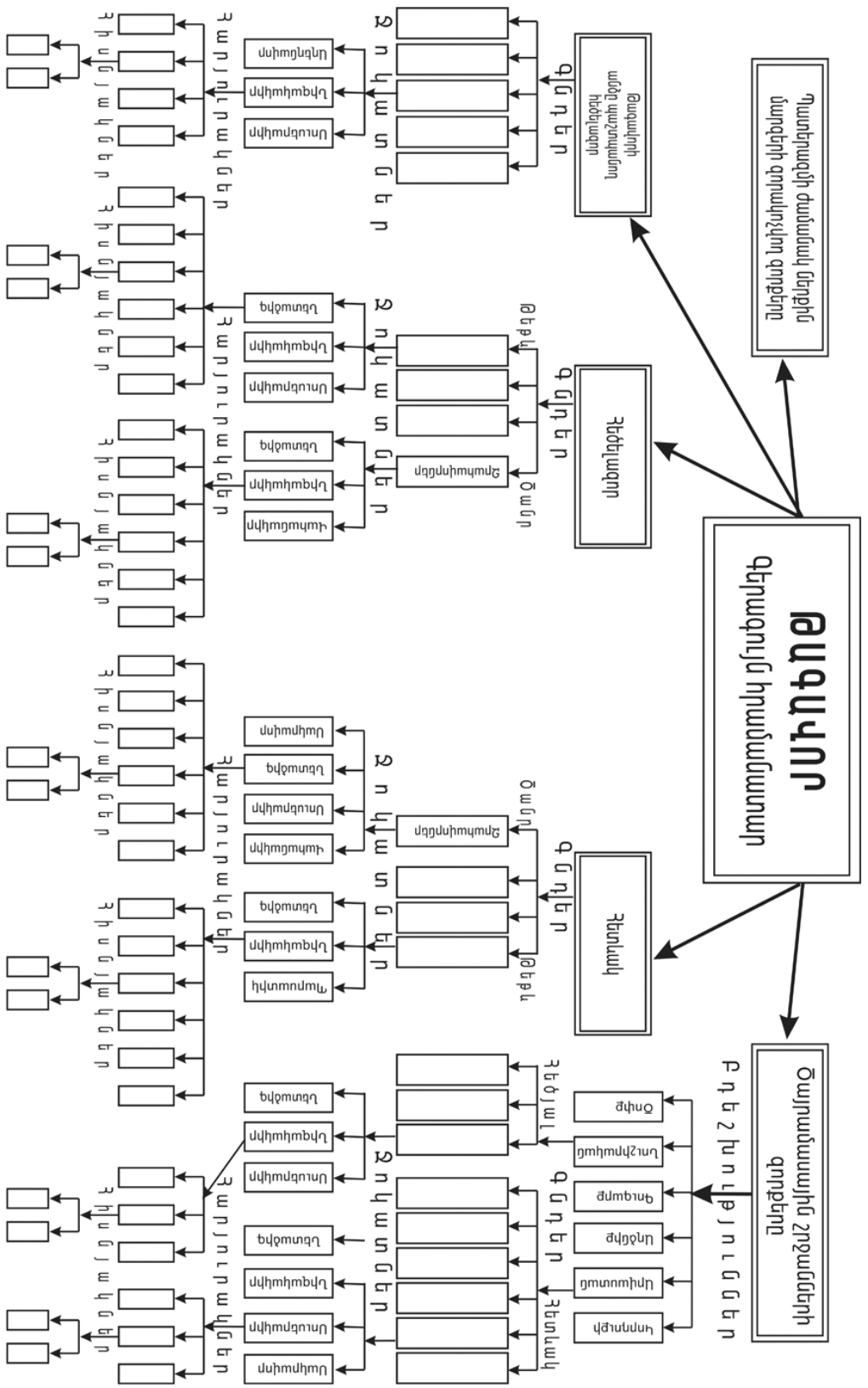

Պատերազմը

Սահմանային շրջաններում տեղակայված պարթևական գործառնասերի դիմադրությունը հաղթահարելով՝ հայկական բանակը շարժվում է դեպի հարավ և Ասորեստանի երբեմնի մայրաքաղաք Նինվեի շրջակայքում ջախջախում պարթևական բանակի գլխավոր ուժերին (տե՛ս քարտեզը):

Միջագետքում ծավալված ռազմական գործողություններում տարած հաղթանակները որքան էլ մեծ ու նշանակալից լինեին՝ Տիգրանի հսկայական ռազմավարական պլանի միայն մի մասն էին կազմում: Հայոց արքան մտադիր չէր բավարարվել ձեռք բերածով և շարունակում է փայլուն կերպով զարգացնել առաջին հաջողությունը: Պատերազմի այս շրջանի նկարագրությունը ցույց է տալիս, որ հակամարտությանը նախապատրաստվելիս Տիգրանը հաշվի էր առել բոլոր մանրուքները: Մասնավորապես, պարթևներին սահմանային շրջաններից դուրս մղելով՝ հայկական բանակը շարժվում է դեպի հարավ և հակառակորդին մարտական գործողություններ հարկադրում Միջագետքում, որտեղ *գրահավոր հեծելազորն ազատ գործելու շատ ավելի մեծ հնարավորություն ուներ*, քան կունենար Իրանական բարձրավանդակում, եթե հարձակումը սկսվեր Մեծ Հայքի հարավ-արևելքից:

Պատերազմի երկրորդ շրջանում հարձակումն ուղղվում է դեպի արևելք: Դրանով կտրվում են Պարթևական տերության ու նրանից կախյալ Ատրպատականի թագավորության հաղորդակցության ուղիները: Ակնհայտ է, որ Պարթևստանի ռազմական աջակցությունից զրկված Ատրպատականը միայնակ չէր կարողանա պայքարել կարճ ժամանակում պարթևների պես հզոր ախոյանին ջախջախած հայոց հսկայական ռազմական մեքենայի դեմ: Այդ գիտակցելով՝ Ատրպատականը հարկադրված ճանաչում է Տիգրանի գերիշխանությունը (տե՛ս քարտեզը):

Ատրպատականի կողմից ևս թիկունքն ապահովելով՝ Տիգրան Բ-ն բանակը շարժում է դեպի Էկբատան արքայանիստ քաղաքը, որտեղ պաշարված պարթևական արքունիքը ստիպված է լինում ընդունել նրա առաջադրած պահանջները:

Պարթևները ոչ միայն հրաժարվում են հայոց բանակի գրաված տարածքներից, այլև Մեծ Հայքի թագավորին զիջում «Արևելքի արքայից արքա» տիտղոսը: Պարթևստանն ընդունեց Տիգրան Մեծի գերիշխանությունը և մտավ Հայկական տերության մեջ: Դրա լավագույն վկայությունը պահպանվել է Պոմպեոս Տրոգոսի մոտ, որը Պարթևստանի արքաների ցանկում հիշատակում է Հայոց տիրակալին՝ «Տիգրան, որին կոչում էին Աստված» ձևակերպմամբ:

Եզրակացություն

Այսպիսով, հայ-պարթևական պատերազմի նախապատրաստումը, կազմակերպումը և վարումը անթերի էին և վկայում են Տիգրան Բ Մեծի զորավարական տաղանդի նասին:

Պարթևստանի և Ատրպատականի հաղորդակցային ուղիները կտրելու սպառնալիքի ստեղծմամբ վերջինիս դիմադրությունը դադարեցնել ստիպելն անուղղակի գործողությունների ռազմավարության կիրառման դասական օրինակ է:

ՀԱՅ-ՊԱՐԹԵՎԱԿԱՆ ՊԱՏԵՐԱԶՄԸ Ք.Ա. 87-86ԹԹ.



ԱՍՈՐԻՔԻ, ՓՅՈՒՆԻԿԻԱՅԻ ԵՎ ՀՐԵԱՍՏԱՆԻ ՄԻԱՅՈՒՄԸ ՀԱՅԿԱԿԱՆ ՏԵՐՈՒԹՅԱՆԸ (Ը.Ա. 83-70ԹԹ.)

«ՓԱՓՈՒԿ ՈՒԺԻ»
ՌԱԶՄԱԿԱՐՈՒԹՅԱՆ
ՀԱՂԹԱՆԱԿԸ

Մեծ Հայքի թագավորության արտաքին քաղաքականության նոր փուլ է սկսվում Պարթևստանի դեմ պատերազմում տարած հաղթանակից հետո: Այն որակապես տարբերվում էր նախկինից և շարունակվում է մինչև Ք.ա. 70թ.՝ հռոմեական բանակի ներխուժումը Հայաստան: Այս փուլի մասին սկզբնաղբյուրների տեղեկություններն ավելի հարուստ են, հնարավորություն են տալիս վեր հանել հայոց ռազմարվեստի պատմության բազմաթիվ հարցեր և նորովի իմաստավորել Տիգրան Մեծի գահակալման առաջին տասը տարիների իրադարձությունները:

Ռազմավարությունը

Հայկական պետության հզորացումը համընկնում է Հռոմի աշխարհակալության ստեղծման ժամանակաշրջանին: Աստիճանաբար պարզ է դառնում, որ ամբողջ Առաջավոր Ասիան է Հռոմի նվաճողական քաղաքականության թիրախը: Տարածաշրջանում սկսվում է մարտահրավերների (այդ թվում՝ նաև հռոմեական սպառնալիքի) դեմ *ուժերը միավորելու* գործընթաց:

Ակնհայտ է, որ ուժերի միավորումը պետք է ընթանար ամենահզորի՝ Մեծ Հայքի շուրջը: Այս քաղաքական ռազմավարությունը մեծապես նպաստում էր Ք.ա 84-70թթ. Հայկական տերության հաղթանակներին:

Միավորման գործընթացը

Տիգրան Մեծը հրավիրվում է իշխելու Անտիոքում (Ք.ա. 83թ.):

Միավորման շարժման նախաձեռնողն է դառնում Սելևկյան պետության (Ասորիք (Սիրիա) և Փյունիկիա) քաղաքական վերնախավը (տե՛ս քարտեզը): Այդ երբեմնի հզոր տերությունը ներքին երկարատև երկպառակությունների մեջ էր:

«Եղբայրների փոխադարձ ատելությունը, ապա և նրանց որդիների՝ ժառանգաբար անցած թշնամությունը¹ անընդհատ պատերազմներ ծնեցին, որոնք ծայրահեղ թուլության հասցրեցին Ասորիքը ու նրա թագավորներին: Ի վերջո (Սելևկյան պետության- հեղ.) *ժողովուրդը* դիմեց օտարի օգնությանը և սկսեց փնտրել օտարերկրացի թագավոր: Ոմանք կարծում էին, որ պետք է հրավիրել Սիրիոյատ Պոնտացուն², մյուսները՝ Եգիպտոսի Պտղոմեոսին³... *բոլորը* համաձայնության եկան Հայաստանի թագավոր Տիգրանի շուրջ, որը սեփական ռազմական ուժ ունենալուց բացի՝ պարթևների թագավորության դաշնակիցն էր ու Սիրիոյատի խնամին: Եվ այսպես, հրավիրված լինելով Ասորիքի գահին բազմելու, նա 17 տարի շարունակ կառավարում էր *ամենայն անդորրությամբ, չէր խանգարում պատերազմներով ուրիշների հանգիստը*, և ոչ ոք նրան չէր անհանգստացնում, այնպես որ՝ պատերազմելու անհրաժեշտություն չկար»:

Հուստինոս 4, Քաղվածքներ, XL, 1,1-4

¹ Խոսքը Սելևկյան տերության թագավոր Դեմետրիոս Բ-ի մահից հետո (Ք.ա. 125թ.) նրա որդիների ու թոռների միջև երկարամյա քաղաքացիական պատերազմի մասին է, որը շարունակվեց ընդհուպ մինչև Ք.ա. 84թ.:

² Սիրիոյատ Չ Եվպատոր (Ք.ա. 111-63թթ.):

³ Պտղոմեոս ԺԱ Լաթյուրոս (Ք.ա. 88-80թթ.):

⁴ III դարի լատին մատենագիր Հուստինոսի աղբյուրը Ք.ա. I - Ք.հ. I դդ. պատմագիր Պոմպեոս Տրոգոսի «Փիլիպպոսյան պատմություններն» են եղել, որից նա քաղվածքներ (համառոտագրություններ) է արել:

Ասորիքում երկար ժամանակ ձգտում էին գահի այնպիսի թեկնածու ունենալ, որն ի վիճակի լիներ վերջ դնել հյուժիչ եղբայրասպան պատերազմին: Այս առումով պատահական չէ, որ Տիգրան Մեծի իշխանությունը չի հանդիպում լուրջ դիմադրության: Տիգրան Մեծը Սելևկյանների գահին բազմելու հրավիրվեց, երբ Մեծ Հայքը հարևանին չէր սպառնում ներխուժումով: Հայոց արքայի թեկնածությանը հավանություն տրվեց, քանի որ ոչ ոք չէր կարող նրանից ավելի արագ վերականգնել Ասորիքի քայքայված տնտեսությունն ու ապահովել հետագա խաղաղ զարգացումը:

Սելևկյանների գահին Տիգրանի հաստատվելու ընթացքը խոսուն կերպով վկայում է հայոց պետականության և հսկայածավալ նվաճումներ իրականացրած հայոց բանակի միջազգային բարձր հեղինակության մասին: Բայց չէ՞ որ պետության միջազգային հեղինակությունը հարևանների համար երբեք բավարար չի եղել կամովին անկախությունն օտարի իշխանությանը փոխարինելու համար: Հետևաբար, կարող ենք արձանագրել, որ մի շարք երկրներում հայկական տիրապետությունն ընդունելու միջոցով Մեծ Հայքի շուրջը համախմբվելու քաղաքական յուրօրինակ շարժում էր ծավալվել: Հին աշխարհում միավորման այս կարգի պահպանման օրինակները հազվադեպ են հանդիպում, սակայն եզակի չեն: Հիշենք, թեկուզ, ասսուրական բանակի դեմ պայքարում Վանի թագավորության շուրջ միավորման շարժումը Ք.ա. IX դ. վերջին:

«Ասորիքը ազատ շունչ քաշեց, և թեպետ ենթարկվեց նվաստացուցիչ օտար իշխանության, սակայն... ունեցավ խաղաղություն, ապահովություն ու բարեկեցություն»:

Reinach Th., Mitridate Eupator roi de Pont, Paris, 1890, p. 312

Միավորման շարժման նոր փուլը

Տարածաշրջանի երկրների քաղաքական վերնախավի կողմից Մեծ Հայքի շուրջը համախմբվելու շարժումը շարունակվում է նաև հետագա տարիներին և նոր թափ ստանում Ք.ա. 70-ական թթ. վերջերին, երբ բարդ ռազմաքաղաքական իրադրության մեջ հայտնված Հրեաստանը կրկնում է Ասորիքի փորձը (տե՛ս քարտեզը):

«Այդ ժամանակ էլ լուր է հասնում, թե հայոց թագավոր Տիգրանը երեսուն բյուր զորքով ներխուժել է Սիրիա և գալիս է Հրեաստանի դեմ: Այս, բնականաբար, ահաբեկեց թագուհուն և ժողովրդին: Ուստի նրանք բազում և արժանավայել ընծաներ ուղարկեցին նրան և դեսպաններ, երբ նա դեռևս պաշարում էր Պտղոմայիս (քաղաքը)... դես-

պանները, հանդիպելով նրան, խնդրում էին բարենպաստ պայմաններ շնորհել թագուհուն և ժողովրդին: Իսկ նա, գնահատելով այն, որ նրանք ժամանել են այդքան հեռու տարածությունից, լավագույնս հուսադրեց»:

Յովսեփոս Փլավիոս, Հրեական հնախոսություն, XIII, 419-421

Հյուսիսից մոտեցել և Հրեաստանի սահմանային շրջանների մոտ Պտղոմայիսն էր պաշարել հայոց հսկայական բանակը, իսկ հարավից սպառնում էին եգիպտացիները: Շեշտենք, որ Փյունիկիայի հարավում Տիգրան Մեծը տակավին զբաղված էր ծագած ապստամբությունը ճնշելով և հայոց բանակը չէր սպառնում Հրեաստանին: Հետևաբար, թեև Հրեաստանի Ալեքսանդրա թագուհու մտավախությունները անհիմն չէին, սակայն Մեծ Հայքի տիրապետությունը ճանաչելու գնով տարածաշրջանային մարտահրավերներին դիմակայելու շարժմանը միանալու գլխավոր պատճառը հարավային հարևանի հարձակումներին դիմակայելու անհրաժեշտության գիտակցումն էր:

Հրեական արքունիքը իրադրությունը սթափ գնահատելով հյուսիսային հզոր հարևանին հայտնում է իր հպատակությունը: Այս քայլը լիովին համա-



Նեմրուք լեռան սրբավայրը Կոմնագենում

պատասխանում էր Տիգրան Բ Մեծի քաղաքական ծրագրերին, և նա ընդառաջում է դեսպանների խնդրանքին ու Հրեաստանն առնում իր իշխանության տակ:

«Իսկ Ալեքսանդրան (Արիստոբուլոսի գլխավորությամբ) զորք ուղարկեց Դամասկոս այն պատճառով, որ Պտղոմեոսը անդադար ճնշում էր քաղաքը, սակայն զորքը վերադարձավ իր մոտ, առանց որևէ նշանակալից բան անելու: Մյուս կողմից հայոց թագավոր Տիգրանին, որը բանակել էր Պտղոմայիս քաղաքի առջև և պաշարել էր այնտեղ (փակված) Կլեոպատրային, դաշինքով ու նվերներով հեռացրեց»:

Յուսեպոս Փլավիոս, Հրեական պատերազմի մասին, I, 115-116

Հատկանշական է, որ հրեական արքունիքի բոլոր սպասուները արդարանում են:

1. Մեծ Հայքի գերիշխանությունն ընդունելով՝ արտաքին սպառնալիքները չեզոքացնելու Հրեաստանի ռազմավարությունն առաջին հերթին ուղղված էր Եգիպտոսի հավակնությունները մեղմելուն: Եվ, հիրավի, Ալեքսանդրա թագուհու թիկունքում Արևելքի ամենագոր տիրակալի իշխանությունը տեսնելով Եգիպտոսում հրաժարվում են շարունակել նվաճումների քաղաքականությունը:

2. Հայոց արքան ցույց է տալիս նվաճումներն առանց ինքնանպատակ ավերիչ արշավանքների իրականացնելու իր հաստատակամությունը: Սա լրացուցիչ անգամ վկայում է, որ տերության հիմնական մասի կազմավորումից ավելի քան մեկ տասնամյակ անց «Արևելքի արքայից արքան» մարդասեր տիրակալի հռչակ էր վայելում:



Տիգրանակերտի աշտարակներից մեկը

Եզրակացություն

Ք.ա. 84-70թթ. Տիգրան Բ Մեծի վարած արտաքին քաղաքականության վերլուծությունը վկայում է մարդասիրական իրավունքի գործող համակարգի գոյության մասին:

Տիգրան Բ Մեծի տերությունը Մեծ Հայքից բացի ընդգրկում էր Աղվանքը, Վիրքը, Միջագետքը, Իրանական բարձրավանդակի հյուսիսն ու արևմուտքը, Միջերկրական ծովի արևելքի երկրները և Նաբաթեան:

Նրա գերիշխանությունը ճանաչում էին Պարթևստանը և մի շարք այլ պետություններ:

ԱՐԵՎԵԼՔԻ ՄԻԱԿՈՐՈՒՄԸ ՏԻՐԱՆ Բ ՄԵԾԻ ԻՇԽԱՆՈՒԹՅԱՆ ՆԵՐՔՈՒ



ՀԱՅ-ՀՌՈՍԵԱԿԱՆ ՊԱՏԵՐԱԶՄԸ (Ք.Ա. 70-68ԹԹ.)

ՀԱՂԹԱՆԱԿԻ ԿԵՐԱԹՎՈՂ ՆԱՀԱՆՋԻ ՌԱԶՄԱԿԱՐՈՒԹՅՈՒՆԸ

Տիգրան Մեծը չեզոքություն էր պահպանում իր աներոջ՝ Պոնտոսի թագավոր Սիհրդատ Զ Եվպատորի (Ք.ա. 111-63թթ.) ու Հռոմի միջև *Միհրդատյան պատերազմներում* (Ք.ա. 89-63թթ.), սակայն դա բավարար չի լինում Արևելքում նվաճումներ ձեռնարկած Հռոմի հետ առճակատումից խուսափելու համար:

Տեղեկանք. Միհրդատյան պատերազմների թատերաբեմը Փոքր Ասիան էր, որտեղ Հռոմը ձգտել է տարածքներ գրավել, իսկ Պոնտոսն իր ազդեցությունը պահպանելու համար խոչընդոտել է դրան:

Առաջին պատերազմը (Ք.ա. 89-84թթ.) սկսել է Միհրդատ Զ-ն: Պոնտոսի բանակը նվաճել է Սև ծովի առափնյա տարածքները և Հունաստանը, սակայն հռոմեական զորքերը հաջողությամբ կասեցրել են նրանց առաջխաղացումը:

Երկրորդ պատերազմը Ք.ա. 83-81թթ. էր:

Երրորդ պատերազմը (Ք.ա. 74-63թթ.) դարձյալ սկսել է Միհրդատը, սակայն հռոմեական զորքերը՝ զորավար Լուկուլլոսի գլխավորությամբ, դուրս են մղել նրան իր սեփական երկրից: Ծանր պարտություն կրած Միհրդատն ապաստանել է Հայաստանում Ք.ա. 71թ.: Միհրդատ Զ-ին Հռոմին չհանձնելու պատրվակով Ք.ա. 69թ. գարնանը Լուկուլլոսն առանց Հռոմի Սենատի հավանության՝ զորքը մտցրել է Հայաստան: Դրանով Միհրդատյան պատերազմները վերածվել են *Հայ-հռոմեական պատերազմի:*

Պատմական տեղեկանք.

Միհրդատին, «որ վախեցած էր ու փախստական, Տիգրանը՝ հայոց թագավորը, ընդունեց, հավատը նրա գործերին ամրապնդեց, բեկվածին բարձրացրեց, հուսալքվածին քաջալերեց»:

*Կիկերոն¹,
«Գնեսու Պոմպեոսի գերագույն հրամանատարության մասին» ճառից*



Միհրդատ Զ Եվկատոր

¹Մարկոս Տուլիոս Կիկերոնը (Ցիցերոն, Ք.ա 106-43թթ.) հռոմեական խոշորագույն քաղաքական մտածող, հռետոր, փիլիսոփա, սենատական ավագանու (նոբիլիտետի) քաղաքական առաջնորդներից էր: Տիգրան Մեծի մասին Կիկերոնի տվյալները միակ վավերագրերն են, որոնք մեզ են հասել հենց տիգրանյան ժամանակաշրջանից, ուստի և ունեն առաջնային սկզբնաղբյուրների ճշմանակություն:

Միհրդատ Զ-ի նկատմամբ Տիգրան Մեծի դիրքորոշմանն ու նրան ապաստան տալուն Կիկերոնն անդրադառնում է Ք.ա. 66թ. հունվարին արտասանած «Գնեսու Պոմպեոսի գերագույն հրամանատարության մասին» և Ք.ա. 56թ. մարտին արտասանած «Ի պաշտպանություն Պուբլիոս Սեստիոսի» ճառերում:

Ճառերի ստորև բերված հատվածների թարգմանությունը լատիներենից և ծանոթագրումները կատարել է Ռ.Լ. Մանասերյանը:

Ներխուժումը

Պատերազմի սկիզբը խոստումնալից էր հռոմեացիների համար: Հայաստան ներխուժելու պահը հարմար էր, քանի որ հայոց բանակը գտնվում էր տերության հարավային սահմանամերձ շրջաններում (Փյունիկիայում), որտեղ պաշարել էր Պտղոմայիսը՝ իր որդիների անունից Սելևկյան գահին հավակնող Սելենե թագուհու նստավայրը: Հռոմեական բանակի Հայաստան ներխուժելու լուրը Տիգրան Բ-ն ստանում է Պտղոմայիսը գրավելուց անմիջապես հետո:

Հայոց այրուձիհի «անակնկալը»

Հռոմեական բանակի առաջխաղացմանը խոչընդոտելու համար 2-3 հազարանոց հեծյալ զորամասով նրանց վրա է գրոհում Ծոփքի բղեշխ Մեհրուժանը: Կարծելով, թե բղեշխի հեծելագունը հայոց բանակի առաջապահ ուժերն են, Լուկուլոսն ամբողջ բանակը շարում է մարտակարգով: Փաստորեն գրոհի անդրադարձմանը մասնակցում է ամբողջ հռոմեական բանակը: *Իրենց պարտքը կատարելով՝ մարտում զոհվում են բազմաթիվ քաջ հայորդիներ, այդ թվում նաև Մեհրուժան իշխանը*, բայց փոքր զորամասը զգալի վնաս է հասցնում հակառակորդին:

Տիգրան Մեծը արքայական 6000 հոգանոց թիկնապահ (*դրանիկ*) հեծելազորով, ավելի քան հազար կիլոմետրանոց ռազմերթ կատարելով, շտապ վերադառնում է Հայաստան: Դրանիկ գունդը Հայաստան է հասնում մայրաքաղաք Տիգրանակերտի պաշարման ժամանակ և թագավորական գանձերն ու կանանոցը դուրս բերելու համար հանդուզն գրոհով ճեղքում է հռոմեական զորքերի պաշարման օղակը, մտնում Տիգրանակերտ ու նույն կարգով դուրս գալով՝ փայլուն կատարում առաջադրանքը: Տեղեկանալով, որ հայկական հեծյալ զորամասն իր հետ տարել է քաղաքում պահվող ամենաարժեքավոր գանձերը, հռոմեական զինվորները նախկին ոգևորությամբ չեն շարունակում պաշարումը: Դա *Մանկայոս (Մամիկ)* զորավարի գլխավորությամբ մայրաքաղաքում մնացած փոքրաթիվ զորամասին հնարավորություն է տալիս վեց ամիս շարունակ հետ մղել հռոմեացիների գրոհները:

Հայոց այրուձիհի նորանոր «անակնկալներից» խուսափելու համար հռոմեացիները բուն քաղաքը շրջապատում են ավելի քան չորս մետր բարձրությամբ պատնեշով: Պատնեշի շուրջը փորվում է ավելի քան չորս մետր խորությամբ ու նույնքան էլ լայնությամբ խրամ, որով պաշարվածները զրկվում են դրսի հետ հաղորդակցվելու հնարավորությունից, սակայն այս միջոցառումներն էական արդյունք չեն տալիս: Հռոմեական հսկայական բանակը, չկարողանալով գրավել անառիկ (25 մետրանոց պարսպով պաշտպանված) Տիգրանակերտը, ամիսներ շարունակ փաստացի անգործության է մատնվում: Դրանով հայկա-

կան կողմը ժամանակ է ստանում՝ հակառակորդի հանկարծակի ներխուժումով պայմանավորված անբարենպաստ իրավիճակը շտկելու համար:

Ռազմավարական ծրագրի մշակումը

Թեև Տիգրան Բ-ն ուներ պատերազմի վարման հայոց ավանդական ծրագիրը, որն արդարացրել էր նախկին բազմաթիվ պատերազմներում, սակայն պատերազմի ռազմավարական ծրագրի մշակման ժամանակ ավելորդ չի համարում տեսակցել շուրջ մեկուկես տարի Հայաստանում ապրող Միհրդատ Զ-ի հետ: Մերձամարտում լեգեոնների առավելությունները նկատի ունենալով՝ Միհրդատը խորհուրդ է տալիս խուսափել վճռական ճակատամարտից և հեծելագործի հանկարծակի հարձակումներով խոչընդոտել նրանց առաջխաղացմանը: Առաջարկվող ռազմավարության կիրառման դեպքում Տիգրանակերտի անկումն անխուսափելի էր լինելու, քանի որ նորակառույց մայրաքաղաքում զենքի և սննդի անհրաժեշտ պաշարներ չկային: Պարզ էր, որ հերոսության օրինակներ ցույց տվող քաղաքը չէր կարողանա երկար դիմադրել: Տիգրանն, անշուշտ, գիտակցում էր, որ երկարատև հյուժիչ ռազմերթից հետո Փյունիկիայից Հայաստան վերադարձող զորամասերն ուժերի վերականգնման համար դադարի կարիք են զգում, սակայն *պետք էր օր առաջ օգնել պաշարվածներին:*

Պատերազմի առաջին փուլը

Հռոմեացիների թիկունքում ռազմական գործողություններ ծավալելու համար Միհրդատի տրամադրության տակ հետևակային զորամասեր են դրվում, իսկ Տիգրան Բ-ն Ատրպատականի և Ադիաբենեի թագավորների, Աղվանքի ու Վիրքի, ինչպես նաև իրեն հպատակ քոչվոր արաբների զորքերով Ք.ա. 69թ. հոկտեմբերին Տիգրանակերտի մոտ ճակատամարտ է տալիս հռոմեացիներին:

Դարանի լեգեոնների (12000-15000 մարդ) հարձակումով՝ հռոմեացիները հանկարծակիի են բերում հայոց բանակի գունակը պաշտպանող ուժերին: Մարտակարգի խախտում թույլ չտալու համար հայոց արքան նահանջի հրաման է արձակում և ջախջախումից փրկում գլխավոր ուժերը:

Հայոց բանակի արագ և կազմակերպված նահանջն անակնկալ էր հռոմեացիների համար, և, իրավիճակը ճիշտ գնահատել չկարողանալով, Լուկուլլոսը չի համարձակվում երկար հետապնդել նահանջող հայկական բանակին: Ինչպես և պետք էր սպասել, ճակատամարտից քիչ անց հռոմեական բանակը գրավում, սարսափելի թալանի է ենթարկում Տիգրանակերտն ու քաշվում Կորդուք՝ ձմեռելու:

Հաղթանակ բերող նահանջ

Ք.ա. 69/68թ. ձմեռը հռոմեական բանակն օգտագործում է հանգստի համար, իսկ հայկական բանակը նոր ուժեր է կուտակում: Անցկացված զորահավաքով իր ուժերը համալրելով՝ Տիգրանը հիմնականում վերականգնում է պատերազմի նախորդ շրջանի կորուստները: Կարճ ժամանակում մեծաթիվ ու մարտունակ բանակ է ստեղծվում (2/3-ը՝ հետևակ և 1/3-ը՝ հեծյալ): Պատերազմի դասերը հաշվի առնելով՝ զորքը վարժեցվում է լեգեոնների դեմ մարտի վարման նոր համակարգով: Մարզումների արդյունավետությունը բարձրացնելու համար այս աշխատանքներին ներգրավվում են հռոմեական բանակի հետ պատերազմելու մեծ փորձ ունեցող պոնտական զորահրամանատարները: Որոշվում է խուսափել վճռական ճակատամարտից և անսպասելի հարվածներով հյուծել հակառակորդի ուժերը: Շատ շուտով այս համարձակ մարտավարությունը տալիս է սպասված արդյունքը:

Արմատական բեկումը

Ք.ա. 68թ. գարնանը հռոմեական բանակը շարժվում է դեպի Արտաշատ, որի գրավումը ռազմավարական հաջողություն կլիներ: Հռոմեական բանակն առաջ էր շարժվում՝ ավերելով շրջակա բնակավայրերը: Լուկուլլոսը հույս ուներ, որ երկիրը հետագա ավերածություններից զերծ պահելու և Արտաշատը պաշտպանելու համար հայոց բանակը վճռական ճակատամարտի դուրս կգա:

*Այդ պահին Տիգրան Բ-ն հերթական համարձակ քայլի է դիմում, որը նորարարություն էր ռազմարվեստում. նահանջող ուժերը միավորելու և մեկ բռունցք դարձնելու փոխարեն **բանակը բաժանվում է երկու մասի:***

Հայոց արքան գլխավորում է այրուձին, իսկ Միհրդատը՝ հետևազորը: Հեծելազորը համարձակ հարձակումներ է գործում հռոմեական զորքի վրա, սակայն խուսափում մերձամարտի (վճռական ճակատամարտի) ներքաշվելուց: Հայտնվելով ամենաանսպասելի կողմերից՝ այն գրեթե անընդիատ հարվածների տակ էր պահում Հայկական Տավրոսի լեռներն անցնող հռոմեական բանակի երթային դասավորության թևերը: Սրընթաց գրոհները ոչ միայն էապես խոչընդոտում էին հռոմեացիների առաջխաղացմանը, այլև հուսալքում հռոմեացի զինվորներին: Օրական 20-25 կմ-ի փոխարեն հռոմեացիները առաջ էին շարժվում 3-4 կմ միջին արագությամբ (տե՛ս քարտեզը): Այդ

ընթացքում Միհրդատը հետևագործի ուժերով կարողանում է խափանել հռոմեական բանակի մատակարարումը:

Այս ամենի շնորհիվ Արևելքի տիրակալը ոչ միայն վերջնականապես չեզոքացնում է հռոմեացիների հանկարծակի հարձակման հետևանքները, այլև նրանցից խլում նախաձեռնությունը: Ռազմական գործողություններն ընթանում էին լեռնային կտրտված տեղանքում, որտեղ անհրաժեշտ հետախուզական տվյալները ստանալու համար Լուկուլլոսը հաճախ դադարեցնում էր առաջխաղացումը: Այսպիսի դադարներից մեկն էլ ճակատագրական է լինում հռոմեացիների համար:

Հաղթանակը

Արածանի գետին հասնելով՝ Լուկուլլոսը չորս օր չի համարձակվում գետանցման հրաման արձակել, և դրա իրական պատճառը ոչ թե գետն անցնելու դժվարությունն էր, այլ անընդհատ զորաշարժերով հակառակորդին ապակողմնորոշած հայոց բանակի մասին հետախուզական տվյալների բացակայությունը: Լուկուլլոսի մտավախությունն անհիմն չէր, քանի որ տեղանքի գրեթե բոլոր արգելքները հաղթահարելիս հռոմեացիները դժվարությունների էին հանդիպում: Հենց Արածանիի գետանցման ժամանակ էլ հայոց այրուձին գրոհում է նրանց վրա, մարտ պարտադրում՝ մնալով նետածգույթյան հեռավորության վրա:

Մարտի սկզբում գրոհը սկսած *մարդերի* (նետածիգ) և *իբերների* (նիզակակիր) հեծելազորները նահանջում են տարբեր ուղղություններով և խաբուսիկ զորաշարժով բեկում հռոմեացիների՝ առանց այն էլ հապճեպորեն շարված մարտակարգը: Նահանջելով նրանք մարտադաշտը բացում են Մեծ Հայքի ու Ատրպատականի ծանրագեն (սուսերակիր) հեծելազորի գործողությունների համար, որոնք նոր գրոհ են ձեռնարկում մարտակարգը խախտած հռոմեացիների վրա: Գործողությունների արդյունավետությունը բարձրացնելու, ինչպես նաև հռոմեացի զինվորների վրա հոգեբանական ճնշում գործադրելու համար հայոց թեթևագեն հեծելազորն օգտագործում է թունավոր ու ճանկավոր (հավանաբար՝ նաև եռաթև) նետեր: Ոչ երկարատև մարտի վերջում հայոց հեծելազորը նույն հաջողությամբ էլ նահանջում է: Համարձակ գրոհից ապշահար եղած հռոմեական բանակի հրամանատարը չի համարձակվում հետապնդել «նահանջող» հայոց հեծելազորին:

Կրկին մարտադաշտը մնում է հռոմեացիներին, *բայց այս մարտն էապես տարբերվում է Տիգրանակերտի ճակատամարտից*: Հռոմեական բանակն այնքան ծանր դրության մեջ է ընկնում, որ Արածանին անցնելուց մի քանի օր անց զինվորները խռովություն են բարձրացնում: Արտաշատում հսկայական գանձեր ու փառք խոստացող Լուկուլլոսի հրամաններին չենթարկվելով՝ նրանք

իրաժարվում են շարունակել ճանապարհը: Դա Տիգրան Մեծի կիրառած ռազմավարության հաղթանակն էր:

Վճռական ճակատամարտում պարտություն չկրած հռոմեական բանակը, նպատակին չհասնելով, սկսում է նահանջել, այսինքն՝ պարտություն է կրում պատերազմում:

Հռոմեական բանակն այնքան արագ էր նահանջում, որ Տիգրանը չի հասցնում հեծելազորը միավորել հետևազորին և միասնական բանակով հասնել ու վերջնականապես ջախջախել հակառակորդի բարոյալքված բանակը:

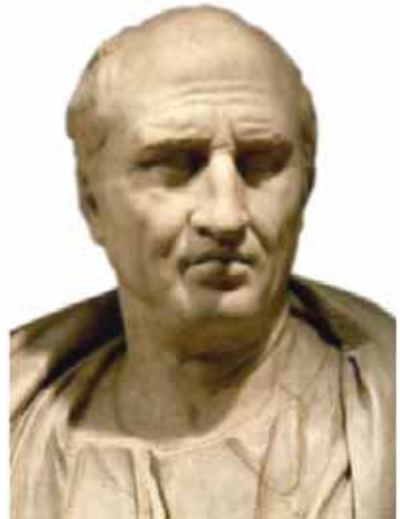

Մարկոս Տուկոս Կիկերոն (Ցիցերոն)

Պատմական տեղեկանք. «Մենք ինքներս վերջերս վարել ենք Հայոց թագավոր Տիգրանի դեմ *երկարատև և ծանր պատերազմ*¹ (grave bellum), քանզի նա անօրենություններ գործելով մեր դաշնակիցների հանդեպ, կարելի է ասել, պատերազմ է սանձազերծել մեր դեմ²:

Եվ նա անձամբ ինքնին շատ *զորեղ (կորովալից)*³ էր և մեր տերության դիտերին թշնամուն՝ Պոնտոսից վտարված Միհրդատին իր զորքերով և իր թագավորության մեջ պաշտպանեց: Ետ մղվելով Լուկիոս Լիկինիոս Լուկուլլոսի՝ քաջարի այրի և իմպերատորի կողմից, *նա իր զորքերի մնացորդներով պահպանեց թե՛ իր թշնամական ոգին մեր հանդեպ, թե՛ իր նախկին մտադրությունները...*

¹ Կիկերոնի ճառի այդ դրվագում տրված է հռոմեա-հայկական պատերազմի գնահատականը՝ որպես ծանր պատերազմի Լուկուլլոսի բանակի համար: Այսպիսով, մեր առջև պատերազմի անհաջող ելքի՝ Հռոմի կողմից պաշտոնական ճանաչումն է:

² Կիկերոնի ճառը բովանդակում է և այն կոնկրետ ցուցումը (ինչը նաև Հռոմի Սենատի դիրքի արտացոլումն էր), որ Ք.ա. 69-67թթ. պատերազմի պատճառն էր հայոց թագավորի գործունեությունը՝ Հռոմի ազդեցությունը Արևելքում վերացնելու նպատակով: Տիգրանի տերության ստեղծումը, որը նշանակում էր Հռոմի համար Արևելյան Միջերկրածովքի կորուստ, իրավամբ գնահատվում է որպես հայոց թագավորի պայքար գրեթե տիրակալության համար (de imperio paene certavit): Հաշտության կնքումը Տիգրանի հետ, ըստ Կիկերոնի դիտարկման, պայմանավորված էր Հռոմի շահերի մեջ տեղ գտած փոփոխություններով Արևելքում ուժերի դասավորման մեջ տեղաշարժերով:

³ Խիստ ուշագրավ է Տիգրան Մեծի անձին տրված կիկերոնյան բնութագիրը. «նա անձամբ ինքնին շատ զորեղ (կորովալից) էր» (Hic et ipse per se vehemens fuit): Կիկերոնի օգտագործած vehemens բառը Հռոմում քաղաքական այրերին տրվող վեհագույն գնահատականն էր, որով հատկանշվում էր տվյալ անձի թե՛ հոգևոր և թե՛ ֆիզիկական ուժը, նրա եռանդը, բացառիկությունը: Պատերազմի իր համար ծանր պահին Ք.ա. 69թ., Տիգրանը, ըստ Կիկերոնի բնութագրի, ցուցաբերում է անձնական հաստատակամություն՝ մարտնչելու և հաղթանակելու վճռականություն: Կիկերոնի այդ հաղորդման շնորհիվ հերքվում են Պլուտարքոսի պնդումները Տիգրանի բարոյական կացության մասին անմիջապես Տիգրանակերտի ճակատամարտից հետո:

Այսպիսով նա (Տիգրանը), որը ինքը Հռոմի ժողովրդի թշնամին էր, որն ընդունել էր մեր չարագույն ոսոխին իր տերության մեջ, որը բախման մեջ էր մտել մեզ հետ, որը մարտի էր բռնվել, որը *պայքարեց գրեթե տիրակալության համար*, այժմ թագավորում է և օգտվում բարեկամի և դաշնակցի կոչումից, որոնց նա ինքը իր զենքով բռնացել էր»:

Կիկերոն, Հատված «Ի պաշտպանություն Պուբլիոս Սեստիոսի» ճառից

Եզրակացություն

Երկրորդ Պունիկյան պատերազմում կարթագենցի տաղանդավոր զորավար Հաննիբալի անհաջողությունից հետո տարբեր երկրներում ուղիներ էին որոնում անպարտելի համարվող հռոմեական լեգեոնների դեմ պայքարի արդյունավետ եղանակներ գտնելու համար:

Համաշխարհային ռազմարվեստում Բ.ա. 70-68թթ. Հայ-հռոմեական պատերազմի նշանակությունն այն է, որ գործնականում ապացուցվեց, որոշակի պայմաններում հռոմեական բանակի բոլոր մարտավարական առավելությունները կարող են չեզոքացվել ռազմավարական հմտությամբ:

Տեղեկանք. Բ.ա. 53թ. հռոմեացի զորավար Մարկոս Կրասոսի գլխավորած հռոմեական բանակը ներխուժում է Պարթևական տերության տարածքը և գրավում նրան պատկանող Միջագետքի անապատային շրջանները: Նահանջելով՝ պարթևները ոչ միայն հակառակորդին չեն թողնում հասնել էական արդյունքների, այլև ստեղծված բարենպաստ պայմաններում հնարավորություն են ստանում հզոր հարձակումով ջախջախել նրանց: Պարթևական զորավար Սուրենը, ճակատամարտում զոհված հռոմեական զորավարի գլուխը կտրելով, այն ուղարկում է Արտաշատ, որտեղ Արևելքի արքայից արքա Արտավազդ Բ-ի (Բ.ա. 55-34թթ.) մոտ հյուրընկալվել էր Պարթևստանի Օրոդես թագավորը:

Կրասոսի անփառունակ արշավանքից ընդամենը մեկ տարի անց (Բ.ա. 52թ.) հռոմեական մեկ այլ զորավար Հուլիոս Կեսարի դեմ համաման ռազմավարություն են կիրառում Վերցինգետորիկի գլխավորությամբ պայքարի ելած գալլերը, որոնք այս հնարքները լայնորեն համատեղում էին գիշերային մարտերի հետ:

Այսպիսով, աշխարհակալ Հռոմի դեմ Բ.ա. 70-68թթ. Հայ-հռոմեական պատերազմում հաջողությամբ կիրառված տիգրանյան ռազմավարությունն այն աստիճան համապիտանի էր, որ ընդամենը երկու տասնամյակում *առնվազն երկու անգամ ընդօրինակվեց*, իսկ հետագայում Հռոմի դեմ պատերազմող գրեթե բոլոր ժողովուրդների պայքարի պարտադիր հայեցակարգի վերածվեց:

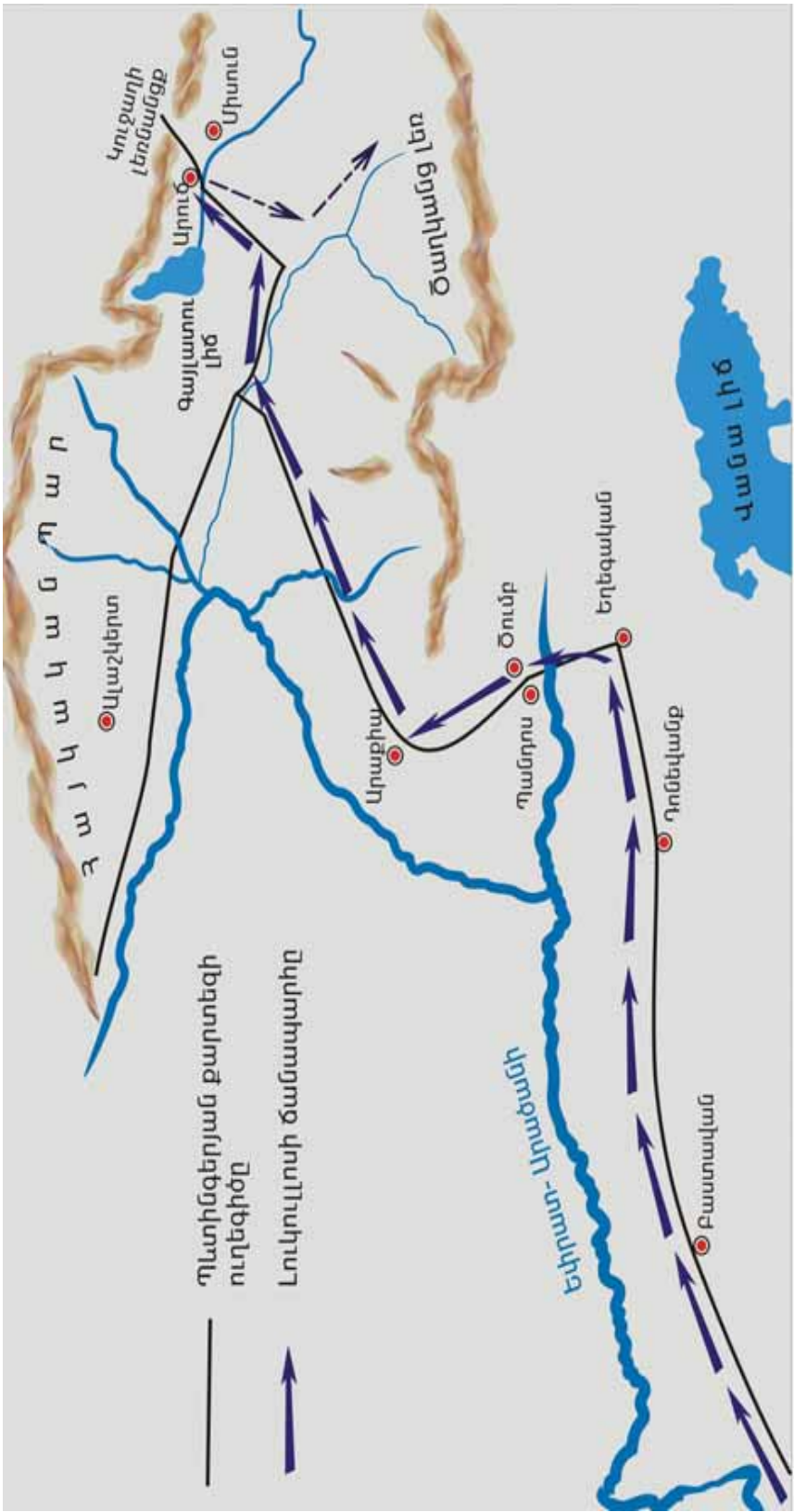

Լուկուլլոսի ճանապարհը դեպի Արտաշատ (ըստ Յ. Մանանդյանի)

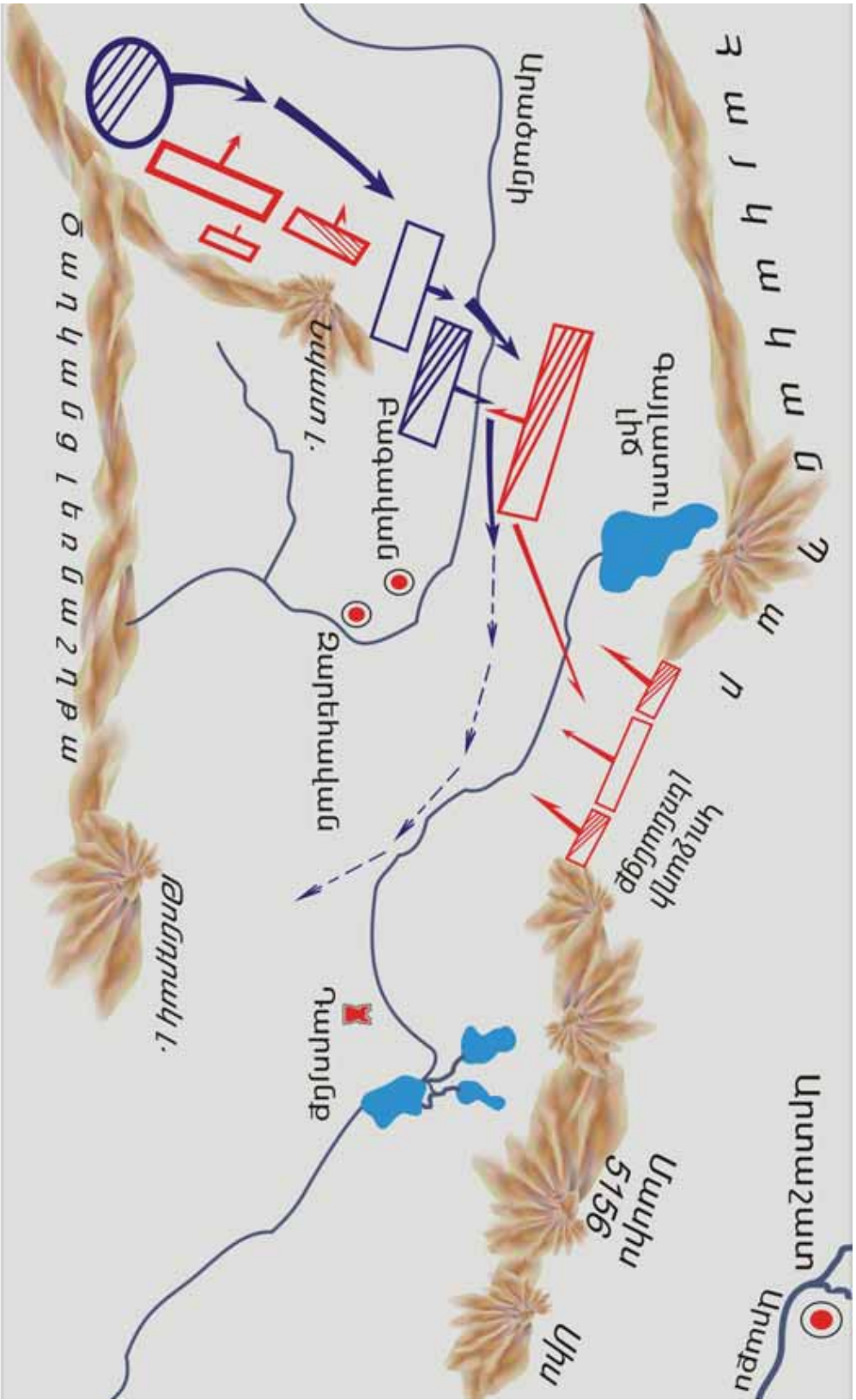

Լուսկալիցի առշապանքը դեպի Արտաշատ և Արածանի ճակատամարտը (Ք.Ա. 68թ.)

ՊԱՅՔԱՐ ՀՈՈՄԻ ԳԵՐԻՇԽԱՆՈՒԹՅԱՆ ԴԵՄ 50-60-ԱՎԱՆ ԹԹ.

ՏՐԴԱՏ Ա-Ի ՀԱՂԹԱՐՇԱԿՆԵՐԸ

Տիզրան Մեծի գահակալությանը հաջորդած մի քանի դարերի ընթացքում Մեծ Հայքի թագավորությունը հարկադրված էր պայքարել Հռոմի նվաճողական քաղաքականության դեմ: Այս պայքարում Հռոմն առավել մեծ հաջողությունների հասավ Ք.հ. I դարի առաջին կեսին, երբ հայոց գահին մեկը մյուսին փոխարինում էին Հռոմի դրածոները:

Հայաստանում դժգոհություն էր տիրում հռոմեացիների նկատմամբ՝ նրանց վարած քաղաքականության պատճառով: Դրությունը լարվում է հատկապես 40-ական թթ. վերջերին, երբ Մեծ Հայքի գահին է վերահաստատվում Վիրքի Փարսման Ա թագավորի եղբայր Միհրդատը (Միթրիդատ, 47-51թթ.): Միհրդատը 35-37թթ. եղել էր Մեծ Հայքի թագավոր, սակայն հավանաբար «տերերի» կամքը կատարելիս ջանասիրություն չցուցաբերելու պատճառով գահընկեց էր արվել Գայոս Կալիգուլա կայսեր կողմից, ձերբակալվել և արքորվել:

Իրադրությունը

Կլավդիոս կայսեր (41-54թթ.) հրամանով Յոննեական լեզեոնների ուղեկցությամբ Մեծ Յայքի գահին կրկին հաստատվել շտապող Միհրդատը հանդիպում է հայ ժողովրդի կազմակերպված դիմադրությանը **Գիսակ Դիմաքսյանի** գլխավորությամբ և միայն արյունահեղ մարտերից հետո է կարողանում հաստատվել հայոց գահին:

Դաժանությամբ աչքի ընկնող Միհրդատն առանձնապես չէր էլ փորձում հենարան ստեղծել տեղական ավագանու շրջանում և ապավինում էր ամրոցներում տեղակայված հռոմեական զորքերի ուժին: Այդ էր պատճառը, որ երբ Փարսմանը եղբորը գահընկեց անելու նպատակով վրացական զորքերով Յայաստան է ուղարկում որդուն՝ Յոննեամիզդին (Ռադամիստ), Միհրդատն, այլ ելք չունենալով, փակվում է Գառնիի անմատչելի ամրոցում:

Յոննեամիզդը դիմում է երդմնազանցության: Նա հորեղբորը զինադադարի բանակցությունների է հրավիրում՝ խոստանալով նրան չսպանել «ոչ թրով, ոչ էլ թույնով»: Իր «խոստումը» կատարելով՝ Յոննեամիզդը հրամայում է բանակցելու եկած հորեղբորը խեղդամահ անել՝ բազմաթիվ ու ծանր գորգերով ծածկելով:

Ոճրագործության գնով Յայոց գահին հաստատված Յոննեամիզդը պետք է որ չարժանանար կայսրության հովանավորությանը: Եթե Յոննեամիզդը անտեսում էին հարազատ հորեղբոր նողկալի սպանությունը, ապա չպետք է հանդուրժեին Միհրդատի՝ որպես իրենց դրածո թագավորի, սպանությունը: Բայց հռոմեա-



Տրդատ Ա-ի հունարեն արձանագրությունը Գառնիից

ցիներն ընդունում են կատարվածը և Հռադամիզդին աջակցում, որովհետև նրանց ավելի ձեռնտու էր, որ Հռադամիզդը, հռոմեացի պատմիչի խոսքերով՝ «իշխի... հանցանքով ձեռք բերվածին, միայն թե լինի ատելի, փառազուրկ», քան թե «փառքով արտաքսված» լինի:

Այս բոլոր գործողություններն Արևելքի ժողովուրդների աչքում վարկաբեկում էին Հռոմեական կայսրությունը և պայմաններ ստեղծում տարածաշրջանում նրա տիրապետության դեմ պայքար սկսելու համար, որի առաջին իրական փորձերից մեկն արեց Պարթևստանի եռանդուն և ուժեղ թագավորներից մեկը՝ Վաղարշ (Վուրգես) Ա-ն (51-75թթ.):

Օգտվելով բարենպաստ իրադրությունից՝ Վաղարշը որոշում է Հայաստանի թագավոր դարձնել եղբորը՝ Տրդատին: Նրա այս քաղաքական ծրագրի իրագործումը համապատասխանում էր Հայաստանում տիրող տրամադրությունների, քանի որ Հռոմի քաղաքականությունից ծայրահեղ դժգոհության պատճառով այստեղ աճել էր համակրանքը պարթևների նկատմամբ:

ՏԱՆԱՄՅԱ ՊԱՏԵՐԱԶՄԸ (54-64ԹԹ.)

Տրդատին թագավոր նշանակելու լուրը Հայաստանում ցնծությամբ է ընդունվում, և երբ նա պարթևական զորքով 52թ. մտնում է Հայաստան, Հռադամիզդը Արտաշատից մազապուրծ փախչում է Վիրք: Հայոց թագավորության գլխավոր քաղաքները (Արտաշատ, Տիգրանակերտ) բացում են իրենց դարպասները նրա առջև: Սա հետագայում հայոց մեծ գահակալներից մեկը դարձած Տրդատ Ա-ի առաջին հաղթարշավն էր, որն առայժմ իրականացվում էր համեմատաբար խաղաղ պայմաններում:

Տրդատ Ա-ի գահակալումով Հայաստանում հիմք է դրվում Արշակունյաց հարստությանը:

Տեղեկանք. Հռադամիզդի կինը՝ Ջենոբիան, որ հղի էր, փախուստի ժամանակ ծիու վազքի արագությունից ցնցվում էր և խնդրեց իրեն փրկել գերության խայտառակությունից պատվավոր մահվամբ... Ծանոթ լինելով հանցագործությունների, Հռադամիզդը մերկացնում է ակինակը և հարվածելով կնոջը, նրան քար է տալիս Արաքսի ափն ու հանձնում գետին... ինքը գլխապատառ սլանում է Իբերիա (Վիրք)՝ հայրենական թագավորություն: Սակայն հովիվները տեսնում են Ջենոբիայի դեռ շնչող մարմինը, «կապում են նրա վերքն և գործադրում են գյուղական դեղամիջոցներ. անունը և արկածը իմանալուց հետո, տանում

են նրան Արտաքսատա (Արտաշատ) քաղաքը. այնտեղից հասարակական ծախսով կհին ուղարկվում է Տիրիդատի մոտ, ընդունվում է սիրալիր և ապրում է թագավորական կենցաղով»: Տրդատի արքունիքում էլ Ձենորիան արու գավակ է ունենում:

4.Տակիտուս, Տարեգրություններ, Գիրք XII

Ամեն կերպ իշխանատենչ որդուն իր արքունիքից հեռացնել ձգտող Փարսմանը Հռադամիզդին վրացական զորքեր է տալիս, որոնց օգնությամբ նա 53թ. վերահաստատվում է Հայոց գահին, սակայն չի կարողանում երկար վայելել իր հաղթանակի պտուղները: 54թ. ժողովուրդն ապստամբում ու զենքը ձեռքին պաշարում է պալատը: Հռադամիզդը մի կերպ խուսափում է մահից և նորից փախչում Մեծ Հայքից: Նրա հետագա կյանքն ու *անփառունակ մահը* (հայրական գահը զավթելու անհաջող փորձից հետո) լրացուցիչ անգամ վկայում են ինչպես այս բախտախնդիր գործչի, այնպես էլ Արևելքում Հռոմի քաղաքականության գաղափարական սնանկության մասին:

Պատերազմի առաջին շրջանը

54թ. պարթևական զորքերով Հայաստան է վերադառնում Տրդատը և նորից գահ բարձրանում: Դա փաստորեն նշանակում էր *պատերազմ Հռոմի դեմ*:

Հռոմի դեմ պատերազմում ռազմավարական նախաձեռնությունը հայպարթևական ուժերի կողմն էր անցել և 55թ., երբ Հռոմի արևելյան զորքերի հրամանատար է նշանակվում Գնեոս Դոմիտիոս Կորբուլոնը, իրադրությունը հռոմեացիների համար ընդհանուր առմամբ անբարենպաստ էր:

Հնուտ դիվանագետ լինելով՝ Կորբուլոնը ռազմական գործողությունների նախապատրաստվելիս մի շարք ոչ ռազմական միջոցառումներով (Վաղարշի դեմ է հանվում պարթևական գահի նոր թեկնածու, Վրկանում ապստամբություն է բռնկվում և այլն) ռազմական նախաձեռնությունն իր ձեռքն է վերցնում ու մասամբ չեզոքացնում հայկական կողմի համակրանքի հետևանքով պարթևների ստացած առավելությունը: Սակայն Կորբուլոնն ավելի քան երկու տարի չի համարձակվում արշավանքի դուրս հանել անգործությունից ծուլացած հռոմեական զինվորներին: Նա ստիպված է լինում արձակել Ասորիքից բերված զինվորների այն մասին, որը խորթացել էր զորական կենցաղին և ուժերը համալրում Գերմանիայից, Գալաթիայից ու Կապադովկիայից բերված լեգեոններով: Միայն դրանից հետո է հռոմեական բանակը ներխուժում Հայաստան (57թ.):

Պատերազմի առաջին շրջանի ռազմավարությունը

Վրկանուն ծագած ապստամբությունը ճնշելով զբաղված Վաղարշը չի կարողանում օգնել եղբորը: Տրդատը դիմում է Տիգրան Բ-ի կողմից Ք.ա. 69-68թթ. մշակված ռազմավարությանը, որը հռոմեացիների դեմ պատերազմում հաջողությամբ կիրառել էր նաև պարթևների Սուրեն զորավարը Ք.ա. 53թ.: Խուսափելով բաց դաշտում վճռական ճակատամարտից՝ Տրդատն ուշադրությունը կենտրոնացնում է հակառակորդի բանակի և թիկունքի կապը կտրելու (պարենի և անասնակերի մատակարարումը դժվարացնելու) վրա, մասնավորապես՝ փակվում է Կարին-Տրապիզոն ճանապարհը:

Կորբուլունն իր հերթին զորքը տրոհում է առանձին ջոկատների, որոնք հետ էին մղում լեռներում ապաստանած հայկական զորամասերի հարձակումները: Միաժամանակ՝ աջակցող հարվածներ հասցնելու խնդրով արևմուտքից Մեծ Յայք են ներխուժում Ղռոմից կախյալ Կոմմագենեի, Փոքր Յայքի և Օռփքի թագավորների զորքերը, իսկ հյուսիսից՝ հեմիոխների (Սև ծովի հյուսիս-արևելքում բնակվող ցեղեր) և այլ հրոսակախմբեր: Սրանց են հետևում Փարսման Ա-ի գլխավորությամբ գործող մեսիտերն ու իբերները (տե՛ս քարտեզը):

Պատերազմի երկրորդ շրջանը

Տրդատը դժվար կացության մեջ է ընկնում, սակայն պայքարը չի դադարեցնում: Դեպի Արտաշատ շարժվող հռոմեական բանակի հիմնական ուժերի համար, մատակարարման խափանումից ու հանկարծակի հարձակումներից բացի, լուրջ փորձություն է դառնում Յայկական պար լեռնաշղթայի Կուտջաղի լեռնանցքով անցումը: Այստեղ գոյություն ունեւր ամրությունների մի ամբողջ շարք: Լեռնային ամրոցների երկարատև պաշարումը կարող էր հռոմեացիների համար հյուժիչ լինել, և առաջխաղացումն արագացնելու նպատակով ամրությունների մի մասի պաշարումն ու գրավումը ղեկավարում էր անձամբ Կորբուլունը (տե՛ս քարտեզը): Արշավանքի այս փուլն աչքի է ընկնում հռոմեացիների դաժանություններով:

Հռոմեացի պատմիչ Տակիտուսն այսպես է նկարագրում հռոմեական բանակի առաջխաղացումը. «ամրությունները գրավվեցին գրոհով ու բոլոր չափահասները սրախողխող եղան», իսկ «անռազմունակ ժողովուրդը ստրկության վաճառվեց, մնացած ավարը հաղթողներին անցավ»:

Հռոմեացիների համար փորձություն է դառնում Երասխ (Արաքս) գետի անցումը: Տափերական անունը կրող կամրջի մոտ հռոմեացիներին սպասում էին

մայրաքաղաքը պաշտպանող հայկական զորամասերը, ուստի Կորբուլունը գերադասում է շրջանցել այս արգելքը: Հռոմեացիները գետն անցնում են ծանծաղուտներով և այնտեղից մոտենում Արտաշատին, որը նրանց է հանձնվում առանց դիմադրության:

Չնայած Արտաշատը հանձնվել էր առանց դիմադրության՝ հռոմեացիները 58-59թթ. ձմեռը քաղաքում անցկացնելուց հետո այրում են այն ու քանդում ամրությունները:

«Քաղաքացիներն իրենց կամքով բաց արին դարպասները, անձնատուր եղան և իրենց գույքը հանձնեցին հռոմեացիներին: Այդ նրանց փրկություն չբերեց. Արտաքսատան *հրդեհվեց, քար ու քանդ արվեց և հավասարվեց հողին*, որովհետև... Եթե մայրաքաղաքն անվթար մնար և առանց պահակազորի, ո՛չ մի օգուտ և *փառք* չկար նրանից, որ քաղաքն առնված է...»

Եվ Կորբուլունն Արտաքսատան քանդելուց հետո, կարծում էր, որ *պետք է օգտվել նոր ներշնչված ահից* Տիգրանակերտը գրավելու համար»:

4. Տակիտուս, Տարեգրություններ, Գիրք XIII, Գլ. 41: Գիրք XIV, Գլ. 23

Եթե ռազմական նկատառումներով կարելի է բացատրել ամրությունների քանդումը, ապա, թվում է՝ քաղաքի «հրդեհումն ու քար ու քանդ անելը» Տակիտուսը չէր կարողանալու հիմնավորել: Պատմիչն ինքն էլ է գիտակցում, որ դժվարին գործ է հռոմեացիների բարբարոսությունը քողարկելը, քանզի դա ոչ թե ռազմավարություն էր, այլ ահաբեկչություն:

Նահանջից առաջ Արտաշատի ավերն ու թալանը կազմակերպելով՝ հռոմեացիները ցույց էին տալիս իրենց թուլությունը, պատերազմի հետագա ընթացքը վերահսկելու անկարողությունը:

Թեև հնարավոր չէր եղել մայրաքաղաքը հակառակորդից պաշտպանել, սակայն փոքրաթիվ հայկական ուժերի արդյունավետ օգտագործման շնորհիվ Տրդատը թույլ չի տալիս, որ Արտաշատի գրավումը հռոմեացիների համար ռազմավարական մեծ հաջողության վերածվի:

Ստեղծվում է հետևյալ իրավիճակը.

- երկրի մեծ մասը գրավելուց հետո հռոմեացիները չէին կարողացել վճռել պատերազմի ելքը,

- թիկունքի հետ հռոմեական բանակի կապը խափանված էր,

- չէին դադարում հայկական ոչ մեծ զորամասերի հանկարծակի գրոհները, որոնք, թեև չէին կարողանում մեծ հաջողությունների հասնել, սակայն էապես ազդում էին հռոմեական բանակում տիրող տրամադրությունների վրա,

- թեև հռոմեացիները պարտություն չէին կրել, սակայն ստեղծված անորոշությունը Կորբուլոնին հնարավորություն չէր տալիս պատշաճ մակարդակի վրա պահել իր բանակի բարոյահոգեբանական վիճակը:

Պատերազմի երրորդ փուլը

Տեղացիների դիմադրությունը հաղթահարելով՝ հռոմեացիները սկսում են «արքունի» ճանապարհով շարժվել դեպի Տիգրանակերտ: Արտաշատի ավերման լուրը տարածվում է ամբողջ երկրով մեկ, և հռոմեացիների դեմ պայքարն աստիճանաբար դառնում է համաժողովրդական: Պարթևստանի դեմ սկսված պատերազմը փաստորեն վերածվել էր հայ-հռոմեական հակամարտության, քանի որ Կորբուլոնի արշավանքի ամբողջ ընթացքում հռոմեացիների և նրանց դաշնակիցների դեմ պայքարը հայ ժողովուրդն իր ուժերով էր վարում: Հռոմեացիներն իրենց ճանապարհին պետք է գրոհներով գրավեին ամրոցներ, դիմակայեին լեռներից իրենց վրա գրոհող հայկական զորամասերի, իսկ այժմ նաև պարտիզանական ջոկատների հարձակումներին:

Հռոմեացիների համար հերթական փորձություն է դառնում Ծաղկանց լեռների գրավումը, որը պատերազմի ամենաուշագրավ դրվագներից է: Գիտակցելով, որ համառ դիմադրության պատճառով առաջխաղացումը կրկին վտանգված է, Կորբուլոնը դիմում է իբերների օգնությանն ու նրանց հետ համատեղ գրավում լեռնային ամրությունները: Հռոմեական բանակի արշավանքի այս փուլին առանձնապես չի տարբերվում նախորդից, սակայն նախկին դժվարություններին ավելանում են սննդի հայթայթման հարցերը: Հաղորդակցման ուղիները փակ էին, իսկ դաժանություններով տեղացիներին իրենց դեմ հանելով՝ հռոմեացիները զրկվում էին նրանց աջակցությունից:

Այսպիսով, թեև ռազմավարական նախաձեռնությունը հռոմեացիների ձեռքում էր, սակայն վերջիններս բավական ծանր դրության մեջ էին հայտնվել: Ճանապարհին ամեն ինչ սրի ու հրի մատնելով՝ հռոմեացիները հասնում են Տարոն, որտեղ արդեն հնձել էին ցանքսերը: Հռոմեական բանակը կարողանում է լրացնել իր պաշարները և տարեվերջին հասնում է Տիգրանակերտ, որտեղի հելլենացած բնակչությունն առանց դիմադրության քաղաքը հռոմեացիներին է հանձնում: Գիտակցելով, որ երկրում հեմարան չունենալը կարող է վտանգավոր լինել և ցանկանալով Տիգրանակերտում հայոց գահին նոր դրածո թագավոր նստեցնել՝ հռոմեացիները չեն ավերում երկրորդ մայրաքաղաքը:

Հաղթանակը

Հայոց գահին նստեցվում է Տիգրան Զ-ն (60-61թթ.)՝ հռոմեական մեկ այլ դրածո՝ Տիգրան Ե-ի (6թ.) եղբոր որդին: Տիգրանակերտում կայազոր թողնելով՝ հռոմեացիները Ծոփքով հեռանում են Հայաստանից: Հռոմի թելադրանքով Տիգրանը 61թ. գարնանը ներխուժում է Պարթևստանին ենթակա Ադիաբենեի թագավորություն, որպեսզի պարթևներին ստիպի ընդունել իր գահակալման փաստը: Այդ ձեռնարկումը ոչ միայն էականորեն չի փոխում իրերի դրությունը, այլև տարածաշրջանի պետությունների ուժերը հռոմեական նվաճողների դեմ համախմբելու լրացուցիչ խթան է դառնում:

Պարթևական օգնական ուժեր ստացած Տրդատն անցնում է հարձակման: Ռազմական գործողությունները հռոմեական դրածոյի համար անբարենպաստ ընթացք են ստանում: Կարճ ժամանակում Տրդատը ոչ միայն կարողանում է չեզոքացնել Տիգրան Զ-ի զորքերի Ադիաբենե ներխուժելու հետևանքները, այլև նրանից ամբողջությամբ խլել նախաձեռնությունը: Սկսվում է *Տրդատ Ա-ի երկրորդ հաղթարշավը*, այս անգամ արդեն պատերազմական պայմաններում (տե՛ս քարտեզը):

Անելանելի իրադրությունում հայտնված Տիգրանն ապաստան է գտնում անառիկ Տիգրանակերտի պարիսպների հետևում: Շուտով մայրաքաղաքին են մոտենում նաև Տրդատի գլխավորությամբ գործող ուժերը և պաշարում Տիգրանակերտը: Տիգրան Զ-ն հարկադրված զինադադար է խնդրում: Շուտով երկրի մեծագույն մասն ազատվում է հռոմեացիներից:

ՈՒՋԱՄԱԿԱՆ ԳՈՐԾՈՂՈՒԹՅՈՒՆՆԵՐԸ ՏԱՆԱԽՅԱՅԱՑՎԱԾ ՊԱՏԵՐԱԶՄԻ ԱՌԱՋԻՆ ՓՈՒԼՈՒՄ

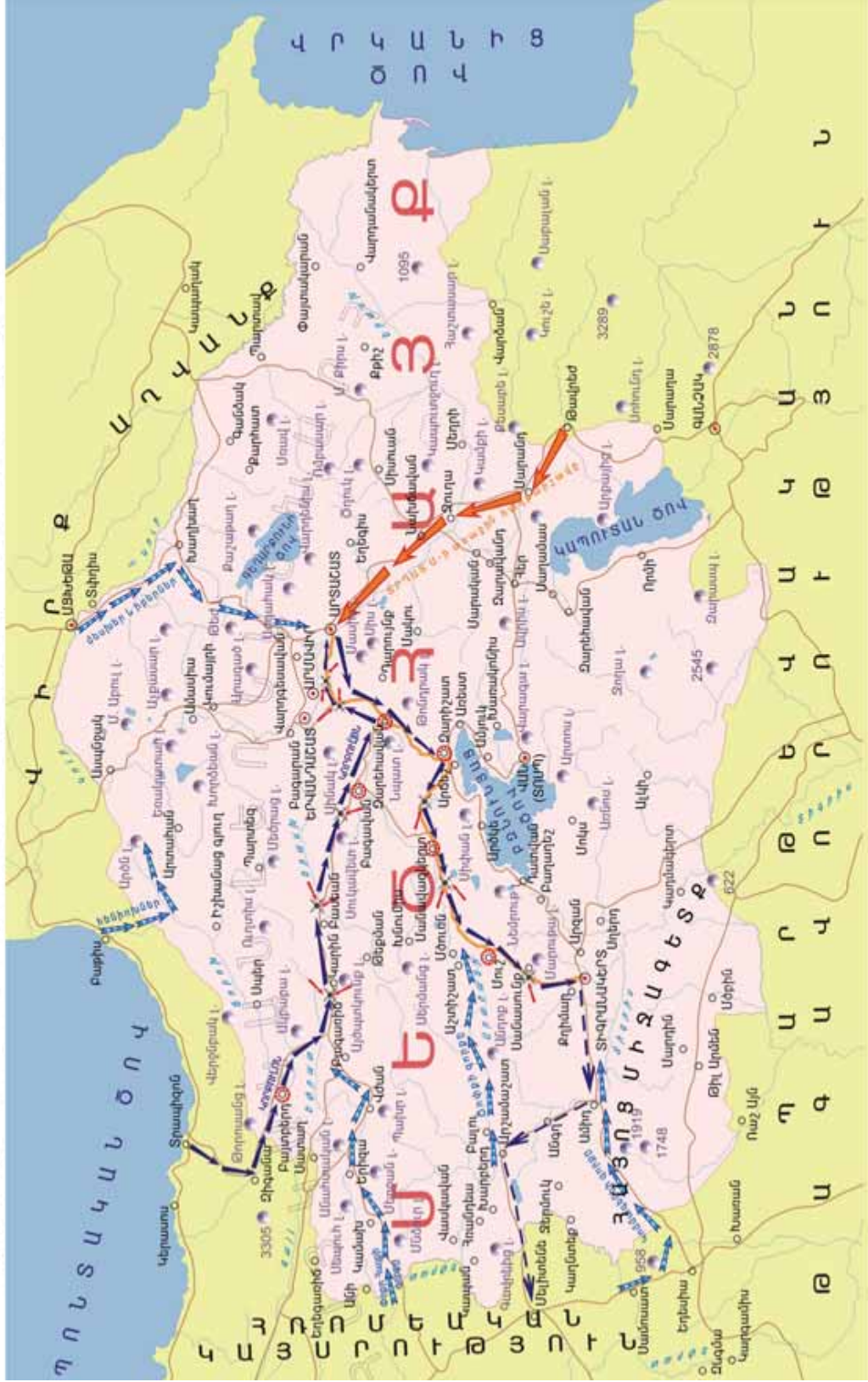

ՀՌԱՆԴԵԱՅԻ ՃԱԿԱՏԱՄԱՐՏԸ (62Թ.)

ԵՎ ՀՌՈՄԻ ԲԱՆԱԿԸ ՍՏԻՊԿԱԾ
ԱՆՉԱԿ ՀԱՂԹՈՂՆԵՐԻ
ԼԾԻ ՏԱԿՈՎ...

Տրդատի երկրորդ հաղթարշավի ընթացքում Վաղարշ Ա-ի գլխավորությամբ պարթևական զորքերը կենտրոնանում են Հայոց Միջագետքում և սպառնում ներխուժել Ասորիք, որի կուսակալը Կորբուլոնն էր: Հաշվի առնելով ստեղծված իրադրության լրջությունը՝ Կորբուլոնը չի համարձակվում միջամտել Հայաստանում ծավալված ռազմական գործողություններին և միայն փորձում է վերացնել պարթևների՝ Ասորիք ներխուժելու վտանգը: Արևելքում Հռոմի բանակի հրամանատար նշանակված Կեսենիոս Պետոսը հայ-պարթևական զորքերի դեմ պատերազմում մնում է միայնակ:

Ներխուժումը

Պետոսը, սխալ գնահատելով ռազմավարական իրադրությունը, 61թ. աշնանը բանակը (մոտ 46 հազար հետևակ և 20 հազար հեծելազոր) Հայաստան է մտցնում: Տավրոսի լեռներն անցնելու անհաջող փորձից հետո Պետոսը ծնեռելու համար բանակն իջեցնում է Արածանիի հովիտը և տեղաբաշխում խարբերդի դաշտում՝ Հռանդես վայրում:

Ռազմական գործողությունները հռոմեացիների համար անսպասելի ընթացք են ստանում: Հայ-պարթևական զորքերի համար բարենպաստ իրադրությունում կրկին ակտիվանում է Հայոց այրուծին, որի համարձակ հարձակումներն ապակողմնորոշում էին հակառակորդի մասին տեղեկություններ չունեցող Պետոսին: 62թ. գարնանը Վաղարշը բանակը շարժում է դեպի Հայաստան (տե՛ս քարտեզը): Հաղթահարելով Հայկական Տավրոսի լեռնանցքները պահպանող հռոմեական զորամասերի դիմադրությունը՝ Վաղարշը միանում է Տրդատին:

Հաղթանակը

Խարբերդի դաշտին մոտենալուն պես դաշնակիցներն էլ ավելի մեծ ճնշում են գործադրում հռոմեացիների հիմնական ուժերի վրա, վերջիններիս ուղղությամբ անընդհատ արձակում են նետերի տեղատարափ և հարձակումներ գործում հռոմեական զորքերի ամրացված ճամբարի վրա:

Հանկարծակի հարձակումներից խուսափելու համար հռոմեացիները մասնատում են իրենց ուժերը: Բանակի հիմնական ուժերի անվտանգությունն ապահովելու համար 3 հազարանոց հեծելազոր է ուղարկվում Տավրոսի լեռների հարևան շրջանները, որտեղից հաճախակիանում էին հայ-պարթևական զորամասերի գրոհները: Մեկ զորամաս էլ ուղարկվում է Արշամաշատ, որտեղ տեղափոխվել էին Պետոսի ընտանիքը և շարքից դուրս եկած զինվորները:

Ուժերը ցրելով՝ հռոմեացիները զրկվում են իրենց առավելությունից՝ քանակական գերազանցությունից: Հռանդեսյի ամրացված ճամբարը պաշտպանելու նպատակով ուժերի մասնատումը մարտավարական սխալ էր, որը շատ շուտով հռոմեական բանակը կանգնեցրեց լիակատար ջախջախման վտանգի առաջ:

Հռոմեական զորամասերը չէին համարձակվում դուրս գալ իրենց ամրացված դիրքերից: Անգործության մատնված զինվորների կարգապահու-

թյունը թուլացել էր, դասալքությունը մեծ չափերի էր հասել: Այս պայմաններում քանակական գերազանցություն չունենալով՝ դաշնակիցների զորամասերը հեշտությամբ շրջափակում են հռոմեական ճամբարը (տե՛ս քարտեզը):

Ահաբեկված Պետոսը, չսպասելով Կորբուլոնի գլխավորությամբ օգնության ուղարկված ուժերին (որոնք գտնվում էին երեք օրվա ռազմերթի հեռավորության վրա), հաշտություն է խնդրում Վաղարշից ու Տրդատից: Հատկանշական է, որ բանակցությունները վարելու է ուղարկվում հայ ազնվականության ներկայացուցիչ, *«հեծելագորի պետ Վասակ»* իշխանը:

Նիզակների լուծը

Հռոմեացիները ստիպված ընդունում են հաշտության անոթալի պայմանները: Պետոսն իր ամբողջ բանակով կամովին հանձնվում է հաղթողների ողորմածությանը: Նա պարտավորվում է հաղթողներին հանձնել իր գրաված բոլոր ամրությունները, ամբողջ զենքը, պարենն ու զորքով հեռանալ Հայաստանից:

*Պայմանագրի կետերից մեկի համաձայն, հռոմեացի զինվորներն անցնում են **Նիզակների լծի** տակով (տե՛ս սխեման):*

Նիզակների լուծը պատրաստվում էր երեք կամ հինգ նիզակներից: Գետնի մեջ խրված երկու կամ իրար հետ խաչված երկուական նիզակների վրա դրվում էր երրորդը (հինգերորդը)՝ մոտ մեկ մետր բարձրությամբ: Դրանով ձևավորվում էր դարպասածև տարածք: Պարտվածները, հանելով սպառազինությունն ու վերնազգեստը, պետք է անցնեին նրա տակով: Հորիզոնական դրված նիզակի բարձրությունն այնքան պետք է լիներ, որ հակառակորդի նույնիսկ ամենակարճահասակ մարտիկները ստիպված լինեին խոնարիվելով անցնել:

«Լծի տակով անցնելը» մեծագույն ստորացում և պարտվողների ստրկացման ապացույց էր համարվում:

Հաղթանակն առանձնահատուկ ցնծությամբ էին տոնում հայերը:

Պատմական տեղեկանք. «Պատմում էին և այլ դժբախտ պատահարների մասին, նաև այն, որ նման արարքներ հայերն էին գործել: Որովհետև սրանք, նախքան հռոմեական զորքի հեռանալը, փակել էին ճանապարհները, մտել էին ամրացած ճամբարը և, նկատելով

երբևիցե իրենցից խլված ծառաներին ու գրաստներին, վերցնում ու տանում էին: Նրանք զոռով վերցնում էին հազուստեղենն ու պահած գեները, իսկ վախեցած զինվորները զիջում էին, որպեսզի կռվի ոչ մի առիթ չծագի»:

4. *Տակիտուս, Տարեգրություններ, Գիրք XV, Գլ.15*

Կատարյալ հաղթանակ

Փորձենք գնահատել, թե հռոմեացիներին *նահանջի հնարավորություն տալը*, հատկապես ռազմական տեսանկյունից, որքանով ձեռնտու եղավ հայ-պարթևական կողմին: Դրանով կկարողանանք նաև պատասխանել հետևյալ հարցին. *հայ-պարթևական կողմի համար այս քայլը միակողմանի զիջո՞ւմ էր, փոխզիջումային տարբերա՞կ, թե՞ հաղթանակ:*

1. Պետոսի բանակի ոչնչացման դեպքում պատերազմը նոր թափով կծավավեր: Դա ձեռնտու չէր ո՛չ պարթևներին, որոնք ուժերի գերլարումով էին խլել ռազմավարական նախաձեռնությունը և նոր՝ ավելի մեծ ու երկարատև հակամարտության պատրաստ չէին, ո՛չ էլ հայերին, որոնք չէին ցանկանում Մեծ Հայքը նոր հակամարտության թատերաբեմ դարձնել: Բայց իր բանակի ջախջախումից հետո Հռոմը ևս ծանր կացության մեջ էր ընկնելու և Արևելքում իր ուժերը երկար ժամանակ չէր կարողանալու վերականգնել: Հետևաբար արարքը կարելի է գնահատել եթե ոչ որպես միանշանակ հաղթանակ, ապա նվազագույնը՝ որպես փոխզիջում:

2. Հռոմեական բանակը հայտնվել էր բարոյահոգեբանական առումով ծանրագույն իրավիճակում: Հռոմեացի զինվորների համար անհասկանալի էին արշավանքի նպատակները, քանի որ Մեծ Հայք ներխուժելով՝ անգործության էին մատնվել: Նրանց շրջանում հարց էր ծագելու. ի՞նչ իմաստ ուներ արշավանքը, եթե *ռազմավարական խնդիրներ չէին դրվել*: Սկզբնական շրջանում Հռանդեայում ձմեռելու մտադրությամբ կարելի էր հիմնավորել հարկադրված անգործությունը, սակայն գարնանն այդ փաստարկը ևս անհիմն դարձավ:

3. Հայ-պարթևական զորամասերի հանկարծակի գրոհներն անընդհատ լարվածության մեջ էին պահում հռոմեացիներին, ինչն էլ ավելի էր բարդացնում վիճակը: Իր կարգապահությամբ ու կազմակերպվածությամբ աչքի ընկնող հռոմեական բանակում սկսեց սովորական դառնալ դասալքությունը:

4. Հռոմեական բանակը կործանման եզրին հասցնելու վերջին քայլը դարձավ միզակների լծի տակով անցնելը:

Ճգնաժամն էլ ավելի էր խորանում այն փաստի գիտակցումից, որ աշխարհակալ տերության բանակը երբեք **այսպիսի խայտառակություն** չէր տեսել:

5. Հռոմեական բանակի ճգնաժամը գագաթնակետին հասավ, երբ փաստորեն առանց վճռական ճակատամարտի զինվորներին տրվեց նահանջ սկսելու հրամանը:

Հռոմեացի պատմիչն այս մասին գրում է. «Պետուսը մի օրում կտրել-անցել է քառասուն հազար քայլ (40 մղոն)¹ տարածություն, տեղ-տեղ ձգելով վիրավորներին, և նրա այդ շտապ փախուստը ոչ պակաս *խայտառակ* է, քան եթե նա մարտում թիկունք ցույց տված լիներ»:

Կ Տակիտուս, Տարեգրություններ, Գիրք XV, Գլ. 16

Հռոմեական բանակի զինվորներին Հայաստանից հեռանալ թույլատրելով՝ Վաղարշը և Տրդատն ընտրել էին ամենաիրատեսական տարբերակը: Այս ձևով, ճիշտ է, հակառակորդի կենդանի ուժը չէր ոչնչացվում, բայց *հաղթանակն իրոք որ կատարյալ էր դառնում*: Հայաստանից հեռացող հռոմեական զորամասերն այնպիսի հոգեբանական հարված էին ստացել, որ այլևս ի վիճակի չէին Հայաստան վերադառնալ և նոր մարտական գործողություններ վարել:

Հաղթանակի ամենաազդեցիկ կողմն այն էր, որ Հռոմը պատերազմը չէր կարողանալու շարունակել՝ բանակ ունենալով հանդերձ:

Ասվածը հիմնավորվում է նահանջող հռոմեական բանակի ներսում տեղի ունեցող խմորումներին հետևելիս (հռոմեացիները նահանջի ճանապարհին թողնում էին իրենց վիրավոր և հիվանդ զինակիցներին):

Հռանդեայից նահանջող հռոմեական բանակի և Կորբուլոնի գլխավորությամբ օգնության շտապող ուժերի հանդիպումը ուշագրավ ներկայացնում Տակիտուսը:

«Հրամանատարների միջև տեղի ունեցավ կարճ խոսակցություն. սա (Կորբուլոնը) գանգատվում էր, որ իզուր է կատարված արշավանքը, պատերազմը կարող էր վերջանալ Պարթևների փախուստով, իսկ մյուսը (Պետոսը) պատասխանեց, որ երկուստեք էլ ուժերն անվթար էին մնացել, թող դարձնեն արժիվներն² և միացած հարձակվեն Վոլոգեսի հեռանալուց հետո անպաշտպան մնացած Հայաստանի վրա: Կորբուլոնը պատասխանում է, որ կայսրից նա չունի այդպիսի հանձնարարականներ, որ լեգեոնների վտանգն է նրան շարժել և հանել պրովինցիայից և, քանի որ Պարթևների ծրագրերը պարզ չեն, ինքը մտադիր է վերադառնալ Սիրիա»:

Կ. Տակիտուս, Տարեգրություններ, Գիրք XV, Գլ. 17

¹ 40 մղոնը հավասար է 62.2 կմ-ի: Սովորական պայմաններում զորքի ռազմերթի հնարավորությունը 25-30կմ էր:

² Հռոմեական լեգեոնների ռազմանշանը ձողին ամրացված արծիվն էր:

Փախուստի դիմած Պետոսը փորձ է անում խախտել Հռանդեայուն կնքած համաձայնագիրը և, օգտվելով նրանից, որ պարթևական բանակը թողել էր Հայաստանը, Կորբուլունին խորհուրդ է տալիս, որ իրենց զորամասերով միասին հետ վերադառնան *«ամպաշտպան մնացած Հայաստանի վրա»*:

Կորբուլունն ինքն էլ չէր խորշում նման արարքից, սակայն գիտակցում էր իրադրության ամբողջ ծանրությունը:

Տեղեկանք. Խնդիրն այն է, որ հայ-պարթևական բանակի հետ հռոմեացիների ճակատամարտելու մասին լուրն արդեն Հռոմ էր հասել: Հռոմում այն աստիճան էին «ընտելացել» իրենց հաղթանակներին, որ ոչ մեկի մտքով իսկ չէր անցել ճշտել, թե ում հաղթանակով է ավարտվել ճակատամարտը: Այնտեղ վստահ էին, որ իրենց բանակից բացի հաղթանակ տանելու ընդունակ ուժ ամբողջ աշխարհում չկա:

«Հռոմում Պարթևներին հաղթելու առթիվ դրվում էին հաղթանշաններ և հաղթականար Կապիտոլիոնյան բլրի մեջտեղում. այդպես էր որոշված Սենատի կողմից, երբ դեռ պատերազմն ուժի մեջ էր. այժմ էլ այդ չի դադարեցված. չնայած որ լավ գիտեին իրականությունը, բայց դեռ հոգում էին տեսարանների մասին»:

4. Տակիտուս, Տարեգրություններ, Գիրք XV, Գլ. 18

Չվերադառնալ Հայաստան՝ նշանակում էր խարխլել «հռոմեական աշխարհընկալման» ամբողջ համակարգը: Կորբուլունին առավելապես այս խնդիրն էր մտահոգում, սակայն հռոմեական բանակին դաշնակիցների հասցրած հարվածն այնքան ծանր հետևանքներ էր ունեցել, որ համալրում ստանալուց հետո էլ Հայաստան վերադառնալն անմտություն կլիներ:

Պետք չէր զորավարական տաղանդ ունենալ հասկանալու համար, որ բարոյալքված հռոմեական բանակը չի դիմանա երկրորդ արշավանքի փորձությանը: Նոր արշավանք սկսել նշանակում էր անխուսափելի կործանման տանել ամբողջ բանակը: Դժվար է ասել, թե ինչպիսի նոր անհաջողությունների կմատնվեին հռոմեացիները, եթե Կորբուլունը չկարողանար զսպել Պետոսի «պոռթկումը»:

Եզրակացություն

Պատերազմն այլևս չի վերսկսվում: Հռանդեայուն ձեռք բերված համաձայնությունը վերահաստատվում է 64թ. Տրդատ Ա-ի և Կորբուլունի միջև սկսված բանակցությունների արդյունքում: Հակառակորդի նկատմամբ տարած փայլուն հաղթանակի նշանակությունն էլ ավելի մեծացնելու նպատակով Տրդատ Ա-ն Կորբուլունից պահանջում է, որ բանակցությունները վարվեն Հռանդեայուն, որտեղ և կնքվում է հաշտությունը:

Այսպիսով, պատերազմն ավարտվում է հայ-պարթևական ուժերի հաղթանակով և Տրդատի գահակալմամբ, որը մեկնում է Հռոմ և արքայական թագ ստանում անձամբ հռոմեական կայսրից:

Ուղեմուկան գործողութիւնները ՏԱՏԱՄՅԱ ՊԱՏԵՐԱԶՄԻ ԵՐԿՐՈՐԴ ՓՈԽԼՈՒՄ

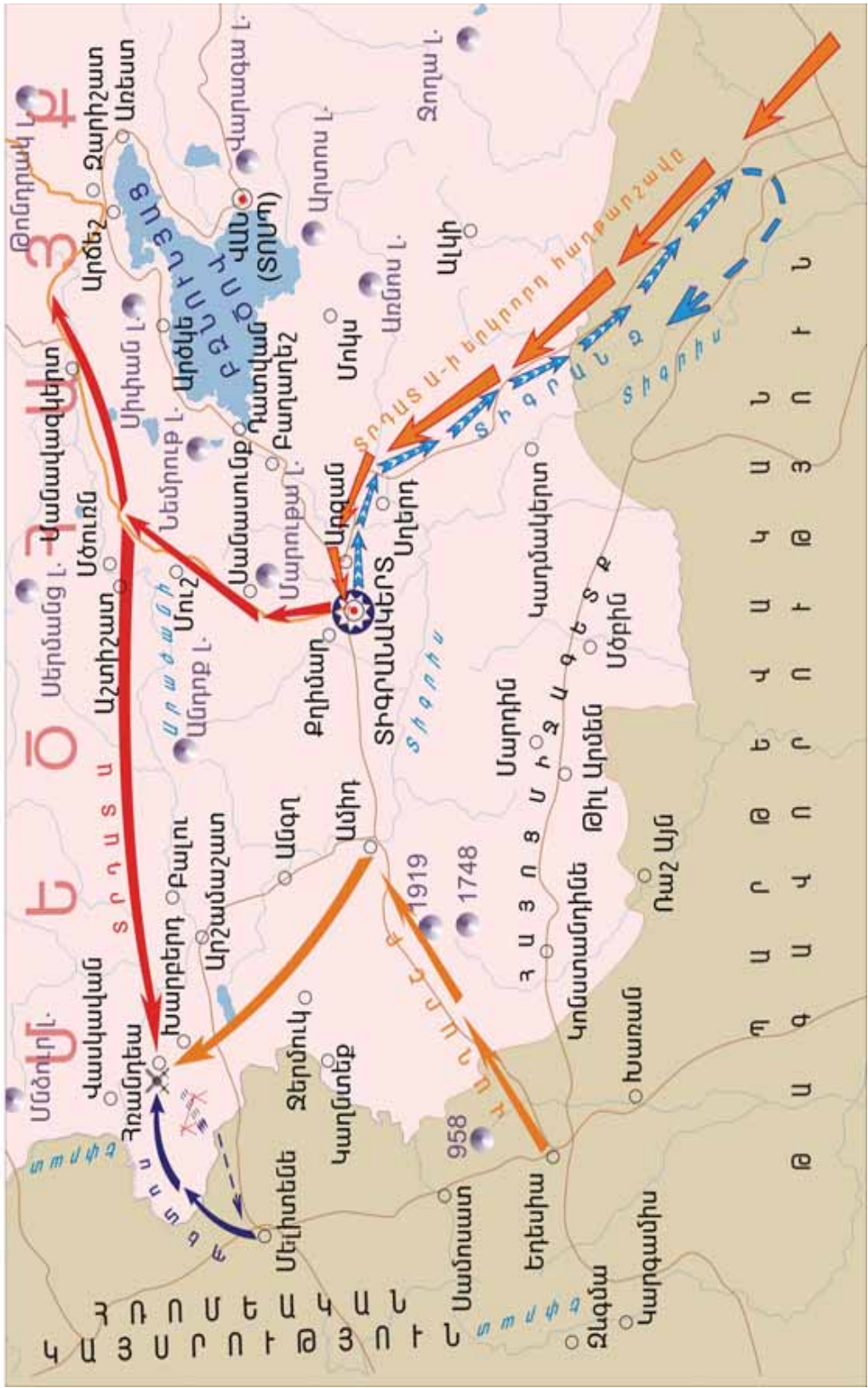

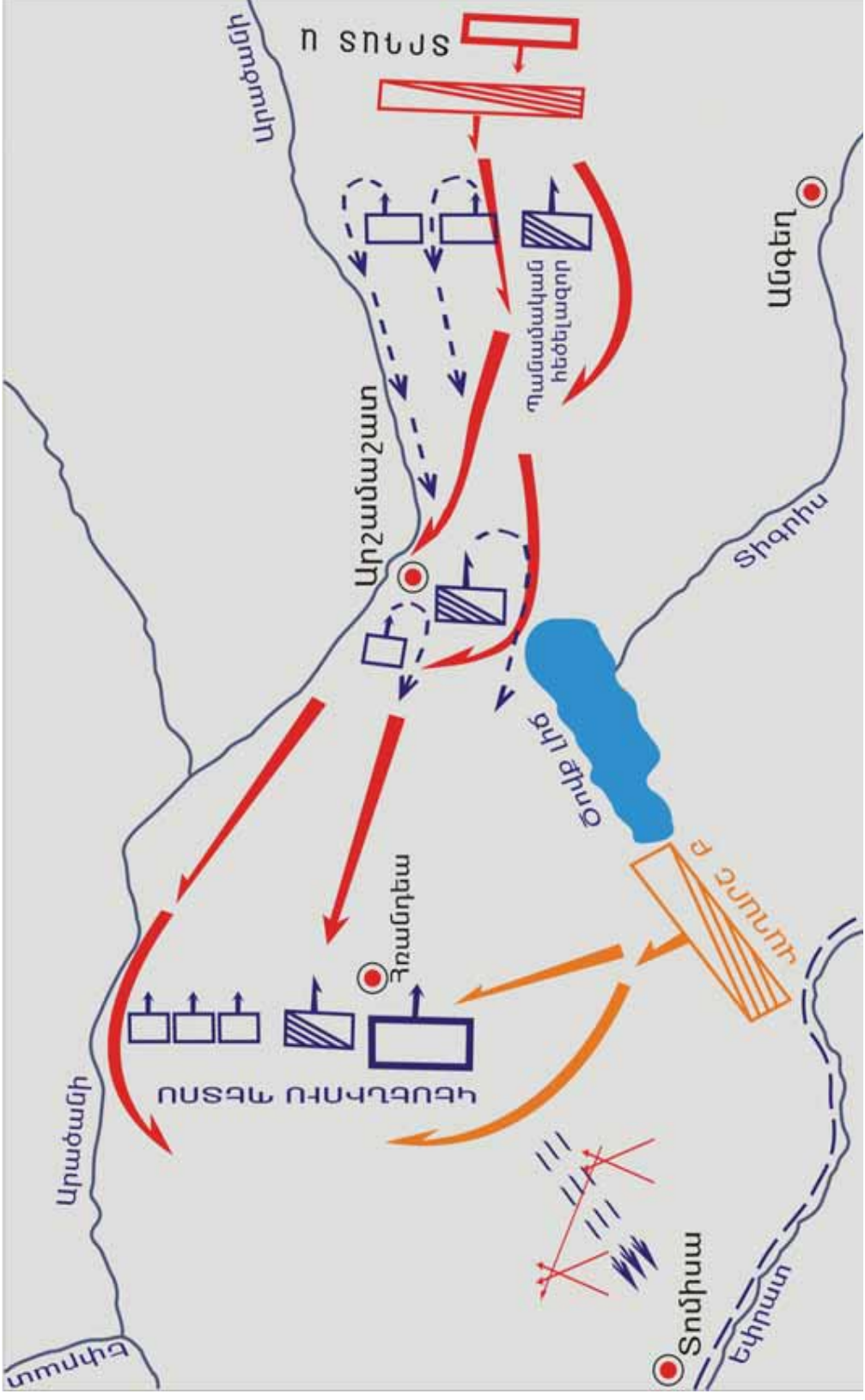

ՀՊԱՆՂԵԱՅԻ ԵԱԿԱՏԱՄԱՐՏԻ ԵՅԻԹ.

ՎԱՂԱՐՇ Բ. ԴԻՎԱՆԱԳԵՏ ԵՎ ԶՈՐԱՎԱՐ

ՌԱԶՄԱՔԱՂԱՔԱԿԱՆ
ԻՐԱԴՐՈՒԹՅՈՒՆԸ
ՏԱՐԱԹԱՇՐՋԱՆՈՒՄ

2-ՐԴ ԳԱՐԻ ՎԵՐՋԻՆ ԶԱՌՈՐԴԻՆ ԵՎ 3-ՐԴ ԳԱՐԻ ԱՌԱՋԻՆ ԿԵՍԻՆ

|| Դարի վերջին տասնամյակներում ամբողջ Առաջավոր Ասիայում քաղաքական իրադրությունն անկայուն էր: Թուլանում էին տարածաշրջանի երկու գերտերությունները՝ Չոնմն ու Պարթևստանը, որոնք այլևս ի վիճակի չէին նախկին հաջողությամբ դիմակայելու նորանոր մարտահրավերներին: Այս իրադրությունում Հայոց գահին է հաստատվում Արշակունյաց հարստության ամենանշանավոր տիրակալներից մեկը՝ Վաղարշ Բ արքան (186-198թթ.):

Իր իշխանության առաջին իսկ տարիներից Վաղարշ Բ-ն վարում էր Հայաստանի անկախության ամրապնդմանն ուղղված արտաքին և ներքին քաղաքականություն: Օգտագործելով հարմար պահը (Չոնմեական կայսրությունում սկիզբ առած գահակալական կռիվները)՝ Վաղարշը նախ և առաջ Հայաստանից վճնդում է Վաղարշապատում տեղակայված հռոմեական կայագործ: Վերջինս, թեև փոքրաթիվ էր ու չէր կարող էապես ազդել Մեծ Հայքի ներքաղաքական զարգացումների վրա, սակայն, Չոնմի գերիշխանության յուրօրինակ խորհրդանիշ լինելով, պետության լիարժեք անկախության խոչընդոտի էր վերածվել:

Դիվանագիտությունը

Օգտագործելով հզոր հարևանների հակասությունները, ինչպես նաև նրանց ընդհանուր թուլացումը՝ Վաղարշը Հայաստանում Արշակունիների իշխանությունը դարձնում է ժառանգական:

Վաղարշի դիվանագիտական ունակությունները դրսևորվում են հատկապես 190-ական թթ. առաջին կեսին, երբ չնայած արտաքին մեծ ճնշմանը՝ նա չի միջամտում Հռոմում Սեպտիմոս Սևերոսի և Նիգերի միջև ծայր առած գահակալական կռիվներին: Հայաստանից բացի՝ Հռոմի բոլոր արևելյան հարևանները, այդ թվում նաև պարթև Արշակունիներն աջակցում էին Նիգերին, սակայն վերջինս պարտություն է կրում և 194թ. սպանվում է: Դրան հաջորդում է Սեպտիմոս Սևերոսի 196թ. արևելյան «պատժիչ» արշավանքը, որի ընթացքում ավերվում է Միջագետքը (մասամբ՝ նահանջելով հռոմեացիներին պաշարներ թողնել չցանկացող պարթևների, մասամբ՝ հռոմեացիների կողմից), իսկ հռոմեա-պարթևական սահմանը Եփրատից տեղափոխվում է դեպի արևելք և անցնում Տիգրիսով:

Հարաբերական խաղաղությունը հնարավորություն տվեց նաև ամրապնդել երկրի տնտեսությունը: Հզորացող Հայաստանը մեծ ուժ էր ներկայացնում, որի հետ չէր կարող հաշվի չնստել նույնիսկ Հռոմը: Հռոմեացիները խնդրում են, որպեսզի մեծածավալ ռազմական գործողություններից հետո տարածաշրջանում միակ մարտունակ ուժը մնացող հայոց բանակը հսկողության տակ առնի Կովկասյան լեռնաշղթայի լեռնանցքները և փակի դրանք Հյուսիսային Կովկասից հարավ ներխուժող լեռնականների առջև:

Հարցը կարևոր էր նաև Հայաստանի համար, քանի որ նախքան Հռոմի արևելյան տիրույթներին հասնելը լեռնականներն ասպատակում էին Հայաստանը: Սակայն լեռնանցքների պաշտպանությունը կապված էր լրացուցիչ ծախսերի հետ, և Վաղարշը հռոմեացիներից պահանջում է ընդհանուր թշնամու դեմ պայքարը վարելու համար դրամական նպաստ տրամադրել հայոց բանակին: Հայոց արքայի դիվանագիտական հնարքն արդարացված էր: Հռոմեացիներն «ավելորդ» ծախսեր անելու ցանկություն չունեին, այնուամենայնիվ, համաձայնվում են առաջարկին և պարտավորվում դրամական նպաստ տալ, քանի որ տեղյակ էին, որ արագաշարժ լեռնականներին հայոց այրուձիուց ավելի լավ ոչ մի բանակ չէր կարող դիմակայել:

Վաղարշը կարճ ժամանակում արժանանում է ժողովրդի հարգանքին:

Պատմական տեղեկանք. «Ուրիշները լոկ ապրել են, բայց ես ասում եմ, որ սա (Վաղարշ Բ արքան- հեղ.) մահից հետո էլ ապրում է իր բարի անունով, քան շատերը թույլ թագավորներից»:

Մովսես Խորենացի, Հայոց պատմություն, Գիրք Բ, Գլ. ԿԵ

Ռազմավարությունը

Հայրենասեր արքայի համար փորձություն է դառնում Կովկասի լեռնականների 197-198թթ. արշավանքը (տես քարտեզը): Լեռնականներին հզոր հարված հասցնելով՝ հնարավոր կլիներ երկար ժամանակով անվտանգ դարձնել երկրի հյուսիսային սահմանները: *Հայոց արքան* գիտակցում էր, որ արշավանքն իրականացվում է լեռնականների համար ընդհանուր առմամբ անբարենպաստ ռազմաքաղաքական իրադրությունում: Նրանք մնացել էին միայնակ, քանի որ.

- լեռնականները հռոմից արևելքից անընդհատ սպառնացող հզոր հակառակորդի էին վերածվել, և վերջինս պատրաստ էր աջակցել նրանց ջախջախմանը,
- հայոց բանակը, լեռնականներին հաղթելով, կաջակցեր թուլացող Պարթևստանին,
- նախորդ արշավանքներից մեծապես տուժած Վիրքն ու Աղվանքն ամեն կերպ պատրաստ էին մասնակցել պայքարին: Նրանց համար Մեծ Հայքը հանդես էր գալու տարածաշրջանային առաջնորդի դերում:

Պատերազմը

Վաղարշ արքան գործում է սառնասրտորեն: Նա նախ փակում է հակառակորդի առաջխաղացման ուղիները և թույլ չի տալիս լեռնականներին ներթափանցել երկրի կենտրոնական շրջաններ, ապա կարճ ժամանակում կենտրոնացնում է բոլոր հնարավոր ուժերը և Կուրի հովտում դուրս գալիս հակառակորդի դեմ վճռական ճակատամարտի: Հայոց բանակը գլխովին ջախջախում է հակառակորդին և դուրս շարտում երկրի սահմաններից: Դրանով ավարտվում է պատերազմի *առաջին փուլը*, որում հայոց բանակը մարտավարական կարևոր հաղթանակ է տանում:

Պատմական տեղեկանք. «Սրա (Վաղարշ Բ-ի- հեղ.) ժամանակ հյուսիսային ազգերի բազմությունը, խազիրներից և բասիլներից բաղկացած, ճորա դոմնից դուրս են գալիս, իրենց առաջնորդ ու թագավոր ունենալով ոմն Վնասեպ Սուրիապի, և գալիս անցնում են Կուր գետի այս կողմը: Նրանց դեմ է դուրս գալիս Վաղարշը մեծ բազմությամբ և քաջամարտիկ մարդկանցով, նրանց բազմությունը կոտորելով՝ դիակները սփռեց դաշտի երեսին»:

Սովսես Խորենացի, Հայոց պատմություն, Գիրք Բ, Գլ. ԿԵ

Պարտություն կրած լեռնականներն ապաստանում են Կովկասի հյուսիսային կողմերում: Ճորա պահակի վրա վերահսկողություն սահմանելով՝ հայոց

բանակը պատվով է ավարտում իր առջև դրված մոտակա խնդիրը: Այս ամրութիւններին տիրանալով ավարտվում է պատերազմի *երկրորդ փուլը*:

Երկրից վնդդված հակառակորդը վերջնական պարտություն չէր կրել և կարող էր նորից վերադառնալ ու նոր ավերածություններ սփռել: Ուստի որոշվում է ռազմական գործողությունները տեղափոխել նրա տարածքը: Փաստորեն, նույն պատերազմում երկրորդ անգամ ենք ականատես լինում ռազմավարության փոփոխության: Եթե սկզբում ռազմավարությունը պաշտպանական էր, ապա երկրորդ փուլում, պաշտպանական մնալով, այն նկատելիորեն ակտիվանում է, իսկ երրորդում՝ վերածվում հարձակողականի: Սա մի կողմից՝ Վաղարշ Բ-ի զորավարական տաղանդի, մյուս կողմից՝ հայոց բանակի մարտական պատրաստվածության բարձր մակարդակի կարևոր վկայություններից է:

Պատմական տեղեկանք. «Երկար տեղ նրանց հալածելով անցնում է ճորա կապանով: Այստեղ թշնամիները նորից ճակատամարտ կազմեցին, թեպետ Հայոց քաջերը նրանց փախուստի դարձրին, բայց Վաղարշը մեռավ կորովի աղեղնավորների ձեռքից»:

Մովսես Խորենացի, Հայոց պատմություն, Գիրք Բ, Գլ. ԿԵ

Հաղթանակը

Երրորդ փուլում հաջողությունը կրկին հայոց բանակի կողմում էր, որը բավական երկար հետապնդում էր հակառակորդին: Եռանդուն հետապնդումով Վաղարշը ձգտում էր լեռնականներին հարկադրել նոր ճակատամարտի դուրս գալ: Ի վերջո, նրա ջանքերը տալիս են սպասված արդյունքը. ոչ մի կերպ հետապնդումից ազատվել չկարողացող լեռնականները հարկադրված են լինում նոր ճակատամարտի դուրս գալ (տես քարտեզը): Մարտում հայկական կողմը նոր հաղթանակ է տանում, բայց թշնամական մետից զոհվում է տաղանդավոր դիվանագետ և զորավար արքան:

Իրադարձությունների վերլուծությունը ցույց է տալիս, որ երկարատև համառ աշխատանքի արդյունքում Հայոց արքան լուծել էր ևս մեկ մեծ կարևորություն ունեցող խնդիր. ստեղծել հզոր և բարոյահոգեբանական առումով կայուն բանակ: Հարցն այն է, որ արքայի զոհվելուց հետո զորքը ոչ միայն խուճապի չի մատնվում, այլև նոր հզոր գրոհ է սկսում, որն ավարտվում է լիակատար հաղթանակով: Մարտադաշտից ճողոպրող հակառակորդի բանակին այնպիսի հարված էր հասցված, որ այն այլևս անկարող էր նոր ասպատակություններով խախտել Հայոց աշխարհի, ինչպես նաև ամբողջ տարածաշրջանի անդորրը: Այս հաղթանակով էլ ավարտվում է պատերազմի *երրորդ փուլը*:

Պատմական տեղեկանք. «Թագավորությունն առնում է նրա (Վաղարշ Բ-ի- հեղ.) խոսքով որդին... Նա իսկույն Հայոց զորքերը միացնելով անցնում է մեծ լեռը¹, իր հոր մահվան վրեժն առնելու. նա սրով և գեղարդով վանում է այդ հզոր ազգերին, բոլոր պիտանի մարդկանցից հարյուրից մեկը պատանդ է վերցնում և իբրև իր տերության նշան մի արծան է կանգնեցնում հունարեն գրով»:

Սովսես Խորենացի, Հայոց պատմություն, Գիրք Բ, Գլ. ԿԵ

Թեև հայկական կողմը հասել էր իր առջև դրված ռազմական խնդիրների լուծմանը, սակայն Վաղարշից հետո հայոց գահին բազմած նրա որդին՝ Խոսրով Ա-ն (198-215թթ.) նոր՝ էլ ավելի հզոր արշավանք է ձեռնարկում դեպի Հյուսիսային Կովկաս: Նախորդ պատերազմաշրջաններում ջախջախված լեռնականները չեն կարողանում դիմակայել այս արշավանքին:

Եզրակացություն

Երկարատև համառ աշխատանքի արդյունքում Հայոց արքան ստեղծել էր հզոր և բարոյահոգեբանական առունով կայուն բանակ: Եթե ռազմական առումով հաղթանակն անվիճելի էր, ապա Վաղարշի մահով կիսատ էր մնացել երկարատև խաղաղության համար իրական հիմքեր ստեղծելու ծրագիրը: Խոսրով Ա-ի նոր արշավանքն այդ նպատակին հասնելու համար էր:

Պարտություն կրած լեռնականները հարկադրված պատանդներ են տալիս Հայոց արքային, որով էլ ավելի է ամրապնդվում խաղաղությունն ամբողջ տարածաշրջանում, իսկ հաղթանակի արդյունքները դառնում են նյութական: Թերևս, այս վերջին հաղթանակն էր Վաղարշ Բ-ի սկսած հաղթարշավի գլխավոր արդյունքը:

¹ Կովկասը:

ՎԱՂԱՐՇ Բ-Ի ՊԱՅՅՔԱՐԸ ԿՈՎԿԱՍԻ ԼՇՈՒՆԱԿԱՆՆԵՐԻ ԴԵՄ (197-198թթ.)

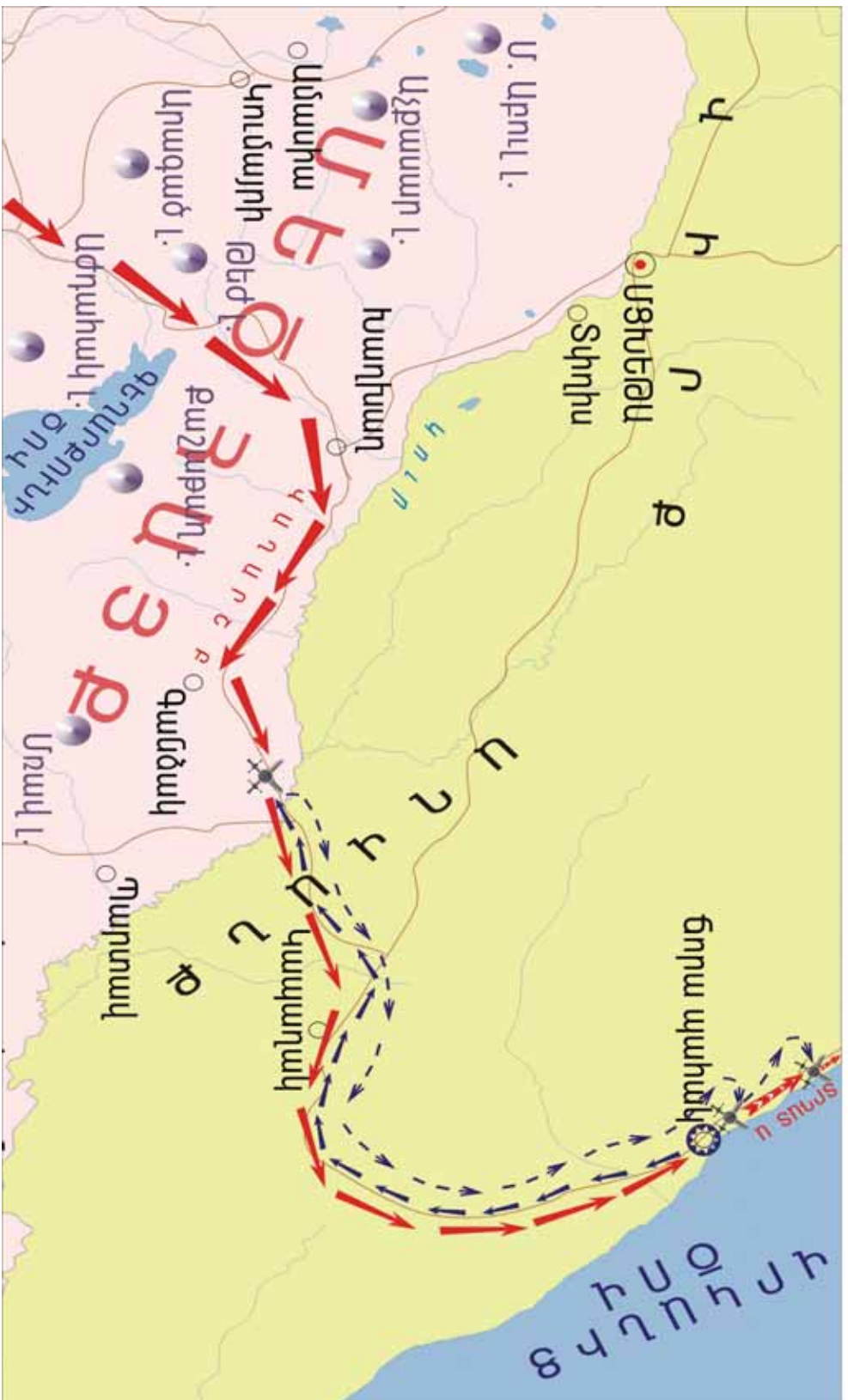

ՏՐԴԱՏ Բ-Ի ՊԱՏԵՐԱԶՄԸ ՍԱՍԱՆՅԱՆՆԵՐԻ ԴԵՄ (228-232ԹԹ.)

ՀԱՂԹԱՆԱԿՆԵՐ ՆՈՐ ԱՇԽԱՐՀԱԿԱԼԻ ԴԵՄ

Իրանում 220-ական թթ. կեսերին տեղի է ունենում հեղաշրջում. պարթև Արշակունիները տապալվում են, իսկ իշխանության եկած Պարսքի թագավոր Արտաշիր Ա-ն (226-241թթ.) Սասանյան հարստության հիմքն է դնում: Դրանից հետո իրադրությունը Առաջավոր Ասիայում կտրուկ փոխվում է: Արևելքում Հռոմի ծավալապաշտական քաղաքականության դեմ է դուրս գալիս մի այնպիսի կազմակերպված ուժ, որպիսին էր Սասանյան Պարսկաստանը, որն, ի տարբերություն պաշտպանական քաղաքականություն որդեգրած պարթևների, հարձակողական ռազմավարություն է վարում:

Պարսկաստանի նոր տիրակալները ձգտում են վերացնել Արշակունի դինաստիայի բոլոր այն ճյուղերը, որոնք դեռ թագավորում էին: Հայոց «Խոսրով Մեծ»-Տրդատ Բ (216-256թթ.) թագավորը, որը գրավում էր Արշակունյաց երկրորդ գահը, դառնում է ավագագույնը Արշակունիների մեջ: Դրանով են բացատրվում Հայաստանի՝ Սասանյանների կողմից հալածվող Արշակունիների ապաստարան դառնալը և այն փաստը, որ Պատմահայր Մովսես Խորենացին Տրդատին անվանում է «Մեծ»:

Տեղեկանք. Մովսես Խորենացին Տրդատ Բ-ին և հորը՝ Խոսրով Ա-ին (198-215թթ.) մեկ թագավոր է համարում՝ «Խոսրով Մեծ» անունով: Դրա պատճառներից մեկն էլ այն է, որ «Խոսրովը» ոչ միայն անուն էր, այլև մեծարման մակդիր-տիտղոս, որը նշանակում էր «բարեհամբավ, հռչակավոր, անվանի»: Հայկական պատմական ավանդության մեջ «Խոսրով» անունը դարձել էր «Հայոց թագավոր» հասկացության հոմանիշ:

Հայաստանում արդեն իսկ ժառանգաբար իշխող հայ Արշակունիներին, ինչպես նաև այստեղ ապաստան գտած նրանց պարթև ազգականներին Սասանյանները համարում էին Իրանի գահի հնարավոր թեկնածուներ, որով նրանց արտաքին քաղաքականության մեջ մեծ նշանակություն էր ստանում Հայաստանի (ավելի ճիշտ՝ հայ Արշակունիներին գահընկեց անելու) հիմնահարցը:

Պարթև տոհմիկների մի մասը, չցանկանալով հպատակվել նոր տիրակալին՝ ապաստանում է «Խոսրով Մեծ»-Տրդատ Բ-ի մոտ՝ հանձին նրա տեսնելով Արշակունիների իրավունքների պաշտպանի: Այդ պատճառով Հայաստանի հանդեպ Սասանյանների վերաբերմունքը թշնամական էր: Պարթև Արշակունիների ճյուղը վերացնելուց հետո նրանք ձգտում էին վերացնել նաև Արշակունիների հայկական ճյուղի իշխանությունը: Այս իրողությամբ են պայմանավորված Հռոմի հետ Հայաստանի մերձեցումը և Հայոց արքաների ակտիվ մասնակցությունը Սասանյանների դեմ ծավալված պայքարին:

Կողմերի համար սկզբից ևեթ պարզ էր, որ հակամարտությունը երկարատև է լինելու և երկու կողմից էլ վարվելու է ուժերի գերազույն լարումով:

Պատերազմի նպատակները

Սկզբնական շրջանում Արտաշիրի ուշադրությունը սևեռված էր Մարաստանի վրա, քանի որ Արտավան Ե-ի սպանվելուց հետո նրա որդիներն այստեղ էին քաշվել, իսկ գահաժառանգ Արտավազը մինչև 230թ. իշխում էր Էկբատանում: Արտավազդին հովանավորում էր Արշակունիների տան *առաջին գահակալ* համարվող «Խոսրով Մեծ»-Տրդատ Բ-ն, որի օրոք Արտավազը գրավում էր «երկրորդական գահը»:

Վանի թագավորների (Ք.ա. VIII դար) բավական երկարատև գերիշխանությունից հետո, միայն Տիգրան Բ Մեծի և Արտավազդ Բ-ի օրոք (Ք.ա. I դ.) էին Իրանական բարձրավանդակի հյուսիսային շրջանները ենթարկվել Հայոց արքաներին, և, ահա, «Խոսրով Մեծ»-Տրդատ Բ-ն նորից իր հսկողության տակ էր առնում այս տարածքները:

Արտաշիրը, մի շարք արշավանքներից հետո, իր իշխանությանն է ենթարկում Արշակունիներին պատկանող տարածքների զգալի մասը և 228թ. պարսկական բանակը կենտրոնացնում արևմուտքում: Դրանով նա մի կողմից սպառնում էր Միջագետքի հռոմեական տիրույթներին, մյուս կողմից՝ Հայաստանին: Հռոմի քաղաքական վերնախավի համար Իրանում տեղի ունեցածը մեծ անակնկալ էր, և հռոմեացիները չփորձեցին կանխել պարսկական բանակի առաջխաղացումը: Մինչդեռ, դեպքերի զարգացումը վկայում էր, որ Սասանյանները չէին բավարարվելու Իրանական բարձրավանդակում իրենց իշխանությունը տարածելով, և հաջողության հասնելուց հետո ռազմական գործողությունները տեղափոխելու էին Մեծ Հայքի տարածքը: Վտանգն արդեն իսկ իրական էր:

«Խոսրով Մեծ»-Տրդատ Բ-ի հաղթարշավները

Երկիրն ավերածություններից զերծ պահելու համար «Խոսրով Մեծ»-Տրդատ Բ արքան, չսպասելով հակառակորդի Հայաստանի սահմանները մտնելուն, ռազմական գործողությունները վարում է Մարաստանում: Արշակունիների տան առաջին գահակալ լինելը նրան այդ իրավունքը տալիս էր: Մարերի և պարթևների աջակցությամբ հայոց բանակը հաղթում է հակառակորդին: Մի քանի տարի շարունակվող հաղթարշավից հետո *Արտաշիրը մարտադաշտում առաջին պարտությունն է կրում* ու նահանջում:

Պատմական տեղեկանք. «Նա (Արտաշիր Ա-ն- հեղ.) մասամբ բռնությամբ, մասամբ էլ ահաբեկմամբ, գրավելով մի շարք շրջաններ, շարժվեց դեպի Հայաստան: Այստեղ նրան դիմադրեցին տեղի բնակիչները և մեղացիներից ոմանք, ինչպես նաև Արտաբանուսի (Արտավան Ե-ի) որդիները¹ և նա, ինչպես ոմանք ասում են, փախավ. իսկ ուրիշներն ասում են, թե ետ քաշվեց, ավելի մեծ զորք պատրաստելու համար»:

Դիոն Կասսիոս, Հռոմեական պատմություն, Գիրք 80-րդ, 3, 2-4

230թ. Արտաշիրը նոր արշավանք է սկսում Մարաստանի դեմ: Հայոց արքան Երախնավու Անձևացի նախարարի գլխավորությամբ հայոց արևելյան կողմի գործերն օգնության է ուղարկում Արտավազդին: Սակայն պարսիկներին հաջողվում է հակամարտության այս փուլն ավարտել նախքան հայոց բանակի տեղ

¹ Հակապարսկական պայքարում Արտավազդն իր եղբայրների հետ ոչ թե ինքնուրույն էր գործում, այլ մասնակցում էր Հայոց բանակի գլխավորությամբ իրականացվող գործողություններին:

հասնելը. Արտավազը գերվում է և որոշ ժամանակ անց Տիգրնուն գլխատվում:

Տեղ հասած հայոց բանակը *նոր հաղթանակ է տանում* պարսիկների նկատմամբ և հետ գրավում ոչ միայն Էկբատանը, այլև ամբողջ Վերին Մարաստան նահանգը, որի կառավարումը Հայոց արքան հանձնում է Երախնավու Անծևացուն:

Պատմական տեղեկանք. «Արտավազը զավակներ չուներ, ուստի թագավորը («Խոսրով Մեծ»-Տրդատ Բ-ն- հեղ.) Երախնավուին է թողնում Արտավազի բոլոր տունը... նրան է տալիս երկրորդական գահը, որ գրավում էր Արտավազը»:

Մովսես Խորենացի, Հայոց պատմություն, Բ, գլ. ԿԲ

Պատերազմի հաջորդ փուլը

«Խոսրով Մեծ»-Տրդատ Բ-ի Հայաստան վերադառնալուց քիչ անց պարսիկները վերագրավում են Մարաստանը: Պարսկական հեծելազորն անցնում է Եփրատը, ասպատակում Ասորիքն ու Կապադովկիան: Հռոմի կայսր Ալեքսանդր Սևերոսը (222-235թթ.) մեծ բանակով գալիս է Անտիոք և 232թ. ռազմական գործողություններ սկսում: Հռոմեական բանակը բաժանվում է երեք զորասյան: Առաջին զորասյունը դաշնակից Հայաստանի կողմից արշավում է Ատրպատական-Մարաստան, երկրորդը՝ Եփրատի հովտով շարժվում դեպի Տիգրն, իսկ երրորդը՝ կայսեր գլխավորությամբ, գործում է Հյուսիսային Միջագետքում:

Ռազմավարությունը

Հռոմեական լեգեոնների դեմ Տիգրան Բ Մեծի կողմից կիրառված ռազմավարությունն ամբողջ Արևելքում համընդհանուր ընդունելություն էր գտել արդեն իսկ Բ.ա. I դարում: Այս ռազմավարական համակարգին է որոշում հետևել նաև Արտաշիրը: Օգտվելով հռոմեացիների դանդաղկոտությունից՝ նա նահանջում և իր ուժերը կենտրոնացնում է Տիգրնի մատույցներում: Պարսիկները կտրում են այս ուղղությամբ գործող հռոմեական զորասյան ճանապարհը, և վերջինս միայն մեծ զոհերի գնով է կարողանում նահանջել:

Հաջողության է հասնում միայն Հայաստանից հարձակումը սկսած զորասյունը, տեղական ուժերի ակտիվ աջակցության շնորհիվ:

Հայկական զորամասերի մասնակցությունն արշավանքին այնքան էական էր, որ Մովսես Խորենացին արդարացիորեն արշավանքի կազմակերպիչ է համարել Խոսրով-Տրդատ Բ-ին:

Պատմական տեղեկանք. «Տրդատն էլ բոլոր իրայիններով և իր ձեռքի տակ եղած զորքերով արշավեց Պարսից իշխանության հյուսիսային կողմերը տարևոր¹ ասպատակությամբ»:

Մովսես Խորենացի, Հայոց պատմություն, Բ, գլ. 2Է

Եզրակացություն

232թ. պատերազմաշրջանի վերջում (տե՛ս քարտեզը) երկու կողմերն էլ իրենց հաղթող էին համարում: Ու թեև պատերազմի արդյունքներն անորոշ էին՝ տարածաշրջանում քառամյա խաղաղություն է հաստատվում: Փոխադարձաբար հյուժված կողմերն իրենց ուշադրությունը մտադիր էին սևեռել մյուս ճակատներում վարվող ռազմական գործողությունների վրա. Հռոմը՝ հյուսիսում, իսկ Պարսկաստանը՝ արևելքում:

Անվիճելի էր, թերևս, որ մինչ այդ պարսկական բանակներին երկու անգամ պարտության մատնած հայկական բանակի զորամասերը ևս մեկ անգամ ասպացուցել էին մարտունակ ու կազմակերպված ուժ կոչվելու իրենց իրավունքը:

¹ Միամյա:

Ուսուցիչական գործողությունները 230-232 թվում.

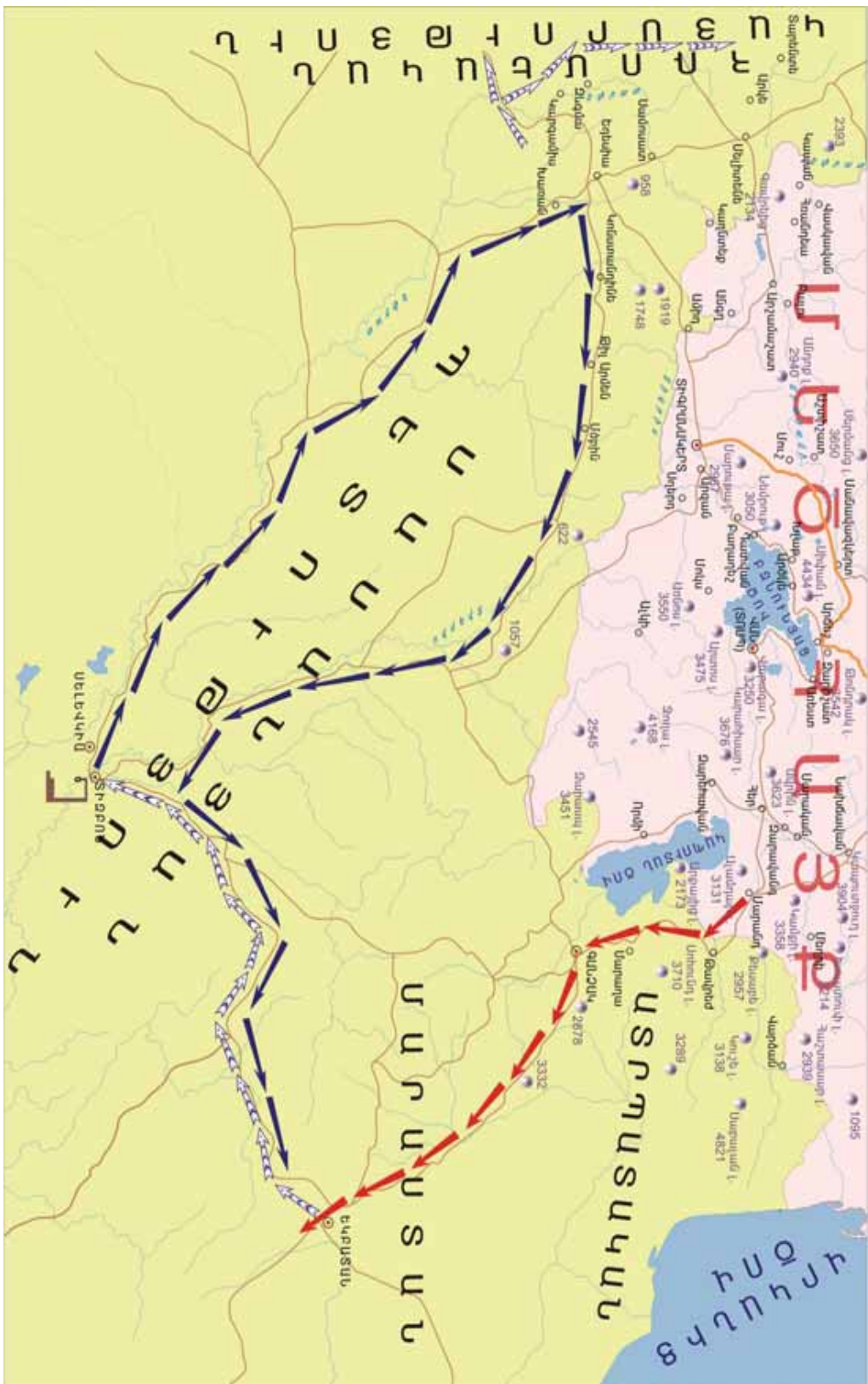

ՎԵՐՉԱԲԱՆ

Հազարամյակների պատմություն ունեցող Հայոց ռազմարվեստը վաղ միջնադարից սկսում է անցում կատարել ռազմաքաղաքական և հոգևոր նոր իրողություններով պայմանավորված դարաշրջան:

Դեռևս I դարում Հայաստանում առաքելական քարոզությանը Հայոց Աբգար թագավորի կողմից ընդունված քրիստոնեությունը և Հայ Առաքելական եկեղեցու հիմնադրումը հիմք եղան քրիստոնեությունը Հայաստանում առաջինն աշխարհում պետական կրոն հռչակմանը (301թ.) և դարերի ընթացքում առաջատարության ստանձնմանը քրիստոնեական աշխարհի արևելյան կողմերում:

Հայոց աշխարհի քաղաքական և հոգևոր-մշակութային կյանքում կարևորվելու էր աշխարհաքաղաքական նոր իրավիճակում լայնախոհ քաղաքականությամբ երկրի պաշտպանության ապահովումը: Դրա դրսևորումն էր Հայրենիքի ազատության և հոգևոր արժեքների պաշտպանության համար մղած **Վարդանանց պատերազմը:**

Այդ հարցերը կքննարկվեն հաջորդ հատորում:

Հապավումներ

ՀԺՊ - Հայ ժողովրդի պատմություն, հ. 1, Եր., 1971:

ՀԺՊԲ - Հայ ժողովրդի պատմության քրեստոմատիա, հ. I, Եր., 1981:

КУКН - Арутюнян *Н.В.*, Корпус урартских клинописных надписей. Е., 2001.

АВИИУ - Дьяконов *И.М.*, Ассиро-вавилонские источники по истории Урарту, ВДИ, 1951, N 2.

RIM-SGP - Frayne *D. R.*, The Royal Inscriptions of Mesopotamia, Early Periods, Vol. 2, Sargonic and Gutian Periods (2334-2113 BC), Toronto-Buffalo-London, 1993.

Գրականություն

- Ազաթանգեղոս, Հայոց պատմություն, Ե., 1987:
- Աստվածաշունչ, Թագավորությունների չորրորդ գիրք, Երեմիայի մարգարեություն:
- Ալեքսանդր Մակեդոնացի (գրքում ներառված են Արրիանոս Փլավիոսի «Ալեքսանդրի արշավանքը» և Քվինտուս Կուրտիուս Ռուֆուսի, «Ալեքսանդր Մակեդոնացու պատմությունը» երկերը՝ հայերեն թարգմանությամբ), Եր., 1987:
- Օտար աղբյուրները Հայաստանի և հայերի մասին, հատ. 9:
- Եւսեբի Պամփիլեայ Կեսարացույ ժամանականք երկմասնեայ, մասն Ա, Ժամանակագրութիւն պատմական, Վենետիկ, 1818:
- Հովսեփոս Փլավիոս (Հրեական հնախոսություն, XIII, Հրեական պատերազմի մասին, I) և Դիոն Կասսիոս (Հռոմեական պատմություն, թարգմանություն, ներածություն և ծանոթություններ Ս.Կրկյաշարյանի, Եր., 1976, - տես Օտար աղբյուրները Հայաստանի և հայերի մասին, հատ. 9:
- Մովսես Խորենացի, Հայոց պատմություն, Թարգմանություն, ներածություն և ծանոթություններ Ստ.Մալխասյանի, Եր., 1940:
- Տակիտուս Կայուս Կորնելիուս, Տարեգրություններ, քաղեց և թարգմ. Պ.Սոտնիկյան, Եր., 1941:
- Փավստոս Բուզանդ, Հայոց պատմություն, Ե., 1987:
- 1949թ. օգոստոսի 12-ի ժնկի կոնվենցիաները և դրանց լրացուցիչ արձանագրությունները, ԿԽՄԿ, Ե., 1999 ԺԿԼ I, հոդ. 37:
- Ադոնց Ն., Հայաստանի պատմություն, Ե., 1972:
- Ալիշան Ղ., Յուզիկը հայրենեաց Հայոց, հ. Ա, Վենետիկ, 1869:
- Այվազյան Ա., Հայ զինվորականության պատվո վարքականոնը (4-5-րդ դարեր), Եր., 2000:
- Աստուրյան Հ., Քաղաքական վերաբերություններ ընդմեջ Հայաստանի եւ Հռովմայ, Վենետիկ, 1912
- Ավետիսյան Հ.Ս., Հայկական լեռնաշխարհի և Հյուսիսային Միջագետքի պետական կազմավորումների քաղաքական պատմությունը մ. թ. ա. XVII-IX դդ., Եր., 2002:
- Աւգեր Յ. Դասեր Հայոց եւ Հայաստանի հնագոյն պատմութեան, «Բազմավէպ», 1912, թ. 7-9:
- Բարսեղյան Լ.Ա., Հայասա-Ազգիի ռազմաքաղաքական պատմությունից, ՀՍՍՀ ԳԱ Տեղեկագիր, 1964, 7:
- Գրեկյան Ե. Հ., Վանի թագավորության քաղաքական պատմությունը (տպագրության ընթացքում):
- Դանիելյան Է.Լ., Տիգրան Մեծի քաղաքակրթական գործունեության ռազմավարությունը, ՊԲՀ, 2006, N2:
- Երեմյան Ս., Վաղարշ Բ-ի քաղաքական հարաբերությունները Հռոմի և պարթևների հետ, ՊԲՀ, 1976, N4:
- Էլչիբեկյան Ժ.Գ., Հայաստանը և Սելևկյանները, Եր., 1979:
- Ժան Պիկտե, Միջագային մարդասիրական իրավունքի զարգացումն ու սկզբունքները, ԿԽՄԿ-ի հրատ., 2000:
- Խանգաղյան Է.Վ., Հայկական լեռնաշխարհի մշակույթը մ.թ.ա. III հազ., Եր., 1967:

Խաչատրյան Ժ., Հայ-իրանական կապերը ըստ Արտաշատի կնքադրոշմների, ՊԲՀ, 2007, N 1:

Կարագոյոյան Յ.Յ., Աստվածաշունչը և սեպագիր աղբյուրները (նորագույն տվյալներ), «Աստվածաշնչական Հայաստան» միջազգային գիտաժողովի նյութերի ժողովածու, Ե., 2005:

Հակոբյան Յ.Պ., Տիգրան Մեծ, Եր., 2005:

Հայ ժողովրդի պատմություն, հ. 1, Եր., 1971, հ. 2, Եր., 1984:

Հայ ժողովրդի պատմության քրեստոմատիա, հատ I, Եր., 1981:

Հայազն Տ., Հայկական իշխանական զինանշանները (նկարագրության փորձ), Գիրք առաջին, Եր., 2005:

Հայրենիք և ծառայություն, Ուսումնական ձեռնարկ ՀՀ զինված ուժերի սպաների և ենթասպաների հասարակական-պետական պատրաստվածության համար, Եր., 2001:

Հինգ դար Բաբելոնում (ակնարկ Բ), «Հայ զինվոր», N 47, 1995:

ՀՀ ՁՈւ Մարտական կանոնադրություն, Մաս II, III, Եր., 1997, 1999:

Հմայակյան Ա.Գ., Իշպուհներ և Մինուա արքաների ռազմական բարեփոխումների շուրջ, «Ազգ-պետություն-բանակ», Եր., 1988:

Մանանդյան Հ., Տիգրան յերկրորդը յեվ Հռոմը, Ե., 1940:

Մանանդյան Հ., Քննական տեսություն հայ ժողովրդի պատմության, Երկեր, Ա, Բ, Եր., 1977, 1978:

Մանասերյան Ռ.Լ., Տիգրան II Մեծ. Հայաստանի պայքարը Հռոմի ու Պարթևստանի դեմ մ.թ.ա. 94-64թթ. Եր., 1987:

Մարտիկյան Ա.Ռ., Մեր առաջին հաղթանակի դասերը, «21-րդ դար», 2004:

Մարտիկյան Ա., Հինգհազարամյա մարդասիրություն, «21-րդ դար», 2004, #3:

Մովսիսյան Ա., Մարտակառքերով՝ հիքսոսներից առաջ (ակնարկ Ա), «Հայ զինվոր», N 42, 1995:

Մովսիսյան Ա., Բարեպաշտ արքաների աշխարհակալությունը. Հարյուրամյա կայսրություն Տիգրան Մեծից առաջ, Ե., 1997:

Մովսիսյան Ա., Միտաննիի արքաները Հայկազուն նահապետների ցանկում, Երիտասարդ արևելագետների համրապետական 20-րդ գիտական նստաշրջան, Ձեկուցումների թեզեր, Ե., 1999:

Մովսիսյան Ա., Հայաստանը Քրիստոսից առաջ երրորդ հազարամյակում (ըստ գրավոր աղբյուրների), Եր., 2005:

Մովսիսյան Ա., Սրբազան լեռնաշխարհը. Հայաստանը Առաջավոր Ասիայի հնագույն հոգևոր ընկալումներում, Ե., 2006:

Նալբանդյան Գ. Մ., Դարեհ Վշտասպի Բիսեթունյան արձանագրությունը, Ե., 1964:

Պետրոսյան Լ., Հայ ժողովրդական փոխադրամիջոցներ, Ա, Հետիոտն և գրաստային փոխադրամիջոցներ, - «Հայ ազգագրություն և բանահյուսություն. Նյութեր և ուսումնասիրություններ», 6, Եր., 1974:

Սարգսյան Գ., Ակնարկներ հայ ռազմական արվեստի պատմությունից, Եր., 1969:

Սարգսյան Ս.Վ., Հայ ռազմական արվեստի պատմությունից, Եր., 1969:

Սիմոնյան Ռ., Ձինված ընդհարումների իրավունք, Ձեռնարկ ՀՀ ՁՈւ զինված ընդհարումների իրավունքի հրահանգիչների և ռազմաուսումնական հաստատությունների համար, Եր., 2003,

Փիլիպոսյան Ա., Հայկական լեռնաշխարհի կնիքները Հին Արևելքի կնքագործության համակարգում, Երևան, 1998:

Օհանյան Մ., Ալեքսանդր Մակեդոնացու արևելյան արշավանքը և Հայաստանը, Երևան, 2003:

Арутюнян Н.В., Корпус урартских клинописных надписей. Е., 2001 (КУКН).

Военное искусство рабовладельческого и феодального общества, Сборник материалов для военных училищ, вып. 1, М., 1953.

Дьяконов И.М., Ассиро-вавилонские источники по истории Урарту, ВДИ, 1951, N 2 (АВИИУ).

Есаян С.А., Доспех древней Армении, Е., 1986.

Заблоцка Ю., История Ближнего Востока в древности, М., 1989.

История древнего востока, Зарождение древнейших классовых обществ и первые очаги рабовладельческой цивилизации, Передняя Азия, Египет, М., 1988.

Канева И. Т., Шумерский героический эпос как исторический источник, “Вестник древней истории”, Москва, 1964, N 4.

Меликишвили Г.А., Урартские клинообразные надписи, М., 1960.

Разин Е.А., История военного искусства, ? I, М., 1955

Тураев Б. А., История Древнего Востока, ч. 1, СПб., 1913.

Чайлд Г., Древнейший Восток в свете новых раскопок, М., 1956.

Энциклопедия военного искусства, Снайперы, Минск, 1997.

Эрик Давид, Принципы права вооруженных конфликтов, М., 2000.

Albright W.F., Mitannian maryannu, “chariot-warrior”, and the Canaanite and Egyptian Equivalents, “Archiv für Orientforschung”, 1930-31, Bd. 7.

Ancient Near Eastern Texts Related to the Old Testament, New Jersey, 1969.

Burney Ch., Lang D.M., The Peoples of the Hills. Ancient Ararat and Caucasus, London, 1971.

Berlin A., Enmerkar and Ensuhkešdanna, Philadelphia, 1979.

Frayne D. R., The Royal Inscriptions of Mesopotamia, Early Periods, Vol. 2, Sargonic and Gutian Periods (2334-2113 BC), Toronto-Buffalo-London, 1993.

Gadd C.J., “The Dynasty of Agade and the Gutian invasion”. The Cambridge Ancient History, vol. I, part 2A, Cambridge, 1980.

Gumey O.R., The Sultantepe Tablets: IV. The Cuthaeen Legend of Naram-Sin, “Anatolian Studies”, vol. V, London, 1955.

Hirsch H., Die Inschriften der KФnige von Agade, AfO, 1963, Bd. 20.

Kavoukjan M.. Armenia, Subartu and Sumer. The Indo-European Homeland and Ancient Mesopotamia, Montreal, 1987

Kramer S.N., The Sumerians, Chicago, 1963.

Mayrhofer M., Die Arier im Vorderen Orient – ein Mythos ?, Wien, 1974.

Mayrhofer M., Die Indo-Arier im Alten Vorderasien, Wiesbaden, 1966.

Reinach Th., Mitridate Eupator roi de Pont, Paris, 1890.

Saggs H. W. F., The Nimrud Letters, 1952, “Cuneiform Texts from Nimrud”, vol. V, London, 2001, ND 2463.

Sagona A.G., The Caucasian Region in the Early Bronze Age, Part I-III, Oxford, 1984.

Starr I., Queries to the Sungod. Divination and Politics in Sargonid Assyria, in "State Archives of Assyria", vol. IV, Helsinki, 1990, N 18.

The Electronic Text Corpus of Sumerian Literature: Composite Text, Translation, Bibliography. Home page in INTERNET. Faculty of Oriental Studies, University of Oxford. www-etcs1.orient.ox.ac.uk (օգտագործված բնագրերը կրում են 1.8.2.1, 1.8.2.2, 1.8.2.3, 1.8.2.4, 2.1.1, 2.1.5, 2.2.2, 2.2.3, 3.1.0.1 համարները):

Vanden Berge L., de Meyer L., Urartu. Een vergeten cultur uit het bergland Armeniu, Gent, 1982-1983, N 17, 20.

Ward W., Some Personal Names of the Hyksos Period Rulers on the Epigraphy of Their Scarabs, "Ugarit-Forschungen", 8, Neukirchen-Vluyn, 1975.

Weidner E. F., Die Kämpfe Adadneraris I gegen Hanigalbat, "Archiv für Orientforschung", Bd. V, 1929, Heft 2/3.

Weidner E., Das Reich Sargons von Akkad, AfO, 1952-1953, Bd. 16.

Wilcke C., Das Lugalbandaepos, Wiesbaden, 1969.

Ռազմական տերմինների բառարան

Ա

ԱԳՐԵՍԻԱ, մեկ կամ մի քանի երկրների զինված հարձակում այլ երկրի կամ երկրների վրա նվաճողական նպատակներով:

ԱՁԱՏԱԳՐԱԿԱՆ ՊԱՏԵՐԱՁՄ, օտարերկրյա պետության դեմ ճնշված և կախյալ ժողովուրդների ու երկրների զինված պայքարը պետական ինքնիշխանության, ազատ և ինքնուրույն տնտեսական և մշակութային զարգացման համար:

ԱԶՂԱՆՇԱՆՆԵՐ, հրամանատարի (պետի) կողմից հաստատված պայմանական նշաններ՝ ոչ մեծ տարածությունների վրա ենթակամերին կարճ կարգադրություններ, հրամաններ և այլ տեղեկություններ հաղորդելու և ստանալու համար:

ԱԿԱՆ (պատմ.), պարսպի (պատի) տակ փորվող անցք՝ գաղտնի կամ բռնի ներս խուժելու համար:

ԱԿԻՆԱԿ (ՆՐԱՆ), հատուկ սահմանափակիչով սկյութական երկար դաշույն (կամ կարճ թուր): Հայտնի է Ք.ա. VII դ. կեսերից: Հայտնի են երկու տեսակի շեղբերով Ա. եռանկյունաձև մի քանի հատվածներով (բնորոշ է արևմտաիրանական շեղբերի համար) և սահուն միավորվող զուգահեռ սայրերով, կողով կամ շեղանկյունաձև կտրվածքով: *Ակինակները* լայն տարածում էին գտել մեր տարածաշրջանի ժողովուրդների մոտ, որտեղ ուղղակի զենք լինելուց բացի հանդիսանում էին նաև զորականների, զինվորական ազնվականությանը պատկանելու խորհրդանիշ:

ԱԿՏԻՎ ՊԱՇՏՊԱՆՈՒԹՅՈՒՆ, պատերազմող կողմերից մեկի կողմից *պաշտպանական գործողությունների* վարում, ոչ միայն տարածքը պահելու, այլև հիմնականում հակառակորդի խոշոր ուժերը հյուծելու և արյունաքան անելու նպատակով:

ԱՂԵՂ, սովորաբար 30-250մ (լայնալիճ *աղեղով* կրկնակի ավելի) հեռավորության վրա նետեր արձակելու համար նախատեսված ձեռքի նետող զենք: Արդյունավետ խոցման հեռավորությունը կազմում էր մինչև 200 մետր:

ԱՂԵՂԱՁԵՆ, կատարելագործված *աղեղ* նետ, քար և այլն նետելու համար:

ԱՄՐԱՇԻՆԱԿԱՆ ԿԱՌՈՒՅՑՆԵՐ, մարտական տեխնիկայի կիրառման արդյունավետությունը բարձրացնելու, *զորքերի* հուսալի կառավարումը ապահովելու և *զորքերը* հակառակորդի խոցման միջոցներից *պաշտպանելու* համար նախատեսված ինժեներական կառույցներ:

ԱՄՐԱՇԻՆՈՒԹՅՈՒՆ, ռազմա-ճարտարապետական գիտություն տեղանքը ռազմական *կառույցներով ամրացնելու* մասին:

ԱՄՐԱՑՎԱԾ ՃԱՄԲԱՐ, *զորքերը* կենտրոնացնելու (տեղաբաշխելու) և հակառակորդի հավանական հարձակումն անդրադարձնելու համար նախատեսված տեղանքի հատված: Տարբեր խնդիրներ կատարելու համար ելակետ է հանդիսանում: Առաջին դաշտային *ամրաշինական կառույցներից* է:

ԱՄՐՈՑ, արհեստական կերպով *ամրացված դիրք* կամ ռազմական կառույց թշնամու հարձակումներից *պաշտպանվելու* համար:

ԱՄՐՈՑԱՅԻՆ ԹՈՒՍԲ, բարձր հողային լիցք *ամրոցում*, սովորաբար՝ առջևում փորված փոսով:

ԱՅՐՈՒՋԻ, Հայոց հեծելազորը հին և միջին դարերում: Պեղածո նյութերն ու սեպագիր արձանագրությունները հավաստում են, որ Ք.ա. I հազարամյակում Հայկական լեռնաշխարհի բնակիչները պատերազմներում օգտագործում էին ինչպես մարտակառքեր, այնպես էլ Ա.: Ըստ Քսենոփոնի, Երվանդունիներն ունեին 8 հազարանոց Ա.: Հայոց Ա. ավելի մեծացվեց և կանոնավորվեց Արտաշեսյանների օրոք:

Հայոց Ա-ի կորիզը Հին աշխարհում հռչակված ծանրագեն զրահավոր հեծելազորն էր,

որի համար ընտրվում էին առավել մարմնեղ և ուժեղ ձիեր: Հեծելամարտիկները կրում էին ծանր հանդերձանք, մետաղե թիթեղներով պատած կամ մետաղե զրահներ (սաղավարտ, վզնոց, օղազրահ, ուսակալ, սրունքակալ, լանջապանակ, սեռապան, կրծքակալ ևն): Գլխավոր զենքը երկար նիզակն էր: Ջրահավոր Ա. հայկական բանակի գլխավոր *հարվածային ուժն* էր, որը գրոհում էր սեպածև խիտ շարքերով:

Թեթևազեն Ա., որի համար ընտրվում էին համեմատաբար փոքրամարմին, արագավազ և դիմացկուն նժույզներ, դյուրաշարժության համար չէր զրահավորվում: Հեծյալի հիմնական զենքը նետ ու *աղեղն* էր: Թեթևազեն Ա. կատարում էր բանակի մարտակարգի թևերն ու թիկունքը *պաշտպանելու*, գլխավոր ուժերի ծավալմանը սպասարկելու, ցրված ուժերը կենտրոնացնելու, հակառակորդին հետապնդելու, հետախուզելու և այլ պարտականություններ: Հարձակվում էր ցրիվ շարքերով:

Հայոց Ա. կարևոր դեր էր կատարում պարթևա-հռոմեական մրցակցությունում. նրա անցումը մեկի կամ մյուսի կողմը հաճախ ունենում էր վճռական նշանակություն: Հռոմը մարտունակ հեծելագոր չուներ: Այդ պատճառով ահեղ հեծելագորատեր Պարթևստանի դեմ մղվող պատերազմներում ձգտում էր շահել Հայաստանի դաշնակցությունը: Արշակունիների ժամանակ Ա., մասնավորապես ծանրազենը, համալրվում էր ազնվատոհմիկներով՝ ազատներով, որոնց դաստիարակության մասն էր կազմում ձիավարությունը:

Պատերազմի ժամանակ ցածր խավերից նույնպես ստեղծվում էր առանձին հեծելագունդ, որը կոչվում էր «ռամիկ Ա.»: Ա-ի գերագույն հրամանատարը կոչվում էր «ասպետ», որը միաժամանակ «թագադիր» կամ «թագակապ» իշխան էր: Այդ պաշտոնը Բագրատունիների տոհմի մենաշնորհն էր: Արշակունիները Ա. խիստ մեծացրեցին հատկապես III-IV դդ, երբ Հայաստանի անկախությանն սպառնաց Սասանյան Պարսկաստանը: Ա-ի զինվորական աստիճանների, հրահանգների, կամոնադրությունների, զինանշանների, դրոշների մասին պահպանվել են կցկտուր տեղեկություններ: Աղբյուրներում հիշատակվում են «բյուրավորք», «հագարավորք», «գունապետք», «հարդարիք մարտի», «աղեղնադրոշք», «ասպարախադք» կամ «ասպախադք», «դրոշակակիրք», «վառնունիք», «ճակատամուղք» ստորաբաժանումների անուններ:

ԱՆԿԱՆՆՆ (ՈՉ ԿԱՆՈՆԱՎՈՐ) ԶՈՐՔԵՐ, միասնական, մշտական կազմ չունեցող կամ կանոնավոր *գորքերից* համալրման և ծառայությունը տանելու կարգով տարբերվող *գորքեր*:

ԱՇԽԱՐՀԱԶՈՐ, կամավորական հիմունքներով խաղաղ բնակչությունից կազմավորված ռազմական ստորաբաժանում:

ԱՇԽԱՐՀԱԶՈՐԱՅԻՆ, *աշխարհագորային* ստորաբաժանումներում կամավոր ծառայող անձ:

ԱՇՏԱՐԱԿ, շրջանաձև քառակողմ կամ բազմակողմ բարձր ու նեղ կառուցվածք ամրոցի պարիսպների վրա՝ *հակառակորդին* դիտելու և նրա դեմ կռվելու համար:

ԱՇՏԵ, երկար կոթով *նիզակ*՝ ձեռքով հարվածելու կամ նետելու համար: Ա-ի կոթունը պատրաստված է փայտից, ծայրը՝ հնում բրոնզից, միջնադարում՝ երկաթից: Հայկական բանակում եղել է աշտեավորների հատուկ զորամաս: Ա. առաջին անգամ հիշատակում է Մովսես Խորենացին, որն այն նույնացնում է մկունդի հետ:

ԱՊԱՍՏԱՆԻ ԻՐԱՎՈՆՔ, իրենց երկրներում քաղաքական, ազգային *ազատագրական*, կրոնական, գիտական և այլ գործունեության համար հետապնդվող օտարերկրյա քաղաքացիներին իր տարածքում մուտքի և բնակութայն թույլտվություն տալու պետության իրավունքը:

ԱՊԱՏԵՂԵԿԱՏՎՈՒԹՅՈՒՆ, հակառակորդին մոլորեցնելու նպատակով սեփական *գորքերի*, նրանց խմբավորման, կազմի, *սպառազինության*, մարտունակության, *ռազմական գործողությունների* մասին կանխամտածված կեղծ լուրեր տարածելու քողարկման հնարք:

ԱԶԱԿՑՈՂ ՀՐԿԱԾ, գլխավոր *հարվածի* ուղղությունից մեկ այլ ուղղությամբ ուժերի և միջոցների մի մասով հասցվող *հարված*: Հիմնականում իրականացվում է *հակառակորդի* ուշադրությունը գլխավոր *հարվածի* ուղղությունից շեղելու, նրա ուժերի և միջոցների մի մասը կաշկանդելու և ուժերով ու միջոցներով *գորաշարժը* բացառելու նպատակով:

ԱՌԱՋԱՊԱՐ, գլխավոր ուժերի առջևից մարտական գործողություններ վարող զորամաս, ավանգարդ:

ԱՌԱՋԱՊԱՐ ԶՈՒԿԱՏ, մարտի ժամանակ ինքնուրույն առաջադրանքներ կատարող ուժեղացված ստորաբաժանում: Մարտակարգի տարր է: Հարձակման ժամանակ ապահովում է գլխավոր ուժերի կազմակերպված մարտի մեջ մտնելը (մարտակարգի ծավալվելը): Պաշտպանությունում գործում է ապահովման գոտում: Ա.Ջ. կարող է առանձնացվել մասնազմերի ժամանակ՝ մարտի մեջ մտնելու մտադրության դեպքում (հատկապես հանդիպական մարտի դեպքում):

ԱՌԱՋՆԱՅԻՆ ԵՐԹԱՅԻՆ ՈւՂԵԿԱԼ (ՈԱՋՄԵՐԹԻ ԱՌԱՋՆԱՅԻՆ ՈւՂԵԿԱԼ), երթային պահպանության օրգան, որն ուղարկվում է գլխավոր ուժերի անխափան տեղաշարժը ապահովելու, պահպանվող զորքերի մոտ հակառակորդի հետախուզության ներթափանցումը, նրանց վրա հանկարծակի հարձակումը կանխելու և բացազատվելու ու մարտի մեջ մտնելու նպատակով պայմաններ ստեղծելու առաջադրանքով:

ԱՄՊԱՏԱԿ, հեծյալ զորամաս, որ պատերազմի ժամանակ և հաղթությունից հետո ուղարկվում էր թշնամու երկիրը՝ գերի և ավար բերելու:

ԱՄՊԱՐ, պաշտպանական սպառազինություն, որը կռվողները կրում էին թևի վրա՝ հակառակորդի հարվածներից և նետերից պաշտպանվելու համար, վահան:

ԱՎԱՋԱԿ, խաղաղ բնակչության վրա հարձակվելու նպատակով զինված խմբերի (հրոսակախմբերի) անդամ:

ԱՎԱՆՊՈՅՑՑՆԵՐ, պատմականորեն ձևավորված և սերնդեսերունդ փոխանցվող կանոնների և վարվելակարգի նորմեր:

ԱՎԱՐ (ՈԱՋՄԱՎԱՐ), հակառակորդից զավթած, նրա կողմից մարտադաշտում լքված կամ հանձնվելու դեպքում հանձնած, զենք, ռազմական հանդերձանք, տրանսպորտի միջոցներ (ծիեր, մեքենաներ ևն), ռազմական տեխնիկա և այլ նյութական արժեքներ: Ողջ Ա. համարվում է հաղթող կողմի սեփականությունը և օգտագործվում է ինչպես ռազմական, այնպես էլ այլ նպատակներով (որպես պարգև նվիրել մարտում աչքի ընկած հրամանատարներին և մարտիկներին):

ԱՐԳԵԼԱՓԱԿՈՑ, զորքերի առաջխաղացմանը խոչընդոտող կառույց, հարմարանք և ավերածություններ (փլուզումներ): Ստեղծվում են հակառակորդին կորուստներ պատճառելու, նրա տեղաշարժը և գործողությունները դժվարեցնելու, զորաշարժը կաշկանդելու կամ սեփական զորքերի համար առավել նպաստավոր ուղղություններով նրան շարժվել հարկադրելու նպատակով:

ԱՐՇԱՎԱՆՔ, հարձակողական ռազմական գործողությունների տեսակ: Ներխուժում հակառակորդի կողմից վերահսկվող տարածք՝ առավել նպաստավոր պայմաններում պատերազմ վարելու ակնկալիքով, ինչպես մաս ավարառության կամ ասպատակության նպատակով:

ԱՐՏԱԳՐՈՂ, անակնկալ հարձակում հակառակորդի վրա՝ դիրքից, ամրությունից դուրս նետվելով:

Բ

ԲԱԲԱՆ, պաշարողական մարտական գործիք՝ ամրությունների վրա քարեր նետելու կամ ուղղակի հարվածներ հասցնելու համար:

ԲԱԼԻՍՏԱ, գետնամերձ հրաձգության համար նախատեսված հին նետող մեքենա: Գործարկվել է հյուսված թելերի (ջլերի, պարանների, մազերի ևն) ճկունության շնորհիվ: Նախատեսված էր անրոցների պատերը կործանելու և պաշտպաններին խոցելու համար: Կիրառվել են մինչև 500 կգ զանգվածով քարեր, սրածայր գերաններ, ծանր նետեր ևն: Նետման հեռավորությունը 200-1000 մ:

ԲԱՆԱԳՆԱՑ, հակառակորդի հետ բանակցություններ վարելու լիազորություններով օժտված հակամարտող որևէ կողմ ներկայացնող անձ: Բ. օգտվում է անձեռնմխելիության իրավունքից, տարբերանշանը՝ սպիտակ դրոշ:

ԲԱՆԱԿ, որևէ պետության զինված ուժերի ամբողջությունը:

ԲԱՆԱԿԱՏԵՂ, *գորքերի* կայան, կենտրոնացման շրջան:

ԲԱՐՈՅԱԼՔՈՒՄ, բարոյական քայքայում, բարոյականության, կարգապահության, ոգու անկում: Բ. զարգացման խթանիչներ կարող են հանդիսանալ այնպիսի գործոններ, ինչպիսիք են *պատերազմի* անբարենպաստ ընթացքը, անձնակազմի մեծ կորուստները և հոգնածությունը, անբավարար նյութական ապահովվածությունը, հակառակորդի քարոզչական ներգործությունը:

ԲԱՐՈՅԱՅՈՒԳԵԲԱՆԱԿԱՆ ԴՐՈՒԹՅՈՒՆ, անհատի, կոլեկտիվի որակական գնահատական, որը կոլեկտիվում բնութագրում է հոգեբանական գործոնների ուղղվածությունը և դինամիկան, միջանձնային հարաբերությունները: Բնութագրում է բանակի հոգեկան և բարոյական ոգու ներուժը:

ԲՆԱԳԻԾ, *պաշտպանական* ամրությունների և ելման դիրքերի գիծը:

ԲՈՆԱԿ, շեղբավոր *սառը զենքի* մաս, կազմված է բռնակից, խաչարդից, երախակալից ևն:

Գ

ԳԱՅ, պարսկերենով բառացի նշանակում է նստելու տեղ, բազմոց, աթոռ և այլն: Պատմիչներն այդ բառն օգտագործում են նշանակելու համար այն տեղը, որ նախարարները գրավում էին թագավորի սեղանի շուրջը խնջույքների ժամանակ (սահմանված էր Գահնամակ կոչվող հատուկ փաստաթղթով): Տարբեր պատճառներով թագավորը կարող էր զրկել նախարարին Գ-ից, կամ այն իջեցնել: Նույն կերպ կարող էր բարձրացվել Գ-ը: Գ-ով սահմանված կարգը խստիվ պահպանվում էր, իսկ նախարարները նախանձախնդիր էին իրենց գահերի պահպանման կամ բարձրացման հարցերում: Եղիշեն, երբ բերում է ցուցակ ուխտապահ նախարարների, որոնք Վարդանի հետ միացան քրիստոնեությունը *պաշտպանելու* համար, չնայելով, որ Վարդանն իր պաշտելի հերոսն է, որ նա առաջնորդն է այս ապստամբության գործում, որ նա բոլոր հայ *գորքերի* սպարապետն է՝ այնուամենայնիվ նախարարների ցուցակում նրա անունը դնում է երրորդ տեղում՝ առաջին երկու տեղում նշանակելով Արծրունյաց և Խորխոռունյաց իշխաններին, որովհետև նրանք Գ-ով ավագ էին: Ստեփանոս Օրբելյանը պատմում է, թե Սյունյաց Անդովկ իշխանը պարսից արքունիքում վիրավորանք կրելով նրանով, որ Շապուհը նրան տասնչորսերորդ Գ-ը տվեց հայ նախարարների շարքում՝ դառնացած կերակրի ձեռք չտվեց, և երբ Շապուհը պատերազմի գնաց՝ նա իր *գորքերով* վրեժխնդրության համար ավերեց նրա ապարանքը, ավար առավ նրա գանձերը և հեռացավ հույների մոտ:

ԳԱՂՏՆԻՔ, հրապարակման համար չնախատեսված տեղեկություն:

ԳԱՅԼԱՓՈՍ, երբեմն հատակին սրածայր ցցերով հատած կոնի տեսքով փոս: Հակա-հետևակային արգելափակոցի տեսակ:

ԳԵՏԱՆՑՈՒՄ, *գորքերի* կողմից ջրային արգելքի հաղթահարումը:

ԳԵՏԱՆՑՄԱՆ ՏԵՂԱՄԱՍ, ջրային արգելքը հաղթահարելու տեղանամաս:

ԳԵՐԱՋԱՆՑՈՒԹՅՈՒՆ ՀԱՎԱՈՒՎՈՐԴԻ ՆԿԱՏՄԱՄԲ, գլխավորապես *գորքերի* (ուժերի) թվաքանակի, նրանց հանդերձանքի և ապահովման, բարոյական վիճակի, մարտական գործողություններ վարելու արվեստով մարտում և օպերացիայի ժամանակ *հակառակորդի* նկատմամբ ունեցած առավելությունը:

ԳԼԽԱՎՈՐ ՀԱՐՎԱԾ, դիմադրող հակառակորդին ջախջախիչ *հարված* հասցնելու և օպերացիայում (*մարտում*) տրված առաջադրանքը կատարելու նպատակով ընտրված ուղղությամբ (շրջանում) *գորքերի* (ուժերի) *հարձակողական գործողություններ*:

ԳԼԽԱՎՈՐ ՈՒԺԵՐ, *օպերացիայում* (*մարտում*) գլխավոր խնդիրներ կատարելու համար նախատեսված *միավորման* (*գորամասի*) հիմնական ուժերի և միջոցների *խմբավորում*:

ԳՐՈՂ, ուժերի գերլարումով վճռական *հարձակում* հակառակորդի վրա առավելագույն արագությամբ: Այն հարձակման առավել վճռական պահն է և վարվում է բարձր տեսնյով՝ գրոհողների ուժերի լրիվ լարմամբ: Գ-ի հաջողությունը մեծապես ապահով-

վում է համառությամբ, գրոհողների գործողությունների հանդգնությամբ, *հարվածի* անսպասելիությամբ, *գորաշարժի* սրընթացությամբ, կրակի (խոցման) և շարժման անընդհատ զուգակցմամբ: Ըստ գործողությունների ժամանակի Գ. լինում է ցերեկային և գիշերային, իսկ ըստ վարման ուղղությունների՝ ճակատային, թևային, ինչպես նաև թիկունքից: Գ-ն սկսվում է ելման դիրքերից կամ Գ-ի անցնելու բնագծից՝ կախված Գ-ի անցնելու եղանակներից:

ԳՐՈՂԵԼ, *հակառակորդի ամրացված* շրջանների, դիրքերի, հզոր *պաշտպանական կառույցների (ամրոցների)* ուժերի գերլարումով սրընթաց գրավումը:

ԳՐՈՂԻ ԱՆԴՐԱԴԱՐՁՈՒՄ, *պաշտպանվող գորքերի* կողմից իրականացվող *մարտական գործողություններ*, որոնք վարվում են գրոհող *հակառակորդին* կանգնեցնելու, նրան առավելագույն կորուստներ հասցնելու և *պաշտպանության* ճեղքումը թույլ չտալու նպատակով:

ԳՈՄԱԿ, նյութական միջոցները տեղափոխող, պահպանող և մատակարարող ձիաքարշ ստորաբաժանումների հավաքական անվանումը:

ԳՈՄԱՐՏԱԿ, *գորքի ստորաբաժանում*, որը բաղկացած է մի քանի *վաշտերից*:

ԳՈՆԴ, ինքնուրույն զորամաս, որը սովորաբար մտնում է զորագնդի (դիվիզիայի կամ բրիգադի) կազմի մեջ:

ԳՈՐՁ, հին հարվածային *սառը զենք*: Իրենից ներկայացնում էր կարճ փայտյա բռնակի վրա նստեցված քարե կամ մետաղյա (առանձին դեպքերում՝ սուր ծայրերով) գլխիկ:

Դ

ԴԱՇԻՆՔ, համատեղ քաղաքական, տնտեսական, *ռազմական* կամ այլ գործունեություն կատարելու նպատակով ստեղծվող պետությունների ժամանակավոր միություն:

ՈԱԶՄԱԿԱՆ ԴԱՇԻՆՔ, կռակիցիոն *պատերազմ* վարելու նպատակով ստեղծվող պետությունների ժամանակավոր ռազմաքաղաքական միություն:

ԴԱՇՈՒՅՆ, կարճ (մինչև 0,3 մ երկարությամբ) ուղիղ կամ կռե, մեկ կամ երկսայր սայրով և բռնակով ծակող-կտրող *սառը զենք*: Կրվում էր պատյանում:

ԴԱՍԱԼԻՔ, *գորամասը* կամ ծառայության վայրը ինքնական լքող կամ էլ ծառայությունից խույս տալու նպատակով զինվորական ծառայությունից խուսափող զինծառայող:

ԴԱՍԱԼՔՈՒԹՅՈՒՆ, զինծառայողի կողմից *գորամասի* կամ ծառայության վայրի ինքնական լքում կամ էլ զինվորական ծառայության չներկայանալը՝ ծառայությունից խույս տալու նպատակով:

ԴԱՍԱԿ, *գորական միավոր (ստորաբաժանում) վաշտի* կազմում՝ բաղկացած մի քանի *ջոկերից*:

ԴԱՎԱՃԱՆ, միտումնավոր *հակառակորդի* կողմը անցած և նրան հանձնված *զինծառայող*: Նման անձինք յուրայինների կողմից բռնվելիս, որպես կանոն, դատապարտվում են, որպես ազգի (Հայրենիքի) Դ.: Հնում Դ-երը պարզապես հրապարակայնորեն մահապատժի էին ենթարկվում:

ԴԱՐԱՆ, թաքնվելու, պահվելու տեղ հակառակորդի վրա հանկարծակի հարձակվելու կամ կրակելու համար:

ԴԵՏՔ, *պաշտպանության* ու հետախուզության համար գորքից առաջ ուղարկվող փոքր ջոկատ:

ԴԻՎԱՆԱԳԻՏԱԿԱՆ ՊԱՅՔԱՐ ՊԱՏԵՐԱԶՄՈՒՄ, *պատերազմող* կողմերի դիվանագիտական միջոցների օգտագործումը հակամարտությունը վարելիս իրենց համար նպաստավոր միջազգային իրադրություն ստեղծելու նպատակով:

ԴԻՏԱԿԵՏ (ԴԿ), մարտակարգի այն տարրն է, որտեղից կատարում են հակառակորդի և տեղանքի հետախուզում, հակառակորդի և մեր *գորքերի* գործողությունների դիտարկում: ԴԿ-ը կարող է լինել. 1) հրամանատարական (ՀԴԿ). 2) օժանդակ (կողային ԴԿ և առաջնային ԴԿ):

ԴԻՏԱՐԿՈՒՄ, ստորաբաժանումների կողմից *հակառակորդի* գործողությունների հետևելու միջոցով իրականացվող *հետախուզություն* վարելու հիմնական միջոցն է:

ԴԻՐՔ, մարտ վարելու համար նախատեսված *ամրաշինական կառույց* կամ այդ նպատակով նախապատրաստված (կարող է լինել նաև չնախապատրաստված, սակայն զորքով զբաղեցված) տեղանքի հատված: Ժամանակակից մարտում Դ. ունենում են ամենափոքր *ստորաբաժանումները* կամ կրակային (խոցման) միջոցները, օրինակ՝ *ջոկի* Դ., *կրակային* Դ. և այլն:

Ե

ԵՌԱԺԱՆԻ, երեք ատամ սուր ծայր ունեցող մարտական գործիք:

ԵՐԹԱՅԻՆ ԿԱՐԳ (ԵՐԹԱՎԱՐԳ), *զորքերի* դասավորվածությունը ռազմերթ կատարելու համար: Ե. կազմված է պահպանության շարասյունից, գլխավոր ուժերից և տեխնիկական ապահովման ու թիկունքի *ստորաբաժանումներից*:

ԵՐԹԱՐՇԱՎ, *զորքերի (զորամիավորումների, զորամասերի, ստորաբաժանումների)* կազմակերպված տեղաշարժը ճանապարհներով կամ երթային ուղիներով նշված շրջան, բնագիծ դուրս գալու համար՝ պահպանելով մարտունակությունը:

Զ

ԶԱՎԹԵԼ, զենքի ուժով տիրել, նվաճել:

ԶԵՆՔ, հարձակողական կամ *պաշտպանողական* ռազմական գործիքների ամբողջություն: Լայն հասկացողությամբ կոչվում են զինված պայքարում հակառակորդին հաղթելու և ոչնչացնելու համար օգտագործվող բոլոր հարմարանքներն ու միջոցները:

ՃՆՆԿՄԱՆ Զ., թիակավոր և առագաստային մավատորմերում ճանկումով *հակառակորդի նավը* գրավելու ժամանակ օգտագործվող *սառը կամ հրաձգային զենք*:

ՆԵՏՈՂ Զ., հին և միջին դարերում *հակառակորդի* կենդանի ուժը ոչնչացնելու և *պաշտպանական* կառույցներն ավերելու նպատակով կիրառվող *ռազմական մեքենաներ*: Նետող մեքենաների կառուցվածքը հիմնված է ոլորված և ձգված թելքերի (ջլեր, մազեր ևն) էներգիայի օգտագործման վրա: Նետող մեքենաները հայտնի էին դեռ Զին Արևելքում (Ասորեստանում, Զնդկաստանում ևն), Զին Զունաստանում և, հատկապես, Զին Զոմում, որտեղ այդ մեքենաները բաժանվում էին բալիստների և կատապուլտների: V դարում Բյուզանդիայում սկսեցին կիրառել նետող մեքենաների նոր տեսակ ֆրանդիբոլը:

ՍԱՌԸ Զ., ձեռնամարտի *զենք*: Պայմանականորեն դասակարգվում է. ըստ կառուցվածքի՝ շեղբավոր (*դաշույն, թուր, սուր, սուսեր, դանակ, սվին* ևն), կոթավոր (*սակր, գեղարդ, միզակ, տեգ* ևն) և հարվածային (*զուրգ, տապար* ևն): Ըստ խոցման՝ ծակող, հատող, ծակող-հատող, ծակող-կտրող, հարվածող-հատող և հարվածող-փշրող: Ա.Զ. հայտնի է հնուց և մինչև այժմ էլ նրա որոշ նմուշներ օգտագործվում են *զորքերում (դաշույն, դանակ, սվին, սուսեր)*:

ՁԻՆԱԽԱՂԵՐ, պատանիների, երիտասարդների և զինվորականների մրցություններ:

Պատանեկան Զ. (բերդախաղեր, լախտախաղեր, մկնդախաղեր, ճիպտներով թրակռիվ, դաշույնակռիվ ևն) ունեցել են ռազմա-սպորտային բնույթ: Խաղակիցներին իրավունք էր վերապահված *հարվածել* հակառակորդին, բայց, դարերով մշակված կանոնների համաձայն, խեղումներ չառաջացնել:

Երիտասարդական Զ-ի (սուսերախաղեր, միզակախաղեր, պարանախաղեր, ավելի ուշ՝ հրազենով մշանառություն ևն) մեծ մասը կատարվում էր ծիավարությամբ: Օգտագործվում էին նաև իսկական զենք ու զրահ (*սուր, նետ ու աղեղ, հրազեն, սաղավարտ, վահան, դինակալ, լանջապանակ* ևն): Զ-ին, որպես ռազմական վարժությունների, պետական կարևոր նշանակություն էր տրվում: Թագավորները և իշխանները խրախուսելու համար պարգևատրում էին երիտասարդներին:

ԶԻՆԱՄԹԵՐՔ, սպառազինության բաղկացուցիչ մասը, որը նախատեսված է նշանակե-
տը անմիջապես խոցելու կամ *գորքերի* գործողություններն ապահովելու համար:

ԶԻՆԿԱԾ ԱՊՍԱՄԲՈՒԹՅՈՒՆ, գործող իշխանությունների դեմ քաղաքական իշխանու-
թյունը զավթելու նպատակով զենքը ձեռքին որոշակի սոցիալական խմբերի բացահայտ
գործողություններ:

ԶԻՆԿՈՐ, զինված ուժերի շարքային անձնակազմի կրտսեր զինվորական կոչում: Հին
Հայաստանում կոչել են զենուվոր, զինավոր, զինակիր:

ԶԻՆԿՈՐԱԿԱՆ ԿԱՐԳԱՊԱՅՈՒԹՅՈՒՆ, օրենքներով, զինվորական կանոնադրություննե-
րով և հրամանատարների հրամաններով սահմանված կարգ ու կանոնի ճշգրիտ պահպա-
նումն է բոլոր զինծառայողների կողմից:

ԶԻՆԿՈՐԱԿԱՆ ՊԱՏԻՎ, զինվորի ներքին բարոյական հատկությունը, որը բնութագրում
է նրա վարքը, վերաբերմունքը կոլեկտիվի, զինվորական պարտքը կատարելու հանդեպ:
Զ.Պ. բարձրագույն ցուցանիշը Հայրենիքը զինված պաշտպանելու ժամանակ մարտի դաշ-
տում ցուցաբերած քաջությունն է:

ԶՈՐԱԲԱՆԱԿ, մի քանի *գորքերի* միավորում, որը գտնվում է մեկ գլխավոր հրամանա-
տարի հրամանատարության տակ և գործում է ռազմաճակատի մի հատվածում:

ԶՈՐԱԹԵՎ, 1) կռվող *գորքի* աջ, ձախ *թևը*, *մարտակարգի* կենտրոնը կամ առանձնաց-
ված *պահեստագորը*: 2) *Ձորքերի* մարտական դասավորվածության՝ զորասյան կամ շարքի
աջակողմյան կամ ձախակողմյան մասը:

ԶՈՐԱՀՐԱՄԱՆԱՏԱՐ, զինված ուժերում բարձր հրամանատարական կամ շտաբային
պաշտոն զբաղեցնող զինվորական պետ:

ԶՈՐԱՄԱ, հաստատագրված հաստիքներով պահվող զինված ուժերի ինքնուրույն *մարտա-
կան* և վարչատնտեսական միավոր: Ներառում է բոլոր *գնդերը*, *գնդերի* կազմի մեջ չմտնող
առանձին *գունարտակները*, *գունարտակների* և *գնդերի* կազմի մեջ չմտնող առանձին *վաշտերը*:

ԶՈՐԱՇԱՐԺ, *մարտի* կարևորագույն բաղադրիչներից է: Զ-ի էությունը ուժերի ու միջոց-
ների անհրաժեշտ խմբավորում ստեղծելու նպատակներով *մարտի* ընթացքում *գորքերի*
կազմակերպված, ժածուկ և արագ տեղաշարժն է, ինչպես նաև *հարվածներն* ու կրակը
տեղափոխելը կամ վերանշանառելը՝ (կենտրոնացնելը, բաշխելը) *հակառակորդին* առա-
վել արդյունավետությամբ խոցելու համար: Պաշտպանությունում Զ-ը կիրառվում է հա-
կառակորդի *հարվածի* (կրակի) տակից դուրս գալու և հակագրոհի անցնելու բնագիծ
դուրս գալու համար: Ուժերով և միջոցներով Զ. տեսակներից են *թևանցումը*, *չրջանցու-
մը*, *նահանջը*:

ԶՈՐԱՎԱՐ, *պատերազմի* ժամանակ պետության զինված ուժերը կամ խոշոր զինվորա-
կան կազմավորումներ ղեկավարող և *ռազմական գործողությունների* ընթացքում մեծ հա-
ջողությունների հասած ռազմական գործիչ կամ զորահրամանատար: Զ. են համարվում
այն անձինք, ովքեր աչքի են ընկնում ռազմական տաղանդով, ստեղծագործական մտածե-
լակերպով, ռազմական գործողությունների զարգացումը կանխատեսելու ունակությամբ,
ամուր կամքով և վճռականությամբ, մարտական փորձով, հեղինակությամբ, կազմակերպ-
չական բարձր հատկանիշներով:

ԶՈՐԱՏԵՍ (ՍՏՈՒԳԱՏԵՍ), 1) հրամանատարության կողմից *գորքերի* պաշտոնական
ստուգում շքերթի, զորահանդեսի ժամանակ: 2) Ավագ *հրամանատարների* կողմից *գորքե-
րը* ստուգելու ձև, նրանց համալրվածությունը, շարային պատրաստականությունը և մար-
տական ներդաշնակվածությունը, *սպառազինության*, համազգեստի և հանդերձանքի առ-
կայությունը և վիճակը ևն ստուգելու նպատակով:

ԶՈՐԱՏԵՍԱԿ, զինված ուժերի բաղկացուցիչ մաս, նախատեսված որոշակի միջավայ-
րում *մարտական գործողություններ* վարելու համար:

ԶՈՐՔԵՐ, ըստ պատկանելության կամ նշանակության զորամասերի, միավորումների և այլ
մշտական կամ ժամանակավոր ռազմական կազմավորումների ընդհանրական անվանումը:

ԶՈՐՔԵՐԻ ԴԱՍԿՎՈՐՈՒԹՅՈՒՆ, տրված խնդիրները կատարելու համար *գորքերի* ծավա-
լումը (տեղաբաշխումը):

ՁՈՐՔԵՐԻ (ՈւժԵՐԻ) ԴՈՒՐՍ ԳԱԼԸ (ՀԱՆՈՒՄԸ) ՀԱՐՎԱԾԻ ՏԱԿԻՑ, մարտունակությունը պահպանելու նպատակով *գորքերի* կողմից դիրքերի, շրջանների, տեղաբաշխման վայրերի արագ և ծածուկ փոխումը:

ՁՈՐՔԵՐԻ (ՈւժԵՐԻ) ԴԵՎԱՎԱՐՈՒՄ, հրամանատարության, հրամանատարների և շտաբների գործունեությունը *գորքերը* մշտական մարտական պատրաստվածության մեջ պահելու, *օպերացիաները* (մարտական գործողությունները) պատրաստելու և տրված խնդիրները կատարելիս *գորքերը* կառավարելու համար:

ՁՈՐՔԵՐԻ ՏԵՂԱԲԱՇԽՎԱԾՈՒԹՅՈՒՆ (ԽԱՂԱՂ ՊԱՅՄԱՆՆԵՐՈՒՄ), խաղաղ ժամանակ գործունեության տեղավորումը դրանց համար հատկացված վայրերում:

ՁՐԱՅ, *պաշտպանական հանդերձանք*: Բաղկացած էր զանազան մասերից (լանջապանակ, քիկնապանակ, ուսակալ, դիմակալ, զանգապան, սոնապան, բազկապան ևն): Հայկական լեռնաշխարհում գտնված հնագույն զրահները (Փարվանա լճի մոտ՝ Ք.ա. III հազարամյակ, Լճաշեն, Արթիկ Ք.ա. XIII-XI դդ., Դիլիջան՝ Ք.ա. VIII-VII դդ. ևն) բաղկացած են կաշվից կամ հյուսվածքից պատրաստված շապկից՝ վրան բրոնզե կոճակներ, ճարմանդներ կամ քիթեղներ: Բրոնզի դարում բրոնզե լայն գոտիները ևս զրահի դեր էին կատարում: Ավելի ուշ առաջ են գալիս շերտավոր զրահները, որոնց թեփուկանման թերթիկները գործված շապկի վրա կարված կամ հետը հյուսված են: Միջնադարյան Հայաստանում սրանց զուգահեռ գոյություն են ունեցել նաև ամբողջական (ճոշ, ճոշան), քիթեղյա՝ առանձին մասերից բաղկացած (Դվին, VIII-XI դդ.) և թաղիքե զրահներ: Գործածվել են նաև մետաղալարից հյուսված զրահները (վերտ, վիրտ) և օղազրահները: Ձիերի խոցելի մասերը ևս պատվել են զրահով: Ձիու ՝ բրոնզե բուսանախշերով ընդելուզված երկաթե դիմակալ է գտնվել Սևանա լճի առափնյա ծանծաղ մասում:

Թ

ԹԻՐԱՆՍ, իրական մշանակետերի հայտնաբերումը և խոցումը ուսուցանելու, *հետախուզության* և խոցման արդյունավետությունը զնահատելու, ինչպես նաև խոցման արդյունքները համեմատելու համար նախատեսված մնանակող մշանակետ:

ԹԻՐԱԴՆՈՒՅՆ, թրի նման, բայց ուղիղ ու լայն երկսայր շեղբով սառը զենք (տես *սկինակ*):

ԹՈՒՐ, կտրող *զենք*: Բաղկացած է գոգավոր ուռուցիկ կողմից սուր, ներճկված կողմից բութ շեղբից, դաստապանից (երախակալ, բռնակ, կոթ) և կռվանից (շեղբը դաստապանից բաժանող խաչաձև մաս), ունի սուր ծայր: Դաստապանը երբեմն ունենում է 1-3 աղեղնակ: Թ. երկարությունը՝ 80-90, լայնությունը 3-3,5 սմ է: Հարմարավետությունը որոշվում է շեղբի այնպիսի կորությամբ և ծանրության կենտրոնով, որի դեպքում փոքրանում է կտրելու անկյունը և մեծանում *հարվածի* ուժը: Միայն կտրող արևելյան Թ-ի շեղբի թեքությունը հասնում է 10, իսկ ծակելու համար հարմարեցված եվրոպականինը՝ 1 սմ: Կրում են պատյանի մեջ, որը լինում է փայտե, մետաղե, փղոսկրե, հաճախ՝ կաշեպատ, թավշապատ, զարդարված ոսկյա, արծաթյա (երբեմն՝ թանկագին քարերից) վերադիր զարդերով և փորագիր նախշերով: Ենթադրվում է, որ Թ. միջնադարյան Հայաստանում եղել է հեծելազորի հիմնական զենքը: Պատմիչները երբեմն Թ. նույնացրել են սրի հետ:

ԹԵՎ (ՁՈՐԱԹԵՎ), շարքի աջ (ձախ) կողմը: *Ձորքերի* մարտակարգի աջ (ձախ) կողմը: Թ. սովորաբար համարվում է *մարտակարգի* առավել խոցելի տեղը:

ԹԵՎԱՅԻՆ ՀԱՐՎԱԾ, *հարված հակառակորդի մարտակարգի թևին*, հետագայում նրա գլխավոր խմբավորման թիկունք դուրս գալու նպատակով:

ԹԵՎԱՆՑՈՂ ՁՈՎԱՏ, հակառակորդին թիկունքից *հարվածներ* հասցնելու, նրա տեղաբաշխման խորքում կարևոր օբյեկտներ զավթելու և պահելու նպատակով, նրան թևանցելու համար ստեղծված հատուկ կազմավորում:

ԹԵՎԱՆՑՈՒՄ, *հարվածի* համար հակառակորդի թև դուրս գալու նպատակով ստորաբաժանումների կողմից կատարվող *գորաշարժ* է:

Ի

ԻՆժԵՆԵՐԱԿԱՆ ԱՊԱՅՈՒՄ, նպատակն է ստորաբաժանումների համար ստեղծել ժամանակին և քողարկված ձևով դրանց առաջխաղացման, ծավալման և զորաշարժի, անձնակազմի, սպառազինության ու տեխնիկայի *պաշտպանությունը* բարձրացնելու բոլոր խոցամիջոցներից, ինչպես նաև հակառակորդին կորուստներ պատճառելու և նրա գործողությունները դժվարացնելու պայմաններ: Ինժեներական ապահովումը ներառում է ինժեներական հետախուզությունը, *ամրաշինական կառույցները*, քողարկման ինժեներական միջոցառումները, ինժեներական արգելափակոցների տեղադրումը, արգելափակոցներում և փլվածքներում անցումներ բացելը, արգելքների վրայով անցուղիներ սարքավորելը, անցատեղերի տեղադրումն ու պահպանումը, ջրի հայթայթումն ու մաքրումը և ջրապահովման կետերի սարքավորումը:

ԻՆՔՆԱՊՈՒՇՏՊԱՆՈՒԹՅԱՆ ՋՈՎԱՏ(ՆԵՐ), օտարերկրյա պետության և գաղութատիրության դեմ ճնշված և կախյալ ժողովուրդների կողմից ազգային, կրոնական կամ լեզվային հատկանիշներով կազմավորված զինված խմբավորումներ՝ ինքնորոշման, պետական ինքնիշխանության, ազատ և ինքնուրույն տնտեսական և մշակութային զարգացման համար:

ԻՐԱՎԻՃԱԿԻ ՂԱՅԱՏՈՒՄ, մարտական գործողությունների պատրաստման և անցկացման վրա ազդող գործոնների և պայմանների ուսումնասիրում և վերլուծում:

Լ

ԼԵԳԵՈՆ, 1) Հին Հռոմի բանակի հիմնական կազմակերպչական և մարտավարական միավորը: Մինչև Ք.ա. VI դ. ամբողջ հռոմեական բանակի անվանումը: Ք.ա. IV դ. երկրորդ կեսից Լ. կազմված էր 10 մանիպուլներից և 10 թուրմերից, Ք.ա. III դ. առաջին կեսից՝ 30 մանիպուլներից և 10 թուրմերից: Այդ ողջ ընթացքում Լ-ի կազմը անփոփոխ էր՝ 4500 մարդ (այդ թվում 300 հեծյալ): Ք.ա. II դ. վերջից Լ. կազմված էր 10 կոհորտաներից: Նրա կազմում մտնում էին նաև պարսպակործան և նետող մեքենաները և գումակը: I դ. Լ-ի կազմը հասավ 6-7 հազարի (այդ թվում 800 հեծյալ):

ԼՈՔ, Հին հունական (նաև՝ մակեդոնական) բանակում նվազագույն կազմակերպչական միավորի անվանումը: Թվակազմը 12-16 մարդ: Փաղանգը շարելիս Լ. կազմում էր մեկ շարասյուն:

ԼՐՏԵՍ, օտար պետության կամ կազմակերպության (նրանց գործակիցներին) հանձնելու նպատակով պետական կամ ռազմական գաղտնիք հանդիսացող, ինչպես նաև երկրի անվտանգությանը ի վնաս օգտագործվող այլ տվյալներ հափշտակող, գողություն կամ հայթայթում կատարող անձ:

ԼՐՏԵՍՈՒԹՅՈՒՆ, պետական կամ ռազմական գաղտնիք հանդիսացող, ինչպես նաև երկրի անվտանգությանը ի վնաս օգտագործվող այլ տվյալների հափշտակում, գողություն կամ հայթայթում օտար պետության կամ կազմակերպության (նրանց գործակիցներին) հանձնելու նպատակով:

Խ

ԽԱՂԱՂ ԲՆԱԿՉՈՒԹՅՈՒՆ, պատերազմող կողմերի զինված ուժերին չպատկանող և մարտական գործողություններին անմիջական մասնակցություն չունեցող անձինք:

ԽԱՆՂԱԿ, պարիսպների շուրջը փորված խրամ՝ *պաշտպանության* համար:

ԽԱՉԱՐԴ, շեղբավոր սառը գեմքի երախակալի (բռնակի) մաս, որը նախատեսված է ձեռքի մատերը *հարվածից պաշտպանելու* համար:

ԽԹԱՆՆԵՐ, հեծյալի կոշիկի կրունկներին ամրացվող մետաղական հարմարանք ձին ղեկավարելու համար:

ԽԻՏ (ԽՏԱՑՎԱԾ) ՇԱՐՔ (ԽԻՏ ՄԱՐՏԱՎԱՐԳ), շարք, որտեղ զինծառայողները տողանցերում տեղավորված են ճակատով, կողք կողքի մեկը մյուսի արմունկից ձեռքի թաթի լայնության վրա:

ԽՈՂԽՈՂԵԼ, սառը զենքով խոցելով՝ խոցոտելով սպանել, մահացու խոցել, խոցոտել:

ԽՈՅ, 1) հին պաշարողական զենք, որը կիրառվում էր *ամրոցների* դարպասները ջարդելու և պատերում և *աշտարակներում* անցքեր բացելու համար:

ԽՈՑԵԼ, զենքով կամ ծակող գործիքով վերք հասցնել:

ԽՈՑՈՒՄ, զինված պայքարի տարբեր ուժերով և միջոցներով ազդեցություն հակառակորդի վրա, որի արդյունքում նա ամբողջությամբ կամ մասնակի կորցնում է մարտունակությունը:

ԽՈՒՆՄՊ, առանձին մարդու, մարդկանց խմբի կամ զանգվածների հոգեբանական վիճակ, որը առաջանում է իրական կամ թվացյալ վտանգի դեպքում և բնութագրվում է հույզերի ուժեղ խառնաշփոթով, իրավիճակը սթափ և ճիշտ գնահատելու ունակության կորստով:

Ծ

ԾԱՆԾԱՂՈՒՏ, գետի սակավաջուր հատված, որտեղից կարելի է գետը հաղթահարել հատակով:

ԾԱՎԱԼՄԱՆ ԲՆԱԳԻԾ, տեղանքի պայմանական բնագիծ, որտեղից *ստորաբաժանումները, զորամասերը և զորամիավորումները երթային* կամ *նախամարտական կարգից* վերադասավորվում են *մարտակարգի*:

ԾԱՎԱԼՈՒՄԸ ՄԱՐՏԱՎԱՐԳԻ, *ստորաբաժանումների, զորամասերի և զորամիավորումների երթային* կամ *նախամարտական կարգից* վերադասավորումը *մարտակարգի*:

Կ

ԿԱՄԱՎՈՐԱՎԱՆ (ՄԱՐՏԻԿ), սեփական ցանկությամբ զինվորական ծառայության անցած անձ:

ԿԱՅԱՋՈՐ, քաղաքում, բերդում կամ *պաշտպանական* շրջանում մշտական կամ ժամանակավորապես տեղավորված *գորք*:

ԿԱՆԽՈՂ ՀԱՐՎԱԾ, *պատերազմի* ժամանակ հակառակորդին նախօրոք հասցված *հարված*, նախքան նրա ակտիվ գործողությունների սկսելը: Հասցվում է հակառակորդի հանկարծակի բերելու, նրան մեծ կորուստներ պատճառելու և նախաձեռնությունը նրա ձեռքից խլելու նպատակով:

ԿԱՊԱՐԾ, *մետերը* և *մետրոլ* կարճ *նիզակները* կրելու պատյան:

ԿԱՏԱՊՈՒԼՏ, 1) հյուսված թելերի (ջլերի, պարանների, մագերի ևն) ճկունության շնորհիվ գործարկվող պաշարողական ռազմական գործիք՝ ամրությունների վրա մի քանի հարյուր մետր հեռավորության վրա գազաթմահար հետագծով մինչև 500 կգ զանգվածով քարեր կամ գնդեր նետելու համար: Կիրառվել են մինչև XV դ.:

Հ

ՀԱՋԱՐԱՊԵՏ, հազար զինվորից բաղկացած զորական միավորի պետ՝ հրամանատար:

ՀԱՎԱԳՐՈՂ, *պաշտպանվող* կողմի հանդիպական գրոհը հակառակորդի հարձակումը հետ մղելու կամ հակահարձակման անցնելու համար, գրոհի դեմ ձեռնարկվող գրոհ: Հ-ն անցկացվում է բարենպաստ պայմաններում *պաշտպանության* մեջ սեպված *հակառակորդին* ոչնչացնելու կամ *պաշտպանության* համար բնագծեր նվաճելու նպատակով:

ՀԱՎԱՀԱՐՁԱՎՈՒՄ, *հակառակորդի հարձակողական գործողություններին* պատասխան *հարձակում*:

ՀԱԿԱՈՍԿՈՐԴ, 1) ախտյան: 2) Պատերազմում պետությանը (պետությունների դաշինք) ընդդիմադիր կռվող պետության (պետությունների դաշինքի) *գորքերի* ընդհանուր անվանումը:

ՀԱՂԹԱՀԱՆԴԵՍ, հաղթանակին նվիրված հանդես, հաղթանակի տոնակատարություն:

ՀԱՄԱԼՐՈՄ, *գորքերը* ուժեղացնելու նպատակով ստացվող ուժեր և միջոցներ:

ՀԱՆԿԱՐԾԱԿԻՈՒԹՅՈՒՆ, *ռազմարվեստի* սկզբունքներից մեկը, *հակառակորդի* համար անակնկալ գործողություններ, որոնք հնարավորություն են տալիս նրան անակնկալի բերել և հաջողության հասնել *մարտում*, *օպերացիայում*, իսկ որոշ դեպքերում նաև *պատերազմում*:

ՀԱՐՉԱԿՄԱՆ ԽԱՓԱՆՈՄ, *հակառակորդի* վրա գործողությունների ամբողջություն, որոնց արդյունքում նա հարկադրված է լինում դադարեցնել *հարծակողական գործողությունները* կամ էլ հրաժարվում տվյալ ուղղությամբ նախատեսված նպատակներին ձգտելուց:

ՀԱՐՉԱԿՈՄ, համագորային մարտի հիմնական տեսակներից է: Հ. նպատակն է՝ արագընթաց առաջխաղացումով ներթափանցել *հակառակորդի մարտակարգի* խորքը, ոչնչացնել և *գերի* վերցնել նրա կենդանի ուժը, գրավել տեղանքի նախատեսված շրջանները (բնագծերը): Հ. կարելի է վարել *պաշտպանվող, հարծակվող, նահանջող հակառակորդի* վրա: Հարծակվող հակառակորդի վրա Հ. կոչվում է *հանդիպական մարտ*, նահանջող հակառակորդի վրա՝ *հետապնդում*: Պաշտպանվող հակառակորդի վրա կարելի է Հ. նրա հետ անմիջական շփման պայմաններից կամ ընթացքից:

ՀԱՐՅՈՒՐՅԱԿ, սովորաբար 100 մարդուց կազմված զինվորական *ստորաբաժանում*, կազմակերպչական և մարտական միավոր:

ՀԱՐՅՈՒՐԱՊԵՏ, հարյուր զինվորից բաղկացած ստորաբաժանման պետ, հրամանատար:

ՀԱՐԿԱԾ, *մարտի* բաղադրամաս է: Հակառակորդի խնդրանքների և օբյեկտների միաժամանակ խցումն է եղած բոլոր միջոցների և ուժերի հզոր ներգործությամբ: Հ. կարող է լինել.

ԱՋԱԿՑՈՂ, գլխավոր *հարվածի* ուղղությունից մեկ այլ ուղղությամբ ուժերի և միջոցների մի մասով հասցվող *հարված*: Հիմնականում իրականացվում է հակառակորդի ուշադրությունը գլխավոր *հարվածի* ուղղությունից շեղելու, նրա ուժերի և միջոցների մի մասը կաշկանդելու և ուժերով ու միջոցներով *գորաշարժը* բացառելու նպատակով:

ՂԼԽԱԿՈՐ, դիմադրող հակառակորդին ջախջախիչ *հարված* հասցնելու և *օպերացիայում* (մարտում) տրված առաջադրանքը կատարելու նպատակով ընտրված ուղղությամբ (շրջանում) *գորքերի* (ուժերի) հարծակողական գործողություններ:

ԹԵՎԱՅԻՆ, *հարված* հակառակորդի մարտակարգի (օպերատիվ դասավորվածության) թևին, հետագայում նրա գլխավոր *խնդրանքային* թիկունք դուրս գալու նպատակով:

ԿԱՆԽՈՂ, պատերազմի ժամանակ հակառակորդին նախօրոք հասցված *հարված*, նախքան նրա ակտիվ գործողությունների սկսելը: Հասցվում է *հակառակորդին* հանկարծակի բերելու, նրան մեծ կորուստներ պատճառելու և նախաձեռնությունը նրա ձեռքից խլելու նպատակով:

ՀԵԾԵԼԱՋՈՐ, *գորատեսակ*: Եգիպտոսի, Հնդկաստանի, Չինաստանի, Սիջագետքի երկրների բանակներում, ինչպես նաև Հայկական լեռնաշխարհում մինչև 3-ի երևան գալը կիրառվել են ձի լծած մարտակառքեր: Հ. որպես գորատեսակ երևան է եկել Ք.ա. II հազարամյակի վերջում: Ք.ա. VI դ. Պարսկաստանում այն հիմնական գորատեսակ էր (ծանր և թեթև): Կանոնավոր Հ. Հին Հունաստանում առաջին անգամ օգտագործվել է Ք.ա. IV դ. և ավելի կատարելագործվել Ալեքսանդր Մակեդոնացու բանակում (ծանր, միջին և թեթև Հ.):

Իր մարտունակությամբ և հզորությամբ հռչակված էր հայկական Հ.: Հին հռոմեական բանակում Հ. օժանդակ գորատեսակ էր լեգեոնի կազմում:

ԹԵԹԵՎԱՋԵՆ Հ., թեթև զինված զինվորներից կազմված *հեծելագորդի* տեսակ: Հին աշխարհի բանակներում ի հայտ է եկել անկանոն *հեծելագորդի* տեսքով:

ԾԱՆՐԱԶԵՆ Դ., ծանր զինված զինվորներից կազմված *հեծելազորի* տեսակ: Որպես առանձին տեսակ լայն կիրառում է գտել Դին Մակեդոնիայի բանակում (Ք.ա. IV դ.): Դրագե-նի տարածմանը զուգահեռ Ծ.Դ. կորցրել է իր նշանակությունը:

ԴԵՏ ՔԱՇՎԵԼԸ (ՆԱՀԱՆՁ ՆԱԽՕՐՈՔ ՊԱՏՐԱՍՏՎԱԾ ԲՆԱԳԻԾ), գերակշռող հակառա-կորդի *հարվածի* տակից *գորքերի* կողմից զբաղեցված բնագծերի (շրջանների) հարկադր-յալ կամ կանխամտածված լքումը և նրանց հետքերումը ավելի նպաստավոր դիրք հետա-գա գործողությունների համար:

ԴԵՏԱԽՈՂԱՎԱՆ ԽՈՒՄԲ (ՋՈՎԱՍ), ստեղծվում է *գորային հետախուզության ստորաբա-ժաննան* հատուկ նախապատրաստված անձնակազմից: Նախատեսված է *հակառակորդի* թիկունքում օբյեկտներ բացահայտելու համար:

ԴԵՏԱԽՈՂԱԹՅՈՒՆ, *գորքերի* գործողությունների *մարտական ապահովման* կարևորագույն տեսակն է: Կազմակերպվում է հակառակորդի և տեղանքի մասին տեղեկու-թյուններ հավաքելու համար:

Տվյալները հայթայթվում են տարբեր ձևերով: Դրանցից հիմնականներն են *դիտարկու-մը, գաղտնալուսումը, հետախուզական դարաններն ու հարձակումները*, տեղացի բնակիչնե-րի հարցումներն ու *գերի* փախստականների հարցաքննությունները, հակառակորդից բռ-նագրավված փաստաթղթերի ուսումնասիրությունը:

ԴԵՏԱԽՈՒՅՁ, գործող և հավանական հակառակորդի մասին տվյալներ հայթայթող, ու-սումնասիրող և ընդհանրացնող անձ:

ԴԵՏԱՊՆԴՈՒՄ, *հարձակողական մարտի* տարատեսակներից է: Իրականացվում է հա-կառակորդի *պաշտպանության* խորքում՝ նահանջող հակառակորդի վրա հարձակվելիս:

ԴԵՏԵՎԱԿ (ԴԵՏԵՎԱԶՈՐ), ցամաքային *գորքերի* տեսակ: Նախատեսված է *մարտում հա-կառակորդին* ջախջախելու և նրա տարածքը գրավելու համար: *Մարտ* է մղում օրվա բոլոր ժամերին, տարվա բոլոր եղանակներին, ամենատարբեր տեղանքում: Ամենախիճ զորատե-սակն է, որը հասարակության զարգացմանը զուգընթաց զգալի փոփոխություններ է կրել: Դին աշխարհում (Եգիպտոս, Հունաստան, Հռոմ ևն) Դ. եղել է գլխավոր զորատեսակ: Միջին դարերում Դ-ի նշանակությունը նվազել է: Տարբերվում էր ծանր և թեթև Դ:

ԹԵԹԵՎԱԶԵՆ Դ., թեթև զինված զինվորներից կազմված հետևակի տեսակ: Նախատես-ված էր *մարտը* սկսելու, մարտի ընթացքում հիմնական ուժերի թևերը և թիկունքը *պաշտ-պանելու*, հետախուզություն վարելու և այլ խնդիրներ կատարելու համար: Դին աշխար-հում կազմված էր *նետածիգներից, պարսատիկավորներից* ևն:

ԾԱՆՐԱԶԵՆ Դ., հետևակի տարատեսակ: Նախատեսված է *մարտում* (ճակատամար-տում) *հակառակորդին* վճռական *հարված* հասցնելու համար: Գոյություն է ունեցել Դին աշխարհի երկրներում: Ի տարբերություն թեթև հետևակի այն գործել է խիտ սեղմված շարքերով:

«**ՅՈՒԳԵՔԱՆԱԿԱՆ**» **ԳՐՈՅ**, *պաշտպանվող* հակառակորդին սարսափեցնելու (վախեցնե-լու), նրա հոգեվիճակը կտրուկ և խիստ ապակայունացնելու, դիմադրելու կամքը ճնշելու նպատակով իրականացվող գրոհ: Իր մեջ ներառում է արտաքին և ֆեկտի տարրեր, նոր զի-նատեսակների անակնկալ կիրառում ևն:

ՀՈՂԱԹՈՒՄԲ (ՀՈՂԱՊԱՏՆԵՇ, ԲՐՈՒՍՏՎԵՐ), հողային լիցք խրամատի կամ խրամուղու առջև, որը ծառայում է իրագեցնից կրակելու հարմարավետությունը, հրածիգներից հրած-գային զենքերի զնդակներից, բեկորներից *պաշտպանելու* և հակառակորդի դիտարկումը ապահովելու համար:

ՀՈՊԼԻՏՏԵՐ, Դին հունական քաղաք-պետությունների բանակների հիմքը կազմող զին-վորներ: Սպառազինված էին երկար ծանր *նիզակներով*, կարճ *սրով* և լրիվ մետաղական *պաշտպանական հանդերձանքով* (սաղավարտ, վահան, զրահ, սոնապաններ): Մարտնչում էին *փաղանգի մարտակարգում* (շարքում):

ՀՐԱԿՆԱՏ, բաց (երբեմն կափարիչով ծածկվող) նեղ ճեղք *պաշտպանական կառույցնե-րում*, խրամուղու հողաթմբի, զրահամեքենաների, զրահավահանի, *ամրոցի* պատի վրա կրակի վարման և դիտարկման համար:

ՀՐԱՄԱՆ, ենթականերին ուղղված *հրամանատարի* գրավոր կամ բանավոր կարգադրություն, որը պահանջում է կոնկրետ գործողությունների, այս կամ այն կանոնների կատարում կամ հրամանատարի կողմից հաստատագրված կարգ, դրություն:

Ձ

ՁԵՌՆԱՄԱՐՏ, ձեռնակռիվ, սվինամարտ:

ՁԻՎՎՈՐՆԵՐ, ձիավորք, ձիավարժք, հեծելվորք, ասպետք, մանր ու միջին ազնվականների դաս Կիլիկյան Հայաստանում: Հասարակական-տնտեսական վիճակով գտնվել են ավատապետական սանդուղքի երրորդ աստիճանում: Համապատասխանում են Արշակունյաց և Բագրատունյաց Հայաստանի ազատների (ոստանիկներ, սեպուհներ) դասին: Հողի գերագույն տերերից՝ թագավորներից և ավատառու բարձրադաս ազնվականներից ստանալով կալվածներ և ռոճիկ (հռոգ), վասալ Ձ. նրանց համար կատարել են զինվորական ծառայություն (գերազանցապես հեծելազորային), վարել գործակալական մանր պաշտոններ: Պարտավորությունները խախտելու դեպքում ավատատերն իրավունք է ունեցել հետ գրավել պայմանով ձիավորին հատկացված կալվածքը, դատել նրան: Ըստ «ձիավորեցման հրահանգի», ձիավոր ասպետի աստիճան ստանալու համար Ձ. հրապարակայնորեն քննություն են հանձնել ձիավարժությունից, զինախաղերից: Ձիավորեցման արարողությունները սովորաբար կատարել են նշանավոր իրադարձությունների ու տոնահանդեսների ժամանակ: Ձ. խաղաղ ժամանակներում բնակվել են իրենց հատկացված կալվածքներում, զբաղվել տնտեսությամբ, զինախաղերով: Կրել են կապույտ համազգեստ՝ ոսկեգույն խաչի և հայկական *այրուծիի* նշաններով:

Ճ

ՃԱԿԱՏ, ռազմական միավորի դասավորվածության առջևի գիծը, տարածությունը:

ՃԱԿԱՏԱՄԱՐՏ, ռազմական գործողություն, կռիվ:

ՎՃՈՎԱԿԱՆ ՃԱԿԱՏԱՄԱՐՏ, պատերազմող կողմերի գլխավոր ուժերի վճռական ընդհանրունը տեղանքի սահմանափակ շրջանում, որտեղ *հակառակորդներից* մեկի *բանակի* ջախջախումով կարող է որոշվել ողջ *պատերազմի* ելքը:

ՃԱԲԱՐ, *գորքերի* մշտական տեղակայման վայրից դուրս գտնվող ժամանակավոր կայան:

ՃԵՂՔՈՒՄ (ՄԱՐՏԱԿԱՐԳԻ, ՋՈՐՔԻ ՄԱՐՏԱԿԱՆ ԿԱՄ ԵՐԹԱՅԻՆ ԴԱՍՎՈՐՈՒԹՅԱՆ), ճակատի նեղ տեղամասում հակառակորդի *պաշտպանության* երկփեղկումն է:

Մ

ՄԱՐՏ, *գորքերի*, ինչպես նաև օդուժի, նավատորմի ուժերի մարտավարական գործողությունների հիմնական ձևն է: Ջորամիավորումների, զորամասերի ու ստորաբաժանումների կազմակերպված և նպատակով, տեղով ու ժամանակով համաձայնեցված *հարվածներն է*, կրակը (խոցումը) և զորաշարժը՝ հակառակորդին ոչնչացնելու (ջախջախելու), նրա *հարվածները* հետ մղելու և սահմանափակ շրջանում կարճ ժամանակի ընթացքում այլ խնդիրներ կատարելու նպատակներով: Ժամանակակից Մ. կարող է լինել համազորային, հակաօդային, օդային և ծովային: Մ. երկկողմանի երևույթ է, որտեղ հակամարտում են ուժերի և միջոցների երկու խմբավորումներ միևնույն նպատակով՝ հաղթել հակառակորդին: Մ-ում հաղթանակի հասնելու միջոցներն են *զենքը*, տեխնիկան ու մարդիկ: Այդ դեպքում *զենքի* ու տեխնիկայի արդյունավետությունը կախված է մարդու կողմից դրանք գրագետ ձևով կիրառելուց (իրավիճակի բոլոր առանձնահատկությունների հաշվառմամբ):

ՄԱՐՏԱԿԱՐԾՏ, տարածք, որի սահմաններում անց են կացվում (վարվել են) *մարտական գործողություններ*:

ՄԱՐՏԱԿԱՆ ԱՈՒՋԱՂԻՄՆԵՐ (ԽՆԴԻՐ), մարտուն նշված ժամկետում որոշակի նպատակի հասնելու համար *գորքերին* կամ առանձին զինծառայողին տրված առաջադրանք:

ՄԱՐՏԱԿԱՆ ԱՎԱՆԴՈՒՅԹՆԵՐ, մարտական առաջադրանքների, զինվորական ծառայության հետ կապված բանակում պատմականորեն ձևավորված և սերնդեսերունդ փոխանցվող կանոնների, ավանդույթների և զինծառայողների վարվելակարգի նորմեր:

ՄԱՐՏԱԿԱՆ ԳՈՐԾՈՂՈՒԹՅՈՒՆՆԵՐ, ստորաբաժանումների, զորամասերի, միավորումների, զինված ուժերի բոլոր զորատեսակների միավորման կազմակերպված գործողությունները՝ մարտական առաջադրանքները կատարելու համար: *Մարտական գործողությունների* հիմնական ձևերն են *պաշտպանությունը* և *հարձակումը*: Դրանք վարվում են *օպերացիաների, ճակատամարտերի և մարտերի տեսքով*:

ՄԱՐՏԱԿԱՆ ԻՐԱՎԻՃԱԿ, գործոնների և պայմանների ամբողջություն, որոնցում իրակացվում է մարտի նախապատրաստումը և վարումը:

ՄԱՐՏԱԿԱՆ ՀՐԱՄԱՆ, մարտի (օպերացիայի) նախապատրաստման ժամանակ *գորքերին* (ուժերին) առաջադրվող մարտական խնդիրների ձև: Մ.Հ. բոլոր ձևակերպումներն արտահայտվում են հակիրճ և միանշանակ: Մ.Հ. կարող է տրվել բանավոր և գրավոր, տեղանքի վրա կամ էլ քարտեզով:

ՄԱՐՏԱԿԱՆ ԿԱՅԻՆ (ՏԱՊԱՐ), հնագույն կտրող-հարվածող սառը զենք: Իրենից ներկայացնում էր փայտե բռնակի վրա ամրացված ձգված սեպ կամ լայնաբերան սայր:

ՄԱՐՏԱԿԱՆ ՇՓՈՒՄ (ՀԱՎԱՈՒԿՈՐԴԻ ՀԵՏ ԱՆՄԻՋԱԿԱՆ ՇՓՈՒՄ), կռվող կողմերի *գորքերի* փոխադարձ տեղաբաշխումը, որի դեպքում նրանք խոցման միջոցներով կարող են ազդել միմյանց վրա:

ՄԱՐՏԱԿԱՆ ՊԵՐՊԵՆՈՒԹՅՈՒՆ, մարտում *գորքերը* պահպանելու համար հատկացվող ուժեր և միջոցներ, մարտական և նախամարտական կարգերի տարածք հակառակորդի հետախուզության մուտքը թույլ չտալու, պահպանվող *գորքերի* վրա հակառակորդի հանկարծակի հարձակումը կանխելու համար:

ՄԱՐՏԱԿԱՆՈՔ, ռազմակառք, հատկապես ռազմական նպատակներով օգտագործվող երկանիվ կամ քառանիվ մարդատար թեթև կառք: Մ-ին լծում էին մեկ կամ երկու և ավելի զույգ ձի (մասամբ նաև ջորի): Մարտիկի *պաշտպանության* նպատակով Մ. առջևից և կողերից պատվում էր 0,5 մ և ավելի բարձր թափքակողներով: Մ-ում տեղավորվում էին հիմնականում մարտիկը և կառավարը: Մ-ի թափքում ամրացվում-պահվում էին նետերի կամ տեգերի կապարճը, նիզակը և անհրաժեշտ այլ զենքեր: Հին աշխարհի *գորքերում* Մ-երի մարտիկները կազմում էին հատուկ ջոկատներ, որոնք գործում էին հետևազորի առջևից կամ թևերից: Մ-երի ջոկատների *հարվածները* խառնաշփոթություն էին առաջացնում հակառակորդի շարքերում՝ հետևազորի համար ստեղծելով նպաստավոր պայմաններ: Մ-երն օգտագործվում էին նաև հաղթական կամ հանդիսավոր շքահանդեսներում ու մարզական մրցույթներում: Հայկական լեռնաշխարհում Մ-երի պեղածոներ են հայտնաբերվել Ք.ա. XIV-VII դդ ժամանակաշրջանին վերաբերող դամբարաններում: Արդեն Ք.ա. I հազարամյակի սկզբներից ռազմարվեստում, որպես առավել ճկուն ու հարվածային զորատեսակ, առաջնակարգ դիրք է գրավում հեծելազորը (*այրուծին*)՝ աստիճանաբար փոխարինելով Մ-երի ջոկատներին:

ՄԱՐՏԱԿԱՆՐԳ, *գորքերի* դասավորվածությունը մարտ վարելու համար: Այն պետք է համապատասխանի իրավիճակի պայմաններին և նպաստի մարտի նպատակին հասնելուն:

ՄԱՆԴՐԱՉԵՎ Մ., առաջին գծում անհարթ (կենտրոնը կամ թևերից մեկը առաջ կամ հետ ընկած) դասավորություն:

ՄԱՐՏԱԿԱՆ ՀԱՋՈՂՈՒԹՅՈՒՆ, մարտական գործողությունների հետևանք, որի արդյունքում ամբողջությամբ և ժամանակին կատարվել են ստորաբաժանումներին, զորամասերին և միավորումներին մարտում տրված մարտավարական առաջադրանքները:

ՄԱՐՏԱՎԱՐԱԿԱՆ ՔՈՂԱՐԿՈՒՄ, նպատակն է հասնել ստորաբաժանումների գործողությունների անսպասելիության և դրանց մարտունակության պահպանման: Քողարկման խնդիրները սեփական ստորաբաժանումների գաղտնիությունն ապահովելն ու հա-

կառակորդին մոլորության մեջ գցելն է դրանց կազմի, դրության և մարտի մտահղացման վերաբերյալ:

ՄԱՐՏԱՎԱՐՈՒԹՅՈՒՆ, ռազմարվեստի բաղկացուցիչ մասերից է, որը ուսումնասիրում է *գորքերի* դիրքը, զորաշարժն ու գործողությունները տարբեր մարտատեսակներում: Այլ կերպ ասած, մարտավարությունն ուսումնասիրում է մարտի բնույթն ու դրան զինված ուժերի մասնակցությունը: Ընդգրկում է բոլոր տեսակի մարտական գործողությունների (*հարձակում, պաշտպանություն, հանդիպական մարտ, մարտավարական* վերախմբավորում և այլն) ուսումնասիրումը, մշակումը, նախապատրաստումը և վարումը: Մարտավարությունը բաժանվում է ընդհանուր մարտավարության և զորատեսակների ու հատուկ *գորքերի* մարտավարության:

ՄԱՐՏԻԿ (ԿՈՄԲԱՏԱՆՏ), պատերազմող կողմերի զինված ուժերի կազմի մեջ մտնող և մարտական գործողություններում անմիջականորեն մասնակցություն ունեցող, այսինքն՝ կռվող անձ: Մ. են նաև *աշխարհագրորի* և կամավորական ջոկատների անդամները: Մ. պարտավոր է պահպանել պատերազմի օրենքները և ավանդույթները: Մ. են համարվում նաև ռազմաբժշկական, ռազմափրավաբանական, թիկունքի անձնակազմը, զինվորական հոգևորականները և ռազմական լրագրողները:

ՄՏԱՀՂԱՑՈՒՄ (ՄԱՐՏԻ), *գորքերի* (ուժերի) խմբավորման կողմից տրված մարտական առաջադրանքի կատարման գլխավոր մտահղացումը: Մարտի որոշման հիմքը: Մ.Մ. որոշվում են. հիմնական ջանքերի կենտրոնացման շրջանները (գլխավոր և այլ *հարվածների* ուղղությունները), հակառակորդին ջախջախելու ձևերը (որ խմբավորումները, որտեղ, ինչ հաջորդականությամբ և ինչպես ջախջախել, հակառակորդին խոցելու և խափելու (մոլորեցնելու) կարգը), *գորքերի* (ուժերի) խմբավորումը և նրանց մարտակարգը:

ՄԱՐՏԻ ՄՅՅՎԵԼՈՒ ԲՆԱԳԻԾ, տեղանքի պայմանական գիծ (տեղանքի գոտի), որից երկրորդ էշելոնը կամ համազորային ռեզերվը սկսում են մարտական գործողությունները:

ՄԱՐՏԻՑ ԴՈՒՐՍ ԳԱԼԸ, *գորքերի մարտական գործողություններ*, նրանց հետքաշումը կամ այլ ուղղությամբ զորաշարժը ապահովող հեռավորության վրա հակառակորդից պոկվելու նպատակով: Մ.Դ.Գ. իրականացվում է ծածուկ և հանկարծակի, սովորաբար գիշերը կամ սահմանափակ տեսանելիության այլ պայմաններում:

ՄԵՆԱՄԱՐՏ, զենքի կիրառմամբ կամ առանց զենքի հակառակորդ երկու մարտիկների կռիվը՝ սահմանված կանոնների պահպանմամբ:

ՄԻՋՆԱԲԵՐՂ, ինքնուրույն *պաշտպանությանը* հարմարեցված և խիստ *ամրացված կառույց* քաղաքի կամ *ամրոցի* մեջ:

ՄԿՈՆԵՐ, Ջենքի հնագույն տեսակ է՝ մեծ գեղարդ (նիզակ կամ տեգ): Սկզբում պատրաստել են քարե, ապա՝ պղնձե, բրոնզե և երկաթե շեղբերով, որոնք ամրացվել են փայտե կոթերին: Շատ տարածվել է միջին դարերում: Մ. կրող զինվորները կոչվել են մկունդավորներ:

ՄՇՏԱԿԱՆ ԲԱՆԱԿ, մշտապես պահվող բանակ (խաղաղության և պատերազմի ժամանակ), ի տարբերություն *աշխարհագրորի* և միլիցիոն բանակի, որոնք կազմավորվում են միայն պատերազմի ժամանակ:

ՄՈՐԻԼԻՋԱՑՈՒՄ, ռազմական ուժերը խաղաղ իրադրությունից պատերազմականի րե-րելը, պատերազմի համար զորահավաքի կատարումն է:

Ե

ՆԱԽԱՄԱՐՏԱԿԱՆ ԿԱՐԳ, ստորաբաժանումների, զորամասերի, զորամիավորումների դասավորվածությունն է մարտակարգի ծավալվելու համար: Ե-ը պետք է ապահովի հարձակվող ստորաբաժանումների, զորամասերի, զորամիավորումների միաժամանակյա դուրս գալը *գրոհի անցման բնագիծ* և *մարտակարգի* ծավալումը հարձակման ողջ ճակատում:

ՆԱՐԱՆՋ, հակառակորդի գերակշռող ուժերի *հարվածների* տակից սեփական ստորաբաժանումները հետ քաշելու, ժամանակ շահելու և ավելի նպաստավոր դիրք (բնագիծ, շրջան) զբաղեցնելու նպատակով կատարվող զորաշարժն է:

ՆԵՏ Ու ԱՂԵՂ, հնագույն հեռահար զենք: Գործածվել է որսորդության և ռազմական նպատակներով: Օգտագործել են աշխարհի գրեթե բոլոր ժողովուրդները (բացի Ավստրալիայի և Միկրոնեզիայի բնիկներից) մինչև քարի դարից մինչև XVII դ., որոշ ժողովուրդներ մինչ այժմ: Հասարակ *աղեղը* բաղկացած է փայտյա (երբեմն՝ մետաղյա) ճկված ձողից և ծայրերը պիրկ կապող լարից (բուսական թել, աղիք), նետը՝ եղեգնյա կամ բարակ փայտյա ձողից (մի ծայրին սլաք, մյուսին փետուր ազուցված): Կատարելագործված *աղեղի* փայտե հիմքը արտաքինից պատվել է ջլերով, ներսից՝ եղջյուրից պատրաստված թիթեղներով: Բռնակի միջին մասը և ծայրերը երբեմն ամրացվել են ոսկրե վրադիրներով:

Աղեղնափայտի և լարի միջև եղած տարածությունը կոչվում է *լիճ*: Որքան լայնալիճ է *աղեղը*, այնքան այն առածգական է և հեռանետ: Նետերն ունեցել են ոսկրե, քարե հետագայում՝ մետաղյա սլաքներ: Պահվել են պատյանում, որը կոչվում է կապարճ, աղեղնարան, աղեղնարուն: Միջին դարերում ՆուԱ երկար ժամանակ գործածվել է հրագեմին զուգահեռ:

Հայկական լեռնաշխարհում ՆուԱ-ի մեծ ու փոքր տեսակներ օգտագործվել են հնագույն ժամանակներից: ՆուԱ է պատկերված Հայաստանի տարածքում գտնված մի շարք հնագույն առարկաների վրա (խեցեղեն, բրոնզե գոտիներ ևն): Հայաստանի տարբեր հնավայրերում հայտնաբերվել են մեծ քանակությամբ երկաթե նետասլաքներ, որոնք բաժանվում են վեց խմբի (ճանկավոր, եռանիստ ակոսավոր, տերևաձև տափակ, կոնաձև քառանիստ, սրածայր երկարավուն և անկանոն սրածայր): Դրանք ունեն տարբեր չափեր ու գործածվել են որոշակի նպատակներով (մարմնի վրա խոր վերք բացելու, զրահներ ծակելու ևն): Գործածվել են նաև թունավոր նետասլաքներ: Հին և միջնադարյան բանակներում գործել են նետածիզների զորամասեր: Ք.ա. V դ. հույն հեղինակ Քսենոփոնը գովեստով է խոսում Հայաստանում տարածված լայնալիճ (3 կանգուն) *աղեղի* և երկար (2 կանգուն) նետերի մասին, որոնց դեմ անզոր են եղել հույն զինվորների զրահները: Միջին դարերում նույնպես հայերը հռչակված են եղել որպես քաջ աղեղնավորներ և հմուտ նետածիզներ:

ՆԵՏԱՉԻԳ, նետեր արծակող թեթևազեն զինվոր:

ՏԵԳ (ՆԵՏԱՆԻՋԱԿ), նետելու միզակ, միզակի սման, բայց միզակից կարճ նետողական զենք:

ՆԵՏՈՂ ՁԵՆՔԵՐ (ՄԵՔԵՆԱՆԵՐ), հին և միջին դարերում հակառակորդի կենդանի ուժը ոչնչացնելու և *պաշտպանական կառույցներն* ավերելու նպատակով կիրառվող ռազմական մեքենաներ: Նետող մեքենաների կառուցվածքը հիմնված է ոլորված և ձգված թելքերի (ջլեր, մագեր ևն) էներգիայի օգտագործման վրա: Նետող մեքենաները հայտնի էին դեռ Հին Արևելքում (Ասորեստանում, Հնդկաստանում ևն), Հին Հռոմում և, հատկապես, Հին Հռոմում: Այդ մեքենաները բաժանվում էին բալիստների և կատապուլտների: IV դարում սկսեցին կիրառել նետող մեքենաների նոր տեսակ ֆրանդիբուլը:

ՆԵՐԽՈՒԺՈՒՄ, մեկ կամ մի քանի պետությունների զինված ուժերի մուտք գործումը մի այլ պետության տարածք՝ առանց նրա կառավարության հետ համաձայնության: Ն. համարվում է *ագրեսիայի* ակտ և, որպես կանոն, իրականացվում է հանկարծակի:

ՆԻՋԱԿ, մոտիկից և հեռվից (նետմամբ) խոցող հնագույն զենք: Գործածվել է որսի ժամանակ և մարտերում: Սկզբում Ն. սրածայր փայտե ձող է եղել: Հետագայում 1,5 մ-ից մինչև 5 մ երկարությամբ ձողի ծայրին ամրացրել են սուր շեղբեր (քարե կամ ոսկրե, հետագայում՝ մետաղյա):

Հայկական լեռնաշխարհում տերևաձև և դաշունաձև շեղբերով բազմաթիվ մեծ ու փոքր միզակներ են գտնվել բրոնզի և երկաթի դարաշրջանների հնավայրերից: Հայաստանում եղել է ծանրազեն (զրահակիր) հեծելազորի գլխավոր զենքը: Հնում միզակը իշխանության խորհրդանիշ է համարվել: Պատերազմում պարտված հակառակորդին ու գերիներին միզակներից պատրաստված յուրահատուկ «լծի» տակով անցկացնելու հին սովորույթը համարվել է անարգանքի ու ստորացման նշան: Հայ պատմիչները վկայում են պարտված երկրում, որպես քաջության նշան, արքայի կամ զորավարի միզակը կանգնեցնելու հին հայկական սովորույթի մասին:

ՆՇԱՆԱԿԵՏ, օբյեկտ, որն ընտրվել է կամ պետք է ընտրվի խոցելու համար:
ՈՉՆՉԱՑՆԵԼ Ն., ամբողջությամբ զրկել մարտունակությունից:
ՃՆՇԵԼ Ն., այնպիսի կորուստներ հասցնել նրան, որոնց դեպքում այն ժամանակավորապես կորցնում է մարտունակությունը, սահմանափակվում է զորաշարժը կամ խախտվում է կառավարումը:
ԿՈՐԾԱՆԵԼ Ն., շարքից հանել Ն-ը:

Շ

ՇԱՐԱՅԻՆ ՊԱՏՐԱՍՏՈՒԹՅՈՒՆ, անձնակազմին շարային կեցվածքի, ձգվածության, ճարպկության և դիմացկանության, հրամանների և զենքով ու առանց զենքի շարային վարժածների ճիշտ և հստակ կատարման, ինչպես նաև ստորաբաժանումների, զորամասերի ներդաշնակ գործողությունների ուսուցանում: Շ.Պ. զգալիորեն ներագրում է *զորքերի* առօրյա և ընդհանուր գործունեության բոլոր կողմերին՝ կոփում է զինծառայողների կամքը, կատարելագործում իրենց մարմնին տիրապետելու ունակությունը, շարային կեցվածքը, զարգացնում ուշադրությունը, դիտողականությունը, կոլեկտիվիզմի զգացողությունը, համառությունը: Վարժածների հստակ, համաձայնեցված և միաժամանակյա կատարումը ոգեշնչում է զինծառայողներին, վստահություն ներշնչում սեփական գործողությունների նկատմամբ, ամրապնդում կատարողական կարգապահությունը: Ստորաբաժանումների անձնակազմին համատեղ գործողությունների նախապատրաստելու հիմքը եղել և մնում է շարքը: Ուսուցման ոչ մի այլ ձև պետի կարգադրությունն ու հրամանը այնքան արագ, հստակ ու միասնաբար կատարելու հնարավորություն չի ընձեռում, որքան շարքը:

ՇԱՐԱՅՈՒՆ (ՋՈՐԱՍՅՈՒՆ), շարք, որտեղ զինծառայողները տեղավորված են մեկը մյուսի թիկունքում՝ ծոծրակի ուղղությամբ, իսկ ստորաբաժանումները իրար հետևելով կանոնադրությամբ կամ հրամանատարի կողմից սահմանված հեռավորության վրա: Շ. կարող են լինել միաշարայուն, երկշարայուն, եռաշարայուն և ավելի: Շ. կիրառվում են ստորաբաժանումներն ու զորամասերը երթային կամ ծավալուն շարքով շարելու համար:

ՇԱՐՔ, զինծառայողների, ստորաբաժանումների ու զորամասերի՝ կանոնադրությամբ սահմանված դասավորությունը հետիոտն ու մեքենաներով՝ համատեղ գործողությունների համար:

ՇԵՂԲ, կտրող, հատող և ծակող շեղքավոր զենքի մարտական մասը: Շ. կարող է լինել ուղիղ և ծռված, մեկ և երկսայրանի, տափակ, օվալաձև, եռանիստ ևն:

ՇՐՋԱՆՑՈՒՄ, զորաշարժի տեսակ, որի ժամանակ ստորաբաժանումը դուրս է գալիս հակառակորդի թիկունք:

ՇՐՋԱՊԱՏՈՒՄ, հիմնական *զորքերից* (ուժերից) հակառակորդի խմբավորման մեկուսացումը, ոչնչացնելու կամ գերեվարելու նպատակով:

ՇՐՋԱՊԱՏՈՒՄԻՑ ԴՈՐՍ ԳԱԼԸ, շրջապատման ճակատը ճեղքելու և շրջապատված *զորքերը* դուրս բերելու նպատակով իրականացվող մարտական գործողություններ: Իրականացվում է ինքնուրույն կամ շրջապատումից դուրս գտնվող *զորքերի* աջակցմամբ:

ՇՐՋԱՓՎԱԿՈՒՄ, օբյեկտը մեկուսացնելուն, նրա արտաքին կապերը խզելու միջոցով, ուղղված մարտական գործողություններ: Շ. օբյեկտ կարող են հանդիսանալ առանձին պետություններ, քաղաքներ, *զորքերի* խոշոր խմբավորումներ, տնտեսական շրջաններ, կղզիներ ևն: Շ. նպատակ կարող են լինել. պետության ռազմատնտեսական հզորության քայքայումը, հակառակորդի զինված ուժերի շրջափակված խմբավորման ուժերի և միջոցների հյուծումը, նրա հետագա ջախջախման համար նպաստավոր պայմանների ստեղծումը, հակառակորդի կապիտուլյացվելու (հանձնվելու) հարկադրումը, ինչպես նաև մի այլ ուղղությամբ *զորքերի* (ուժերի) տեղափոխում թույլ չտալը: Շ. կարող է լինել լրիվ կամ մասնակի: Ռազմավարական մասշտաբների շրջափակմանը սովորաբար նախորդում է (կամ իրականացվում է միաժամանակ) տնտեսական շրջափակումը:

ՇՔԵՐԹ, պաշտոնական տոնակատարությունների, պետական և ռազմական նշանակու-
թյան կարևոր միջոցառումներին նվիրված տոնակատարությունների և այլ միջոցառումնե-
րի ժամանակ, ինչպես նաև զորավարությունների ավարտից հետո *զորքերի* հանդիսավոր
ստուգատես:

Ո

ՈՐՈՆՈՒՄ, հետախուզության ձև: Կազմակերպվում է գերիներ վերցնելու նպատակով և
անցկացվում է, որպես կանոն, հարձակումից առաջ, առավելապես գիշերն ու սահմանա-
փակ տեսանելիության այլ պայմաններում: Խումբը (ստորաբաժանումը) գաղտնի մոտե-
նում է օբյեկտին, հանկարծակի հարձակվում է դրա վրա՝ գերիներ, փաստաթղթեր, սպառա-
զիմության ու հանդերձանքի նմուշներ վերցնելու նպատակով և արագորեն նահանջում է
դեպի յուրային *զորքերի* դիրքերը:

ՈՐՈՇՈՒՄ (ՄԱՐՏԻ) հրամանատարի կողմից որոշված մարտական առաջադրանքների
կատարման կարգը և ձևերը: Ներառում է մարտի մտահղացումը, *զորքերի* (ուժերի) խնդիր-
ները, փոխգործողության հիմնական հարցերը, ղեկավարման կազմակերպման հիմունքնե-
րը և ապահովման հիմնական տեսակների խնդիրները: Մ.Ո. հանդիսանում է *զորքերի* (ու-
ժերի) ղեկավարման հիմքը:

Պ

ՊԱՅՎԱԿԵՏ, պահակային հսկողության տալ գտնվող կետ, օբյեկտ:

ՊԱՅԵՍՏԱԶՈՐ (ՌԵՁԵՐԿ), տարբեր զորատեսակների կազմավորումներ, մարդկային
ռեսուրսներ, սպառազինություն և այլ նյութական միջոցներ, որոնք նախատեսված են մոր
զորախմբեր ստեղծելու և գործող զորախմբերը ուժեղացնելու (համալրելու), պատերազմի
(պատերազմաշրջանի), օպերացիայի և մարտի ժամանակ ծագող մոր խնդիրներ կատարել-
լու, գործող բանակը համալրելու համար:

ՊԱՇԱՐՈՒՄ, *ամրոցը* (ամրացված քաղաք) կամ ամրոցատիպ այլ կետ գրավելու համար
վարվող մարտական գործողության ձև: *Ամրոցը* շրջապատվում էր *զորքերով*, նրա շուրջ
պաշարողական ամրակառույցներ էին կառուցվում, պաշարող *զորքերի* համար պատ-
րաստվում էր *ամրացված ճամբար*: Պ., սովորաբար ավարտվում էր *ամրոցի* գրոհով:

ՊԱՇԱՐՈՂԱԿԱՆ ՏԵԽՆԻԿԱ, գրոհողներին պատսպարելու, ինչպես նաև պարիսպը գրո-
հելու և կործանելու նպատակով *ամրոցները* պաշարելու ժամանակ օգտագործվող տեխ-
նիկական միջոցներ: Պ.Տ-ի մեջ մտնում էին տեղափոխվող և տեղաշարժվող վահաններ, մի
քանի հարկանի հետզցովի կամրջակներով պաշարողական *աշտարակներ*, *գրոհային* աս-
տիճաններ, նետող զենքեր, բաբաններ, խոյեր ևն:

ՊԱՇՏՊԱՆՈՒԹՅԱՆ ԱԿՏԻՎՈՒԹՅՈՒՆ, *պաշտպանվող զորքերի* անընդհատ ներազդեցու-
թյունը հարձակվող հակառակորդի վրա: Պաշտպանությունը կազմակերպելու և վարելու
հիմնական պահանջներից է: Պ.Ա-ը կայանում է մարտի (ճակատամարտի) ընթացքում հա-
կառակորդի հարձակմանը պատրաստվելու և գրոհի, ինչպես նաև առավել վտանգավոր
տեղամասերում պահեստազորով զորաշարժի ժամանակ նրան *հարվածներ* հասցնելու մեջ:

ՊԱՇՏՊԱՆՈՒԹՅԱՆ ԾԵՂՔՈՒՄ, հարձակողական գործողություններ վարելու ձև: Իրակա-
նացվում է հակառակորդի կողմից զբաղեցված *ամրացված* բնագծերը (գոտիները, դիրքե-
րը) երկփեղկելու համար, հետագայում *պաշտպանության* խորքում հարձակումը զարգաց-
նելու և թևերի ուղղությամբ զորաշարժ կատարելու նպատակով:

ՊԱՇՏՊԱՆԱԿԱՆ ԿԱՌՈՒՅՑ, *զորքերը*, մարտական տեխնիկական և նյութական միջոցները
հակառակորդի խոցման միջոցներից *պաշտպանելու* համար նախատեսված *ամրաշինա-
կան կառույցներ*:

ՊԱՇՏՊԱՆԱԿԱՆ ՍՊԱՌԱՋԻՆՈՒԹՅՈՒՆ (ՊԱՇՏՊԱՆԱԿԱՆ ՀԱՆԴԵՐՁԱՆՔ), մարտում զինվո-
րին և նրա ծիուն *պաշտպանելու* անհատական միջոց, ասպագեն: Նախահրազենային շրջա-

նուն Պ.Ա-ը հիմնականում նախատեսված էր նետող և սառը զենքից պաշտպանելու համար: Պ.Ա-ին պատկանում էին. վահանները, սաղավարտները (զլխանոցները), մարմինը պաշտպանող ասպազենը (օղազրահը, թերթազրահը, զրահը ևն), հագուստի որոշ տարրեր (բազկակալ, երեսակալ, ձեռնոցներ, կրծքակալ, սոնապան, ոտնազրահներ ևն): Ձիուն պաշտպանելու համար օգտագործում էին մետաղյա թիթեղներով կարված խիտ կտոր կամ կաշի:

ՊԱՇՏՊԱՆՈՒԹՅՈՒՆ, մարտի հիմնական տեսակներից է: Նպատակ ունի կասեցնել հակառակորդի գերազանցող ուժերի հարձակումը, առավելագույն կորուստներ պատճառելով նրան, պահել տեղանքի կարևոր շրջաններն ու դրանով իսկ ստեղծել պայմաններ վճռական հարձակման անցնելու համար: Կարող է կազմակերպվել՝ կանխամտածված կամ ստիպողաբար, հակառակորդի հետ անմիջական շփման բացակայության կամ նրա հետ անմիջական շփման պայմաններում: Պ. կարող է լինել դիրքային և զորաշարժային:

ԱԿՏԻՎ Պ., պատերազմող կողմերից մեկի կողմից պաշտպանական գործողությունների վարում, ոչ միայն տարածքը պահելու, այլև հիմնականում հակառակորդի խոշոր ուժերը հյուժելու և արյունաքամ անելու նպատակով:

Դիրքային Պ., հիմնական տեսակն է: Հիմնվում է զբաղեցրած շրջանների սահմաններում ստորաբաժանումների ստեղծած մի շարք պաշտպանական դիրքերը պահելու, ստորաբաժանումների խոցող հնարավորություններն առավելագույնս օգտագործելու և տեղանքի ավելի ամբողջական ինժեներական սարքավորման վրա:

ՁՈՐԱՇԱՐՄԱՆ ԳՆԱՅՈՒՆ, վարվում է հակառակորդին կորուստներ հասցնելու, ժամանակ շահելու և սեփական ուժերը պահպանելու նպատակներով, նախօրոք նշված ու դեպի խորքը էշելոնացված բնագծերում հետևողական պաշտպանական մարտերի միջոցով՝ զուգակցած կարճատև հակահարձակումների հետ:

ՊԱՏԱՆԴ, հակառակորդի կողմից բռնությամբ կալանված և պահվող քաղաքացի, որի ազատագրումը ուղղակի կամ անուղղակի կերպով կապված է պատերազմող կողմին պարտադրող պայմանների ընդունից:

ՊԱՏԵՐԱԶՄ, զինված ընդհարում երկու կամ ավելի պետությունների միջև:

ՊԱՏԵՐԱԶՄԱՆԵՐԶԱՆ, ընդհանուր մտահղացմամբ միավորված և պատերազմի կարևոր քաղաքական ու ռազմավարական նպատակներին նպատակաուղղված ռազմական գործողությունների թատերաբեմում տարակազմ զորախմբերի օպերացիաների, մարտերի, հարվածների և մարտական գործողությունների ամբողջություն: Որպես կանոն ընդգրկում էր համեմատաբար ակտիվ մարտական գործողությունների (վաղ գարունից մինչև ուշ աշուն) մեկ կամ մի քանի շրջափուլ:

ՊԱՏԵՐԱԶՄԻ ՀԱՅՏԱՐԱՐՈՒՄ, որևէ կողմի հայտարարությունը պետության կամ պետությունների դաշինքի հետ խաղաղ հարաբերությունները դադարեցնելու և պատերազմական վիճակի անցնելու մասին:

ՊԱՏԵՐԱԶՄԻ ՕՐԵՆՔՆԵՐ ԵՎ ՍՈՎՈՐՈՒԹՅՈՒՆՆԵՐ, պատերազմող կողմերի և չեզոք պետությունների իրավունքները և պարտականությունները կանոնակարգող միջազգային իրավական նորմերի և բարոյական սկզբունքների ամբողջություն:

ՊԱՏԵՐԱԶՄՆԵՐԻ ՊԱՏՄՈՒԹՅՈՒՆ, գիտություն, որն ուսումնասիրում է անցյալի պատերազմները, ընդհանրացնում է անցած պատերազմների նախապատրաստման, կազմակերպման և վարման փորձը: Որպես հասարակության հատուկ երևույթ ուսումնասիրում է պատերազմի սոցիալական էությունը, բացահայտում է նրա ծագման պատճառները և սոցիալ-տնտեսական պայմանները, կոնկրետ պատերազմների քաղաքական և ռազմավարական նպատակները, բնույթը և առանձնահատկությունները, գնահատում է կողմերի ուժերը և պլանները, դիտարկում է պատերազմաշրջանների, օպերացիաների և մարտերի ընթացքը, վերլուծում է դրանց արդյունքները, որոշում է հասարակության զարգացման վրա տվյալ պատերազմի թողած ազդեցությունը: Պ.Պ. բացահայտում է պատերազմների օրենքները, օրինաչափությունը և հարուստ նյութ տալիս ռազմական տեսության ժամանակակից խնդիրները հիմնավորված լուծելու, եզրահանգումներ անելու և դասեր քաղելու համար:

ՊԱՏԵՐԱԶՄՈՂ ԿՈՂՄ, միջազգային իրավունքում պատերազմի կամ զինված ընդհարման մասնակից, որը հետևում է պատերազմի սահմանված օրենքներից և ավանդույթներին:

ՊԱՏՄՈՒՃԱՆ, տղամարդու երկար ու լայն փկնոցաման վերնազգեստ:

ՊԱՐՄԱՏԻԿ, հակառակորդի վրա քար նետելու ձեռքի զենք: Պատրաստվել է կաշվե փոկից (նաև բրոյա կամ բուսական թելերից), որի լայնացող միջնամասում դրել են քար կամ կապարագունդ: Պ. թափով պտտեցնելով գլխավերևում, ապա մի ծայրը բաց թողնելով, պարունակությունը նետել են դեպի նշանակետ: Պ. գործածել են որսորդության մեջ, ինչպես նաև մի շարք երկրների բանակներում: Պ-ով շուրջ 200 մ տարածությունից կարելի էր լրջորեն վնասել անգամ զրահավոր հակառակորդին:

ՊԱՐՄՊԱՄԱՐՏ, պարսպի համար մղվող մարտ, պարիսպներից ներս թափանցելու պարիսպները գրավելու համար մղվող մարտ:

Ջ

ՋԱՐԴ, հակամարտող կողմերի մեծաքանակ զորքերի ճակատամարտ, որն աչքի է ընկնում զանգվածային կորուստներով և ավարտվում է կողմերից մեկի լիակատար հաղթանակով:

ՋՈՎԱՏ, զորքերից առանձնացված հատուկ զինված խումբ, զորախումբ, ինքնուրույն զինված խումբ:

ՆՈՒՋԱՊԱՂ Զ., մարտի ժամանակ ինքնուրույն առաջադրանքներ կատարող ուժեղացված ստորաբաժանում: Մարտակարգի տարր է: Հարձակման ժամանակ ապահովում է գլխավոր ուժերի կազմակերպված մարտի մեջ մտնելը (մարտակարգի ծավալվելը): Պաշտպանությունում գործում է ապահովման գոտում: Առաջապահ ջոկատ կարող է առանձնացվել նաև ռազմերթի ժամանակ՝ մարտի մեջ մտնելու մտադրության դեպքում:

ԳՐՈՂԱՅԻՆ Զ., ամրացված շրջանների վրա հարձակվելիս, քաղաքում (բնակավայրում), լեռներում և այլ պայմաններում մարտ վարելիս լավ ամրացված առանձին հենակետերի և կարևոր օբյեկտների բռնագրավման և ոչնչացման համար կազմավորված ժամանակավոր խմբավորում:

ԹԵՎԱՆՅՈՂ (ՇՐՋԱՆՅՈՂ) Զ., հակառակորդին թևից (թիկունքից) հարվածներ հասցնելու, նրա տեղաբաշխման խորքում կարևոր օբյեկտներ զավթելու և պահելու նպատակով ստեղծված հատուկ կազմավորում:

Ռ

ՌԱԶՄԱԳԵՐԻ (ԳԵՐԻ), պատերազմի ժամանակ թշնամու ձեռքն ընկած զինված ուժերի մեջ մտնող անձինք (այդ թվում պարտիզաններ, Դիմադրության շարժման մասնակիցներ և այլ մարտիկներ): Ռ-ի շարքին են դասվում նաև որոշ ոչ մարտիկներ՝ զինվորական թղթակիցներ, առևտրական նավատորմի և քաղաքացիական ավիացիայի անձնակազմի անդամներ ևն:

ՌԱԶՄԱՎԱՆ ԱՆՎՏԱՆԳՈՒԹՅՈՒՆ, կյանքի ներքին և միջազգային պայմանների իրավիճակ, որոնք չեզոքացնում կամ բացառում են անհատին, հասարակությանը, պետությանը ռազմական բռնության միջոցներով վնասումը:

ՌԱԶՄԱՐՎԵՏՏ, ցամաքում, ծովում և օդում ռազմական գործողություններ նախապատրաստելու, կազմակերպելու և իրականացնելու տեսություն ու պրակտիկա: Ռ-ի տեսությունը ռազմագիտության կարևոր ճյուղն է: Ռ-ի բաղկացուցիչ մասերն են ռազմավարությունը, օպերատիվ արվեստը և մարտավարությունը: Ռ-ի զարգացումը բնորոշվում է հասարակության զարգացման մակարդակով:

ՌԱԶՄԱՎԱՆ ԲԱԶԱ (ՅԵՆԱԿԵՏ), զինված ուժերի միավորումների և զորամասերի (ուժերի և միջոցների), տեղաբաշխումը, մարտական և ամենօրյա գործունեությունը ապահովող,

ռազմական տեսանկյունից հարմար տեղավորված և հատուկ կահավորված շրջան (տեղանքի հատված):

ՈԱԶՄԱԿԱՆ ԲԱՐԵՓՈՒՈՒՄ, պետության ռազմական կազմակերպության նկատելի ձևափոխությունների ամբողջությունը՝ ուղղված փոփոխված արտաքին պայմաններին նրա համապատասխանելիությանը: Ռ.Բ. պայմանավորվում է օբյեկտիվ պայմաններով, որպես կանոն՝ պատերազմում կրած պարտությամբ կամ էլ հաղթանակով, պետության հասարակական-քաղաքական կառուցվածքի ձևափոխմամբ և միջազգային իրադրության փոփոխություններով, սպառազինության նոր տեսակների հայտնվելով, տնտեսական դրդապատճառներով, զինված պայքարի միջոցների և ձևերի, դրանց արտադրության մակարդակի փոփոխմամբ ևն:

ՈԱԶՄԱԿԱՆ ՊԱՂՏԻՔ, հրապարակման համար չնախատեսված ռազմական բնույթի տեղեկություն: Ռ.Գ-ի բացահայտումը, ձեռքբերումը և տարածումը համարվում է պետական հանցագործություն և քրեորեն խիստ պատժվում է:

ՈԱԶՄԱԿԱՆ ԳԻՏՈՒԹՅՈՒՆ, գիտելիքների համակարգ պետությունների, պետությունների խմբավորումների պատերազմների բնույթի, օրենքների, վարման եղանակների մասին: Ռ.Գ. տվյալներն օգտագործվում են ռազմական տեսություններ մշակելու ժամանակ: Ռ.Գ. կառուցվածքն ու բովանդակությունը կապված է պետության ազգային գաղափարախոսության և ռազմական հայեցակարգի (դոկտրինի) հետ: Ռազմական պատմության և տեսության առաջին ուսումնասիրությունները երևան են եկել Ք.ա. V դ.: Ռազմական գիտելիքների զարգացման գործում կարևոր նշանակություն է ունեցել Հին Հռոմի մղած պատերազմների փորձի ընդհանրացումը: Միջին դարերում պատերազմներն իրենց նպատակներով և մասշտաբներով սահմանափակ էին, և ռազմատեսական միտքը մեծ զարգացում չի ստացել:

ՈԱԶՄԱԿԱՆ ԳՈՐԾՈՂՈՒԹՅՈՒՆՆԵՐ, 1) կողմերի հակամարտությունը պատերազմում: 2) Քաղաքական և ռազմական նպատակներին հասնելու համար զինված ուժերի, ռազմավարական և օպերատիվ խմբավորումների կազմակերպված կիրառումը: Ռ.Գ. վարվում են օպերացիաների, ճակատամարտերի, մարտական գործողությունների ձևով, այդ թվում մարտերի և հարվածների, կարող են լինել *պաշտպանողական* և *հարձակողական*:

ՈԱԶՄԱԿԱՆ ԳՈՐԾՈՂՈՒԹՅՈՒՆՆԵՐԻ ՂԱՂԱՐԵՑՈՒՄ, պատերազմող կողմերի միջև ամբողջ ճակատով կամ նրա որևէ մասում ռազմական գործողությունների (օպերացիաների) դադարեցում: Դադարեցվում են մարտական գործողությունները, բայց կողմերը մնում են պատերազմական դրության մեջ: Ռ.Գ.Դ. հիմնական ձևերն են համընդհանուր կամ տեղային մարտական գործողությունների դադարեցումը (հրադադարը) և հաշտության կամ խաղաղության կնքումը (կապիտուլացումը):

ՈԱԶՄԱԿԱՆ ԻՐԱԴՐՈՒԹՅՈՒՆ, գործոնների և պայմանների ամբողջություն, որոնցում իրականացվում է մարտի նախապատրաստումը և վարումը:

ՈԱԶՄԱԿԱՆ ԻՐԱՎՈՒՆՔ, պետության իրավական համակարգի մի մասը, որը կարգավորում է ռազմական համակարգի և զինված ուժերի գործունեության հասարակական հարաբերությունները:

ՈԱԶՄԱԿԱՆ ՊԱՏՄՈՒԹՅՈՒՆ, 1) ռազմական գործի զարգացման ընթացքը հին ժամանակներից ցայսօր: 2) Գիտություն, որն ուսումնասիրում է անցյալի պատերազմները և զինված ուժերը, ռազմարվեստի և ռազմական մտքի զարգացումը, ընդհանրացնում է անցած պատերազմների վարման և նախապատրաստման փորձը: Այս տեսակետից Ռ.Պ. ռազմական գիտության, ինչպես նաև պատմական գիտության մի մասն է: Ռ.Պ. կարևորագույն բնագավառներն են պատերազմների պատմությունը, զինված ուժերի շինարարության պատմությունը, ռազմարվեստի պատմությունը, ռազմական մտքի պատմությունը: Ռ.Պ., իբրև որոշակի գիտելիքների ամբողջություն, ծագել է Հին աշխարհում: Ռազմական իրադարձությունների մասին առաջին տեղեկությունները հանդիպում են Հին Արևելքի գրավոր հուշարձաններում (Ք.ա. III հազարամյակ):

ՈԱԶՄԱՀԱՅՐԵՆԱՄԻՐԱԿԱՆ ՂԱՏԻԱՐԱՎՈՒԹՅՈՒՆ, երկրի քաղաքացիների մոտ Հայրենիքի հանդեպ սիրո, նրա զինված *պաշտպանության* պատրաստականության նպատակա-

ուղղված ձևավորումն է: Իրականացվում է պետության սահմանադրության, «Պաշտպանության մասին» օրնքի և երկրի պաշտպանության հարցերը կանոնակարգող այլ օրենսդրական ակտերի համաձայն: Ռ.Դ. հիմնական խնդիրներն են քաղաքացիների հայրենասիրության ինքնագիտակցության ձևավորումը, բանակի մարտական և հերոսական ավանդույթների հանդեպ վստահության դաստիարակությունը: Այն իրականացվում է ընտանիքի, դպրոցի, աշխատանքային կոլեկտիվի, պետական իշխանության մարմինների, հասարակական կազմակերպությունների, զանգվածային լրատվամիջոցների, ստեղծագործական միությունների համատեղ ջանքերով: Երիտասարդության ռազմահայրենասիրական դաստիարակության, նրանց առաջիկա զինվորական ծառայությանը նախապատրաստելու գործին զգալի աջակցություն են ցուցաբերում զորամասերի հրամանատարությունը և ամբողջ անձնակազմը:

ՈԱԶՄԱՎԱՐՎԱՆ ԽՆԴԻՐ (ԱՌԱՋԱՂԻՆՔ), պատերազմի ժամանակ որոշվող խոշոր առաջադրանք, որի կատարումը կարող է վճռել պատերազմի ելքը կամ կտրուկ փոփոխություններ մտցնել ռազմական գործողությունների թատերաբեմում:

ՈԱԶՄԱՎԱՐՎԱՆ ՆԱԽԱՂԱՇՏ - պաշտպանության գլխավոր շերտի (երկրի կենտրոնական կամ տնտեսական ու քաղաքական առումով առավել կարևոր մահանգների), ամրացված շրջանի և սահմանային ամրությունների առջևում հակառակորդին ընդհարման մեջ ներքաշելու համար նախապատրաստված տարածք՝ նրա առաջխաղացումը դանդաղեցնելու, ուժերը վաղօրոք հյուծելու և պաշտպանական գլխավոր շերտում (ռազմավարական առումով կարևոր շրջանում) վճռական ընդհարման համար բարենպաստ պայմաններ ստեղծելու նպատակով:

ՈԱԶՄԱՎԱՐՈՒԹՅՈՒՆ, ռազմարվեստի բարձրագույն ոլորտն է, որն ընդգրկում է երկրի և նրա զինված ուժերի՝ պատերազմին նախապատրաստվելու տեսական և գործնական սկզբունքները, պատերազմի և ռազմավարական օպերացիաների կազմակերպումն ու վարումը:

Ս

ՍԱՂԻՆՔ (ՈԱԶՄԱՎԱՆ), պետության կամ քաղաքականության այլ սուբյեկտի կողմից սահմանափակ քանակությամբ զինված ուժերի կանխամտածված կիրառումը ռազմաքաղաքական իրադրությունը սրելու, հակառակորդի զինված ուժերի մարտունակությունը ստուգելու, այլ պետության ներքին գործերում իր միջամտությունն արդարեցնելու, պատերազմ սկսելու համար ռազմական միջադեպ ստեղծելու և այլ նպատակների համար:

ՍԱԿՐ, կացնատիպ կտրող սառը զենք: Ունի փայտե կարծ կոթ և կիսալուսնի ձևի 0,2-0,3 մ երկարությամբ սայր:

ՍԱՂԱՎԱՐՏ, 1) մետաղյա գլխաման սառը զենքի հարվածներից պաշտպանվելու համար: 2) Հատուկ ձևի մետաղյա գլխարկ, որը պատում է զինվորի գլուխն ու ծոծրակը:

ՄՊԱՌԱՋԻՆՈՒԹՅՈՒՆ, 1) պատերազմ վարելու միջոցների կամ որոշակի նշանակության տարրերի (պաշտպանական Ս. ևն) ամբողջությունը:

ՄՊԱՐՎՊԵՏ, սպահապետ, սպայապետ, ասպահապետ, ասպարապետ, սպարապետության գործակալի՝ զինված ուժերի գլխավոր հրամանատարի անվանումը հին և միջնադարյան Հայաստանում: Ամմիջապես ենթարկվել է թագավորին և գործել է նրա հրամանով: Ղեկավարել է ինչպես արքունի զորաբանակը, այնպես էլ իշխանական (նախարարական) զորամասերը: Կիլիկյան Հայաստանում Ս. կոչվել է նաև գունդստար:

ՄՊԱՐՎՊԵՏՈՒԹՅՈՒՆ, զինված ուժերը կառավարող արքունի գործակալություն հին և միջնադարյան Հայաստանում: Գործակալը՝ գլխավոր հրամանատարը, կոչվել է սպարապետ: IV-V դդ. Ս. ժառանգաբար վարել են Մամիկոնյանները:

ՍԿԻՆ, (պատմ.) միզակի ծայրին ագուցվող սլաքածն խոցող ծայրակալ:

ՍՏՈՐԱԲԱԺՆՈՒՄ, որպես կանոն, մշտական և միատարր կազմ ունեցող զինվորական կազմավորում: Մտնում է ավելի խոշոր Ս-ի կամ զորամասի կազմի մեջ:

ՍՈՒՐ, երկար, դանակի նման երկսայր սառը հատող և խոցող զենք: Ձեռնամարտում գործադրվող հատող և ծակող սառը զենք: Բաղկացած է միսայրի կամ երկսայրի, սուր կամ բութ ծայրով պողպատյա շեղբից և երախակալից (դաստապան): Երբեմն շեղբը երախակալից բաժանվում է խաչաձև կռվանով: Սուրը կրել են կողքից կախվող պատյանի մեջ: Սրի նորքարեդարյան նախատիպերը եղել են ոսկրե կոթերին ամրացված վանակատե շեղբերը: Ք.ա. II հազարամյակում տարածված են եղել բրոնզե սրերը: Մետաղյա հնագույն սրերը բաժանվում են հատողների և ծակողների, ավելի ուշ՝ ծակող-հատողների: Ք.ա. I հազարամյակում երևան են եկել երկաթյա (հաճախ բրոնզե երախակալով) երկար սրերը: Սկյութները գործածել են կարճ սրեր: Ք.ա. I հազարամյակի 2-րդ կեսից հետևակը և ծանրագեն հեծելագորը գործածել են երկար (հռոմեական հետևակը գործածել է կարճ և լայն) հատող սրեր: Հայկական լեռնաշխարհում բրոնզե տարատեսակ սրեր հայտնաբերվել են մ.թ.ա. II հազարամյակի հնավայրերից: Միջին դարերում պողպատյա սուրը եղել է Հայոց *գորքերի* հիմնական զինատեսակներից: Հայ պատմիչները սուրը հաճախ անվանել են «երկսայրանի», «պողովատ», «պողովատիկ»:

Վ

ՎԱՅԱՆ, հատող, հարվածող կամ խոցող սառը զենքերից *պաշտպանվելու* հնագույն զինատեսակ: Մարտիկը կրել է սովորաբար ձախ ձեռքին (ներսի կողմից հարմարեցված կաշվե, փայտե կամ մետաղե հատուկ բռնակի միջոցով), իսկ աջ ձեռքով գործադրել է հարձակողական զենքը: Տարբեր ժողովուրդների մոտ հանդիպում են տարբեր ձևերի (կլոր, ձվադիր, եռանկյուն, ուղղանկյուն, բազմանկյուն ևն) ու չափերի Վ-ներ: Հնագույն Վ-ները պատրաստվել են փայտից կամ հյուսվել ծառի դալար ճյուղերից, դիմացկուն դարձնելու համար դրանք պատել կաշվով, ավելի ուշ՝ նաև մետաղյա թիթեղներով: Ք.ա. II հազարամյակում տարածում են գտել նաև բրոնզե Վ-ները: Վանի թագավորության զորաբանակում կաշեպատ ու թիթեղապատ փայտե Վ-ներից բացի, օգտագործվել են նաև բրոնզե շրջանաձև Վ-ներ: Վանի արքաների բրոնզե Վ-ները, որոնք ունեն 0,7-1 մ տրամագիծ, արտաքին կողմից դրվագորած են կենդանիների (առյուծ, ցուլ) բարձրաքանդակ պատկերներով, սեպածև արծանագրությամբ (արտահայտում են կրողի անունը): Դրանք ներսի կողմից ունեն մեկ մեծ և երկու փոքր բռնակներ (մեծը՝ բռնելու, փոքրերը կաշեփոկերով բազկին ամրացնելու համար): Ծանրագեն հետևակայինները կրել են երկար (մարդահասակ) Վ-ներ, որոնք (վահանափակ շղթաներ ստեղծելու եղանակով) հակառակորդից պատնեշել են զորաճակատը և յուրայինների համար հարձակվելու կամ *պաշտպանվելու* հնարավորություն ստեղծել: Միջնադարյան զորաբանակներում տարբեր չափերի ու ձևերի Վ-ներ կրել են թե՛ հետևակային, թե՛ հեծելակ մարտիկները: Ձենք ու զրահի կատարելագործման հետ Վ-ներն աստիճանաբար փոքրացվել են:

ՎԱՂԻ (ՃԿԻՌ), երկար շեղբով կացնաձև զենքի տեսակ: Կրել են ազդրի վրա: Միջնադարյան Հայաստանում եղել են վաղարվորների զորամասեր: Մովսես Խորենացու վկայությամբ՝ Վ-ով է սպանվել Հայոց Երվանդ Վերջին թագավորը:

ՎԱՐՉԱՆՆ ԲԱՆԱԿ, զինվորական ծառայություն կատարելու համար արհեստավարժ զինվորներից հավաքագրվող բանակ: Ծագել է Ք.ա. III հազարամյակում Եգիպտոսում: Հիմնականում համալրվում էր օտարերկրացի վարձկաններով:

ՎԵՐԱԴԱՍՎՈՐՈՒՄ, զորաշարժի տեսակ, *գորքերի* կողմից իրականացվում է կարգը (երթային և մարտական), որում նրանք մինչ այդ գտնվում էին, փոխելու նպատակով:

ՎԵՐՋԱՊՈՒՅ, երթային պահպանության օրգան: Գլխավոր ուժերի հետքաշունը ապահովելու նպատակով հիմնական ուժերից առանձնացվող ստորաբաժանում: Վ. կազմը և գլխավոր ուժերից նրա հեռավորությունը որոշում է գլխավոր հրամանատարը՝ ելնելով պահպանվող *գորքերի* կազմից, տեղանքի պայմաններից, հակառակորդի դիրքից և գործողությունների բնույթից: Վ-ի խնդիրն է՝ դիմակայել հարձակվող հակառակորդին՝ ապահովելով նրանից գլխավոր ուժերի պոկվելը և նրանց կազմակերպված հետքաշունը:

ՎԻՐԱՎՈՐՎԱԾՈՒԹՅՈՒՆ, մարդու մկանային համակարգի, կմախքի և ներքին օրգանների վնասվածություն (ամբողջությամբ խախտում), որը կարող է խախտել դրանց ձևն ու ֆունկցիան (գործունեությունը):

ՎՐԱՆ, դաշտային պայմաններում արագ հավաքվող կտորե շինություն, անձնակազմը, պահեստները, մարտական տեխնիկան, բուժհաստատությունները, արհեստանոցները ևն տեղավորելու համար:

Տ

ՏԱՐԱԾԱՆԵՐԶԱՆ, ռազմավարական շրջանի մաս, որի սահմաններում տեղավորված է պետության (պետությունների) ռազմատնտեսական ներուժը և ռազմական գործողությունները (*ազդեցիկ*) սկսելու դեպքում կարող են մեծամասշտաբ մարտական օպերացիաներ վարվել և ստացվել պատերազմի որոշ կամ բոլոր ռազմավարական նպատակները:

ՏԵՂԱԶՆՆՈՒԹՅՈՒՆ, հրամանատարի կողմից հակառակորդի և տեղանքի տեսողական ուսումնասիրումը որոշում կայացնելու կամ այն ճշտելու համար անհրաժեշտ տվյալներ ստանալու նպատակով: Մարտը կազմակերպելու հրամանատարի աշխատանքի բաղկացուցիչ մասերից է:

ՏԵՂԱՆՔԻ ԴԱՇԵՊԱՆԱԿԱՆ ՀԱՏԿՈՒԹՅՈՒՆՆԵՐ, ռելիեֆի, բուսականության և տեղի առարկաների առանձնահատկությունները, որոնք թույլ են տալիս նվազեցնել խոցման միջոցների ազդեցությունը: Առավել լավ *պաշտպանական* հատկություններով օժտված է ձորակներով ու իջվածքներով կտրտված լեռնային տեղանքը:

ՏՈՂԱՆ, շարք, որում զինծառայողները տեղավորված են կողք կողքի մեկ գծի վրա, միմյանցից կամոնադրությամբ որոշված կամ հրամանատարի կողմից նշված հեռավորության վրա:

Ց

ՑԱՄԱՔԱՅԻՆ ԶՈՐՔԵՐ, զինված ուժերի տեսակ, որոնք կոչված են լուծելու ռազմավարական և օպերատիվ մարտավարական խնդիրներ գործողությունների ցամաքային թատերաբեմում: Իրենց մարտական հնարավորություններով Ց.Զ. կարող են ինքնուրույն կամ զինված ուժերի այլ տեսակների հետ համագործակցելով հետ մղել հակառակորդի ներխուժումը, ճեղքել հակառակորդի *պաշտպանությունը* և իրականացնել *ռազմավարական հարձակում*: Հին աշխարհում Ց.Զ. կազմված էին հետևակից և հեծելազորից կամ մեկ զորատեսակից, առավել զարգացած երկրների Ց.Զ. ունեին նաև պաշարողական և նետող տեխնիկա:

ՑՈՒՑԱԴՐԱԿԱՆ ԳՈՐԾՈՂՈՒԹՅՈՒՆՆԵՐ, մարտական և այլ գործողություններ, հակառակորդին մոլորեցնելու, սպասվող մարտական գործողությունների բնույթի, գլխավոր *հարվածի ուղղության* (հիմնական ջանքերի կենտրոնացման շրջանի) մասին նրան ապատեղակացնելու և նրա ուժերը կեղծ ուղղությամբ շեղելու նպատակով:

Ու

Ուժերի ԿԵՆՏՐՈՆԱՑՈՒՄ, նշված շրջաններում ուժերի (զորամասերի, զորամիավորումների և միավորումների) հավաքը և տեղաբաշխումը:

Ուժերի ԵՎ ՄԻՋՈՑՆԵՐԻ ԲԱՇԽՈՒՄ, իրականացվում է հրամանատարի կողմից մարտի որոշման ժամանակ: Ընդ որում, որոշվում են գլխավոր և այլ ուղղություններում գործող զորախմբերը (ուժերի խմբավորումները), առաջին և երկրորդ էշելոնների, ռեզերվի կազմը և մարտակարգի այլ տարրեր:

Փ

ՓԱՂԱՆԳ, Հին Հունաստանի, Հին Մակեդոնիայի, ինչպես նաև Հին Հռոմի բանակների մարտակարգ (Ք.ա. VI-Ք.հ. IV դդ.): Իրենից ներկայացնում էր ծանր սպառազինված հետևակի խիտ դասավորված տողան: Ուներ 8-16 տողան (որոշ դեպքերում մինչև 25), յուրաքանչյուրում 800-1000 ծանրագեն զինվոր: Օժտված էր մեծ հարվածային ուժով, բայց դանդաղաշարժ էր և կարող էր գործել միայն հարթ տեղանքում: Փ-ի խոցելի տեղերը եղել են թևերը և թիկունքը: Դրանց ապահովումը դրվում էր հեծելազորի և թեթևագեն հետևակի վրա:

ՓՈՒՏԳՈՐԾՈՂՈՒԹՅՈՒՆ (ներ), մարտի նպատակներին հասնելու համար ստորաբաժանումների, զորամասերի, միավորումների և զորատեսակների, մարտակարգի տարրերի և տարբեր զինատեսակների համաձայնեցված համատեղ գործողություններն են ըստ խնդիրների (օբյեկտների), ուղղությունների, բնագծերի (շրջանների), տեղի և տրված առաջադրանքները կատարելու ձևերի: Կախված մարտական գործողությունների մասշտաբից՝ տարբերում են ռազմավարական Փ., օպերատիվ Փ. և մարտավարական Փ.:

Ք

ՔՈՂԱՐԿՈՒՄ, մարտական ապահովման տեսակ: Միջոցառումների համալիր՝ ուղղված *գորքերը* և օբյեկտները հակառակորդից թաքցնելու և նրան *գորքերի* (ուժերի) առկայության, տեղաբաշխման, կազմի, վիճակի, գործողությունների և մտադրությունների, ինչպես նաև հրամանատարության պլանների մեջ մոլորեցնելու համար:

Օ

ՕՂԱԶՐԱՀ, տարբեր երկարությամբ թևերով կամ էլ առանց թևերի շապիկի տեսքով օղակներից հյուսված *պաշտպանական սպառազինություն*: Հայտնվել է Հին Արևելքի երկրներում Ք.ա. I հազարամյակում:

Պայմանական նշաններ

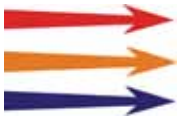

Հետևակի (մի քանի զորատեսակներից բաղկացած բանակների) հարձակում (գրոհ)¹



Հեծելազորի հարձակում (գրոհ)

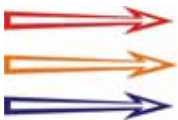

Մարտական գործողությունները երկրորդ փուլում (հեծելազորի գրոհը՝ միաթև սլաքով)



Մարտական գործողությունները երրորդ փուլում (հեծելազորի գրոհը՝ միաթև սլաքով)



Հետևակի գրոհի կամ զորաշարժի շարունակման ուղղություն (հեծելազորը՝ միաթև սլաքով)



Հետևակային ուժերի նահանջ (հայոց բանակի դաշնակից ուժերի և հակառակորդի նահանջի նշանը համապատասխան գույնով, հեծելազորը՝ միաթև սլաքով)



Հարձակումը կասեցվել է (հայոց բանակի դաշնակից ուժեր և հակառակորդի նշանը համապատասխան գույնով, հեծելազորը՝ միաթև սլաքով)



Հետևակի մարտակարգը մարտադաշտում (հայոց բանակի դաշնակից ուժերի և հակառակորդի մարտակարգի նշանը համապատասխան գույնով)

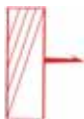

Հեծելազորի մարտակարգը մարտադաշտում (հայոց բանակի դաշնակից ուժերի և հակառակորդի մարտակարգի նշանը համապատասխան գույնով)

¹ Մարտավարական բոլոր նշանները գունավորված են հետևյալ սկզբունքով՝ հայոց բանակ և համատեղ ուժեր՝ կարմիր, հայոց բանակի դաշնակիցներ՝ նարնջագույն, հակառակորդ՝ կապույտ:



Հետևակի գրոհի անցման բնագիծն ու գրոհի ուղղությունը (միայն ճակատամարտերի սխեմաներում և սխեմատիկ պատկերներում)



Թեթևազեն հետևակի կամ ծանրազեն հետևակի երկրորդական նշանակություն ունեցող զորամասերի ուժերով հասցվող ոչ մեծ հարվածների ուղղությունը



Հեծելազորի կենտրոնացման տեղամաս



Հարձակում իրականացնող հետևակային զորամասի ջախջախում (հեծելազորը` միաթև սլաքով)

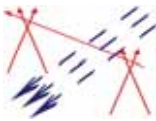

Հռանդեայի ճակատամարտում հռոմեական բանակի անցկացումը նիզակների լծի տակով



Պայմանագրի կնքման վայր

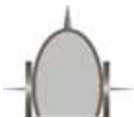

Մարտակառք (միայն ճակատամարտերի սխեմաներում և սխեմատիկ պատկերներում)



Մարտական փիղ (միայն ճակատամարտերի սխեմաներում և սխեմատիկ պատկերներում)



Ամրոցի կամ այլ տեսակի ամրության պաշարում



Լեռներ (միայն ճակատամարտերի սխեմաներում և սխեմատիկ պատկերներում)



Արտավան Ե-ի որդի Արտավազդ Արշակունու մահապատիժը Տիգրանուն



Հրամանատարական դիտակետ (զորավարի վրան)



Ամրոցներ կամ ամրացված բնակավայրեր (միայն սխեմաների վրա)



ճակատամարտի վայր (միայն քարտեզների վրա)



Կանուրջ (միայն սխեմաների վրա)



Մայրաքաղաքներ (ներառյալ՝ այդ պատմական ժամանակաշրջանում մայրաքաղաք չհանդիսացող քաղաքներ)

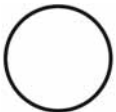

Այլ բնակավայրեր



Ռազմական գործողությունների ընթացքում (կամ նկարագրվող իրադարձություններին նախորդած փուլում) փոփոխված պետական սահմաններ: Միասնական գծով զծված են այն պետական սահմանները, որոնք մնացել են անխախտ կամ ձևավորվել են նկարագրվող ռազմական գործողությունների արդյունքում:

Բովանդակություն

ՆԱԽԱԲԱՆ.....	3
ՀԱՅՈՑ ՁՈՐԻ ՃԱԿԱՏԱՄԱՐՏԸ (Ք.Ա. 2492Թ.).....	4
ՀԱՅԱՍՏԱՆԸ Ք.Ա. III ՀԱՋԱՐԱՄՅԱԿԻ ԱՌԱՋԻՆ ԿԵՄԻՆ.....	12
ԱՔԱԴԱ-ԱՐՄԱՆԱԿԱՆ ՊԱՏԵՐԱԶՄԸ Ք.Ա. XXIV ԴԱՐՈՒՄ.....	21
ԱՐՄԱՆ ԵՎ ԱՔԱԴ.....	26
ԿՈՒՏԻԱԿԱՆ ԱՐՇԱԿԱՆՔՆԵՐՆ ԱՔԱԴԻ ԴԵՄ Ք.Ա. XXIII-XXII ԴԱՐԵՐ.....	32
ՀԱՅԱՍՏԱՆԸ ՀԵՏԱԽՈՒԶԱԿԱՆ ԶԵԿՈՒՅՑՆԵՐՈՒՄ.....	39
ՄԵՏԱԴԱԳՈՐԾՈՒԹՅՈՒՆԸ, ՄԱՐՏԱԿԱՌՔԵՐՆ ՈՒ ՌԱԶՄԱԿԱՆ ԳՈՐԾԸ ՀԱՅԿԱԿԱՆ ԼԵՌՆԱՇԽԱՐՀՈՒՄ Ք.Ա. II ՀԱՋԱՐԱՄՅԱԿՈՒՄ.....	43
ՀԱՅԿԱԶՈՒՆՆԵՐԸ՝ ՀԱԿԱԲԱԲԵԼՈՆՅԱՆ ԴԱՇԻՆՔԻ ԱՌԱՋԱՄԱՐՏԻԿ.....	47
ՔԱՍԵՑԻՆԵՐԻ ԱՐՇԱԿԱՆՔՆԵՐԸ ԵՎ ՏԻՐԱՊԵՏՈՒԹՅՈՒՆԸ ԲԱԲԵԼՈՆՈՒՄ.....	52
ՀԻՔՍՈՍՆԵՐԻ ԱՐՇԱԿԱՆՔԸ (Ք.Ա. ՄՈՏ 1710Թ.).....	58
ՄԻՏԱՆՆԻ ԵՎ ԵԳԻՊՏՈՍ.....	63
ՀԱՅԱՍՏՅԻ ՊԱՅՔԱՐԸ ԽԵԹԱԿԱՆ ՊԵՏՈՒԹՅԱՆ ԴԵՄ (Ք.Ա. 1340-1310-ԱԿԱՆ ԹԹ.).....	68
ԱՐԱՍԵ. ՊԱՅՔԱՐ ԱՍՈՐԵՍՏԱՆԻ ԴԵՄ Ք.Ա. 850-840-ԱԿԱՆ ԹԹ.....	80
ՎԱՆԻ ԱՐՔԱՆԵՐԻ ԱՐՇԱԿԱՆՔՆԵՐԸ ԻՇՊՈՒԻՆԻԻ ԵՎ ՄԵՆՈՒԱՅԻ ՕՐՈՔ.....	91
ՄԵՆՈՒԱՅԻ ՀԱՂԹԱՐՇԱԿՆԵՐԸ (Ք.Ա. 810-786ԹԹ.).....	100
ՀԱՂԹԱՆԱԿՆԵՐԻ ԽՈՐԽՈՈՅԱՆ ՏԱՐԵԳՐՈՒԹՅՈՒՆԸ.....	108
ՏԵՐՈՒԹՅԱՆ ՍԱՀՄԱՆՆԵՐԻ ԸՆԴԱՐՁԱԿՈՒՄԸ ԱՐԳԻՇՏԻ Ա-Ի ԳԱՀԱԿԱԼՈՒԹՅԱՆ ՎԵՐՋՈՒՄ.....	116

ՀԱՅԱՍՏԱՆԸ՝ ՉՈՐՄ ԾՈՎԵՐԻ ՏԵՐՈՒԹՅՈՒՆ.....121

ԴԻՎԱՆԱԳԵՏ ԱՐՔԱՅԻ ՄԵԾ ՀԱՂԹԱՆԱԿԸ.....127

ԱՍՈՐԵՍԱՆԻ ԿՈՐԾԱՆՈՒՄԸ ԵՎ ՄԱՐՏԱՀՐԱՎԵՐԸ ԲԱԲԵԼՈՆԻՆ.....133

ՏԻԳՐԱՆ ԵՐՎԱՆԴՅԱՆ.....136

ՊԱՅՔԱՐ ԱՔԵՄԵՆՅԱՆ ՏԵՐՈՒԹՅԱՆ ԴԵՄ Ք.Ա. 522-521 ԹԹ.142

ԱԼԵՔՍԱՆԴՐ ՄԱԿԵՂՈՆԱՑԻՆ ԵՎ ՀԱՅԱՍՏԱՆԸ.....148

ՀԱՅԱՍՏԱՆԻ ՀԶՈՐԱՑՈՒՄԸ ԱՐՏԱՇԵՍՅԱՆՆԵՐԻ ՕՐՈՔ.....161

ՄԵԾ ՀԱՅՔԻ ՀԶՈՐՈՒԹՅԱՆ ԳԱԳԱԹՆԱԿԵՏԸ168

ՌԱԶՄԱԿԱՆ ԲԱՐԵՓՈԽՈՒՄՆԵՐԸ ԵՎ ՀԱՅ-ՊԱՐԹԵՎԱԿԱՆ
ՊԱՏԵՐԱԶՄԸ (Ք.Ա. 87-86թթ.).....169

ԱՍՈՐԻՔԻ, ՓՅՈՒՆԻԿԻԱՅԻ ԵՎ ՀՐԵԱՍՏԱՆԻ ՄԻԱՑՈՒՄԸ
ՀԱՅԿԱԿԱՆ ՏԵՐՈՒԹՅԱՆԸ (Ք.Ա. 83-70թթ.).....177

ՀԱՅ-ՀՈՈՄԵԱԿԱՆ ՊԱՏԵՐԱԶՄԸ (Ք.Ա. 70-68թթ.).....184

ՊԱՅՔԱՐ ՀՈՈՄԻ ԳԵՐԻՇԽԱՆՈՒԹՅԱՆ ԴԵՄ 50-60-ԱԿԱՆ ԹԹ.194

ՀՈԱՆԴԵԱՅԻ ՃԱԿԱՏԱՄԱՐՏԸ (62թ.).....203

ՎԱՂԱՐՇ Բ. ԴԻՎԱՆԱԳԵՏ ԵՎ ԶՈՐԱԿԱՐ.....212

ՏՐԴԱՏ Բ-Ի ՊԱՏԵՐԱԶՄԸ ՍԱՍԱՆՅԱՆՆԵՐԻ ԴԵՄ (228-232թթ.).....218

ՎԵՐՋԱԲԱՆ.....224

ՀԱՊԱՎՈՒՄՆԵՐ.....225

ԳՐԱԿԱՆՈՒԹՅՈՒՆ.....226

ՌԱԶՄԱԿԱՆ ՏԵՐՄԻՆՆԵՐԻ ԲԱՌԱՐԱՆ.....230

ՊԱՅՄԱՆԱԿԱՆ ՆՇԱՆՆԵՐ.....255

ՄԵՐ ՀԱՂԹԱՆԱԿՆԵՐԸ

ՀԱՏՈՐ Ա

ԵՐԵՎԱՆ-2008

«Մեր հաղթանակները» նախագծի հեղինակ՝
Գագիկ ՀԱՐՈՒԹՅՈՒՆՅԱՆ

Հեղինակային խմբի ղեկավար՝
Սուրեն ՄԱՐՏԻԿՅԱՆ

Հատորի հեղինակային խումբ՝
Սուրեն ՄԱՐՏԻԿՅԱՆ
Արտակ ՄՈՎՍԻՍՅԱՆ (պ.գ.թ.)

Գիտական խմբագիր՝
Էդուարդ Լ. ԴԱՆԻԵԼՅԱՆ
պատմ. գիտ. դոկտոր.

Ռազմական խմբագիր՝
Վահան ԿԱՐԱՊԵՏՅԱՆ

Բառարանի հեղինակային խումբ՝
Սամվել ՊԵՏՐՈՍՅԱՆ
Հրաչյա ՊԵՏՐՈՍՅԱՆՅ
Գագիկ ԳՐԻԳՈՐՅԱՆ
Արեգ ԿԱՐԱՊԵՏՅԱՆ
Աբել ՆԱԶԱՐՅԱՆ

Հատորի ռազմական քարտեզների, սխեմաների
և սխեմատիկ պատկերների հեղինակներ՝
Սուրեն ՄԱՐՏԻԿՅԱՆ
Արտակ ՄՈՎՍԻՍՅԱՆ

Քարտեզագիր՝
Տիգրան ՎԱՐԴԱՆՅԱՆ

Քարտեզագրական հիմք՝
Վազգեն ՂԱԶԱՐՅԱՆ

Ձեռքերի գծանկարիչ՝
Թագուհի ՀՄԱՅԱԿՅԱՆ

Տեխնիկական խմբագիրներ՝
Խոնարհիկ ՔԱՐԱՈՒՂԱՆՅԱՆ
Լուսինե ԲԱՂՐԱՄՅԱՆ

Ձևավորում և էջադրում՝
Արմեն ԲԱՐԻՇՅԱՆ